

# SCHNEIDER

## MEULEUSE D'ANGLE 20V 125MM

Référence 50506



### **Manuel d'instructions – Notice originale – Instructions d'origine**

Veillez lire ce manuel d'instructions attentivement et entièrement avant toute utilisation



# Sommaire

<b>1. AVERTISSEMENTS DE SECURITE .....</b>	<b>3</b>
1.1. AVERTISSEMENTS DE SECURITE GENERAUX .....	3
1.2. AVERTISSEMENTS DE SECURITE GENERAUX POUR L'OUTIL ELECTRIQUE.....	4
1.2.1. Sécurité de la zone de travail .....	4
1.2.2. Sécurité électrique .....	4
1.2.3. Sécurité des personnes.....	4
1.2.4. Utilisation et entretien de l'outil électrique.....	5
1.2.5. Utilisation des outils fonctionnant sur batteries et précautions d'emploi .....	5
1.2.6. Entretien .....	5
1.3. INSTRUCTIONS DE SECURITE SUPPLEMENTAIRES POUR LES MEULEUSES.....	6
1.3.1. Instructions de sécurité pour toutes les opérations .....	6
1.3.2. Recul et avertissements associés .....	6
1.3.3. Instructions de sécurité supplémentaires pour toutes les opérations de meulage et de tronçonnage .....	7
1.3.4. Instructions de sécurité supplémentaires pour toutes les opérations de tronçonnage .....	7
1.3.5. Instructions de sécurité supplémentaires relatives à l'utilisation de la meuleuse.....	8
1.3.6. Instructions de sécurité supplémentaires relatives aux opérations de meulage et de découpe à l'abrasif 9	
1.4. INSTRUCTIONS DE SECURITE RELATIFS A LA BATTERIE ET AU CHARGEUR.....	9
1.5. SYMBOLES D'AVERTISSEMENT .....	10
<b>2. PRESENTATION .....</b>	<b>10</b>
2.1. DOMAINE D'APPLICATION.....	10
2.2. CARACTERISTIQUES TECHNIQUES .....	11
<b>3. INSTALLATION .....</b>	<b>12</b>
3.1. FIXATION DE LA POIGNEE LATERALE .....	12
3.2. MONTAGE DU CARTER DE PROTECTION .....	12
3.3. MONTAGE DU DISQUE DE MEULAGE .....	13
<b>4. INSTRUCTIONS RELATIVES AU FONCTIONNEMENT .....</b>	<b>14</b>
4.1. INSTRUCTIONS RELATIVES A LA BATTERIE.....	14
4.1.1. Mise en place et retrait de la batterie .....	14
4.1.2. Chargement de la batterie .....	15
4.1.3. Niveau de charge de la batterie .....	15
4.2. INSTRUCTIONS RELATIVES A LA MEULEUSE.....	16
4.2.1. Activation/Désactivation .....	16
4.2.2. Clip de ceinture .....	16
4.2.3. Fonctionnement .....	16
<b>5. MAINTENANCE .....</b>	<b>17</b>
<b>6. NETTOYAGE.....</b>	<b>18</b>
<b>7. VUE ÉCLATÉE – LISTE DES PIÈCES.....</b>	<b>19</b>
<b>8. PROBLÈMES – SOLUTIONS .....</b>	<b>19</b>
<b>9. GARANTIE ET CONFORMITÉ DU PRODUIT.....</b>	<b>20</b>

# 1. Avertissements de Sécurité



**AVERTISSEMENT !** Lire tous les avertissements de sécurité, les instructions, les illustrations et les spécifications fournis avec cet outil électrique. Ne pas suivre les instructions énumérées ci-dessous peut donner lieu à un choc électrique, un incendie et/ou une blessure sérieuse.  
**Conserver tous les avertissements et toutes les instructions pour pouvoir s'y reporter ultérieurement.**

## 1.1. Avertissements de sécurité généraux

1. **Utiliser dans un environnement sécurisé** : il ne doit pas y avoir de risques d'explosions, de produits corrosifs dans l'environnement proche lors de l'utilisation.
2. **Tenir compte de l'environnement de la zone de travail** : ne pas exposer l'outil à la pluie. Ne pas utiliser l'outil dans des endroits humides, mouillés ou avec un risque de projection d'eau. Maintenir la zone de travail bien éclairée. Ne pas utiliser l'outil en présence de liquides ou de gaz inflammables ou de poussières.
3. **Conserver une zone de travail propre et ordonnée** : la zone de travail doit être visible de la position de travail. Les zones en désordre et les établis sont propices aux accidents.
4. **Protection contre les chocs électriques** : éviter tout contact corporel avec des surfaces mises ou reliées à la terre (par exemple canalisations, radiateurs, cuisinières, réfrigérateurs).
5. **Maintenir les autres personnes éloignées** : Ne pas laisser les personnes, notamment les enfants, non concernées par le travail en cours, toucher l'outil ou le prolongateur, et les maintenir éloignées de la zone de travail, ETRE particulièrement vigilant avec les enfants et les animaux.
6. **Ranger les outils non utilisés** : les outils inutilisés doivent être rangés dans un endroit sec ou fermé à clé, hors de portée des enfants.
7. **Ne pas forcer l'outil** : un outil donne de meilleurs résultats de manière plus sûre au régime, à la puissance pour lequel il a été conçu.
8. **Utiliser l'outil approprié** : ne pas forcer un petit outil ou un petit accessoire à effectuer le travail de plus grosse taille. Ne pas utiliser l'outil à une fin pour laquelle il n'est pas conçu.
9. **Porter des vêtements et équipement de protection adaptés** : ne jamais porter des vêtements amples, ni des bijoux, car ils peuvent être happés par des pièces en mouvement. Il est recommandé de porter des gants de protection. Contenir les cheveux longs. Le port de chaussures antidérapantes est recommandé pour les travaux en extérieur.
10. **Utiliser un équipement de protection** : utiliser des lunettes de sécurité, un masque normal ou anti-poussières si les opérations de travail génèrent de la poussière, des gants de protection.
11. **Connecter l'équipement pour l'extraction des poussières** : si l'outil est fourni pour le raccordement des équipements pour l'extraction et la récupération des poussières, s'assurer qu'ils sont raccordés et correctement utilisés.
12. **Ne pas trop se pencher** : maintenir un bon appui et rester en équilibre en tout temps.
13. **Traiter les outils avec soin** : maintenir les outils propres pour optimiser le travail et la sécurité. Suivre les instructions concernant la lubrification et le changement des accessoires. Examiner leur état périodiquement, au besoin, confier leur réparation à un poste d'entretien agréé.
14. **Rester alerté** : se concentrer sur le travail. Faire preuve de jugement. Ne pas se servir de l'outil lorsqu'on est fatigué, ou sous l'influence de drogues, d'alcool ou de médicaments.
15. **Rechercher les pièces endommagées** : avant d'utiliser l'outil, examiner soigneusement l'état des pièces pour s'assurer qu'elles fonctionnent correctement et qu'elles accomplissent leur tâche. Vérifier l'alignement et la liberté de fonctionnement des pièces mobiles, l'état et le montage des pièces et toutes autres conditions susceptibles d'affecter défavorablement le fonctionnement. Il faut réparer toute pièce dont l'état laisse à désirer ou en remplacer par un poste de service agréé sauf si autrement indiqué dans ce manuel d'instructions.
16. **Ne pas utiliser le câble/cordon dans de mauvaises conditions** : ne jamais exercer de saccades sur le câble/cordon afin de le déconnecter de la fiche de prise de courant. Maintenir le câble/cordon à l'écart de la chaleur, de tout lubrifiant et de toutes arêtes vives. Examiner les prolongateurs de manière régulière et les remplacer s'ils sont endommagés.
17. **Entretenir les outils avec soin** : garder les outils de coupe affûtés et propres pour des performances meilleures et plus sûres. Suivre les instructions de graissage et de remplacement des accessoires. Examiner les câbles/cordons des outils de manière régulière et les faire réparer, lorsqu'ils sont endommagés, par un service d'entretien agréé.
18. **Ne pas modifier la machine** : aucune modification et/ou reconversion ne doit être effectuée. L'usage d'accessoires ou attachements autres que ceux recommandés dans ce manuel d'instructions peut entraîner des blessures personnelles.
19. Maintenir les poignées sèches, propres et exemptes de tout lubrifiant et de toute graisse.
20. **Déconnecter les outils** : déconnecter les outils de l'alimentation lorsqu'ils ne sont pas utilisés, avant leur entretien et lors du remplacement des accessoires, tels que lames, forets et organes de coupe.
21. **Retirer les clés de réglage** : prendre l'habitude de vérifier si les clés et autres organes de réglage sont retirés de l'outil avant de le mettre en marche.
22. **Eviter tout démarrage intempestif** : s'assurer que l'interrupteur est en position « arrêt » lors de la connexion.
23. **Utiliser des câbles de raccord extérieurs** : lorsque l'outil est utilisé à l'extérieur, utiliser uniquement des prolongateurs destinés à une utilisation extérieure et comportant le marquage correspondant.
24. **Rester vigilant** : regarder ce que vous êtes en train de faire, faire preuve de bon sens et ne pas utiliser l'outil lorsque vous êtes fatigué.
25. **Vérifier les parties endommagées** : avant d'utiliser l'outil à d'autres fins, il convient de l'examiner attentivement afin de déterminer qu'il fonctionnera correctement et accomplira sa fonction prévue. Vérifier l'alignement ou le blocage des parties mobiles, ainsi que l'absence de toutes pièces cassées ou de toute condition de fixation et autres conditions, susceptibles d'affecter le fonctionnement de l'outil. Il convient de réparer ou de remplacer correctement un protecteur ou toute autre

partie endommagée par un centre d'entretien agréé, sauf indication contraire dans le présent manuel d'instructions. Faire remplacer les interrupteurs défectueux par un centre d'entretien agréé. Ne pas utiliser l'outil si l'interrupteur ne permet pas de passer de l'état de marche à l'état d'arrêt.

26. **Risque de brûlure** : Laisser refroidir les pièces mobiles (embout) avant de les toucher.
27. **Avertissement** : l'utilisation de tout accessoire ou de toute fixation autre que celui ou celle recommandé(e) dans le présent manuel d'instructions peut présenter un risque de blessure des personnes.
28. **Faire réparer l'outil par une personne qualifiée** : cet outil électrique satisfait les règles de sécurité correspondantes. Il convient que les réparations soient effectuées uniquement par des personnes qualifiées en utilisant des pièces de rechange d'origine. A défaut, cela peut exposer l'utilisateur à un danger important.



**AVERTISSEMENT :**

L'utilisation de tout accessoire ou de toute fixation autre que celui ou celle recommandé(e) dans le présent manuel d'instructions peut présenter un risque de blessure des personnes.

## 1.2. Avertissements de sécurité généraux pour l'outil électrique



**AVERTISSEMENT !** Lire tous les avertissements de sécurité, les instructions, les illustrations et les spécifications fournis avec cet outil électrique. Ne pas suivre les instructions énumérées ci-dessous peut provoquer un choc électrique, un incendie et/ou une blessure sérieuse.

**Conserver tous les avertissements et toutes les instructions pour pouvoir s'y reporter ultérieurement.**

Le terme "outil électrique" dans les avertissements fait référence à votre outil électrique alimenté par le secteur (avec cordon d'alimentation) ou votre outil électrique fonctionnant sur batterie (sans cordon d'alimentation).

### 1.2.1. Sécurité de la zone de travail

- a) **Conserver la zone de travail propre et bien éclairée.** Les zones en désordre ou sombres sont propices aux accidents.
- b) **Ne pas faire fonctionner les outils électriques en atmosphère explosive, par exemple en présence de liquides inflammables, de gaz ou de poussières.** Les outils électriques produisent des étincelles qui peuvent enflammer les poussières ou les fumées.
- c) **Maintenir les enfants et les personnes présentes à l'écart pendant l'utilisation de l'outil électrique.** Les distractions peuvent vous faire perdre le contrôle de l'outil.

### 1.2.2. Sécurité électrique

- a) **Il faut que les fiches de l'outil électrique soient adaptées au socle. Ne jamais modifier la fiche de quelque façon que ce soit. Ne pas utiliser d'adaptateurs avec des outils électriques à branchement de terre.** Des fiches non modifiées et des socles adaptés réduisent le risque de choc électrique.
- b) **Éviter tout contact du corps avec des surfaces reliées à la terre telles que les tuyaux, les radiateurs, les cuisinières et les réfrigérateurs.** Il existe un risque accru de choc électrique si votre corps est relié à la terre.
- c) **Ne pas exposer les outils électriques à la pluie ou à des conditions humides.** La pénétration d'eau à l'intérieur d'un outil électrique augmente le risque de choc électrique.
- d) **Ne pas maltraiter le cordon. Ne jamais utiliser le cordon pour porter, tirer ou débrancher l'outil électrique. Maintenir le cordon à l'écart de la chaleur, du lubrifiant, des arêtes vives ou des parties en mouvement.** Des cordons endommagés ou emmêlés augmentent le risque de choc électrique.
- e) **Lorsqu'on utilise un outil électrique à l'extérieur, utiliser un prolongateur adapté à l'utilisation extérieure.** L'utilisation d'un cordon adapté à l'utilisation extérieure réduit le risque de choc électrique.
- f) **Si l'usage d'un outil électrique dans un emplacement humide est inévitable, utiliser une alimentation protégée par un dispositif à courant différentiel résiduel (RCD).** L'usage d'un RCD réduit le risque de choc électrique.

### 1.2.3. Sécurité des personnes

- a) **Rester vigilant, regarder ce que vous êtes en train de faire et faire preuve de bon sens dans votre utilisation de l'outil électrique. Ne pas utiliser un outil électrique lorsque vous êtes fatigué ou sous l'emprise de drogues, de l'alcool ou de médicaments.** Un moment d'inattention en cours d'utilisation d'un outil électrique peut entraîner des blessures graves.
- b) **Utiliser un équipement de protection individuelle. Toujours porter une protection pour les yeux.** Les équipements de protection individuelle tels que les masques contre les poussières, les chaussures de sécurité antidérapantes, les casques ou les protections auditives utilisés pour les conditions appropriées réduisent les blessures.
- c) **Éviter tout démarrage intempestif. S'assurer que l'interrupteur est en position arrêt avant de brancher l'outil au secteur et/ou au bloc de batteries, de le ramasser ou de le porter.** Porter les outils électriques en ayant le doigt sur l'interrupteur ou brancher des outils électriques dont l'interrupteur est en position marche est source d'accidents.
- d) **Retirer toute clé de réglage avant de mettre l'outil électrique en marche. Une clé laissée fixée sur une partie tournante de l'outil électrique peut donner lieu à des blessures.**

- e) **Ne pas se précipiter. Garder une position et un équilibre adaptés à tout moment.** *Cela permet un meilleur contrôle de l'outil électrique dans des situations inattendues.*
- f) **S'habiller de manière adaptée. Ne pas porter de vêtements amples ou de bijoux. Garder les cheveux et les vêtements à distance des parties en mouvement.** *Des vêtements amples, des bijoux ou les cheveux longs peuvent être pris dans des parties en mouvement.*
- g) **Si des dispositifs sont fournis pour le raccordement d'équipements pour l'extraction et la récupération des poussières, s'assurer qu'ils sont connectés et correctement utilisés.** *Utiliser des collecteurs de poussière peut réduire les risques dus aux poussières.*
- h) **Rester vigilant et ne pas négliger les principes de sécurité de l'outil sous prétexte que vous avez l'habitude de l'utiliser.** *Une fraction de seconde d'inattention peut provoquer une blessure grave.*

#### 1.2.4. Utilisation et entretien de l'outil électrique

- a) **Ne pas forcer l'outil électrique. Utiliser l'outil électrique adapté à votre application.** *L'outil électrique adapté réalise mieux le travail et de manière plus sûre au régime pour lequel il a été construit.*
- b) **Ne pas utiliser l'outil électrique si l'interrupteur ne permet pas de passer de l'état de marche à arrêt et inversement.** *Tout outil électrique qui ne peut pas être commandé par l'interrupteur est dangereux et il faut le réparer.*
- c) **Débrancher la fiche de la source d'alimentation et/ou enlever le bloc de batteries, s'il est amovible, avant tout réglage, changement d'accessoires ou avant de ranger l'outil électrique.** *De telles mesures de sécurité préventives réduisent le risque de démarrage accidentel de l'outil électrique.*
- d) **Conserver les outils électriques à l'arrêt hors de la portée des enfants et ne pas permettre à des personnes ne connaissant pas l'outil électrique ou les présentes instructions de le faire fonctionner.** *Les outils électriques sont dangereux entre les mains d'utilisateurs novices.*
- e) **Observer la maintenance des outils électriques et des accessoires. Vérifier qu'il n'y a pas de mauvais alignement ou de blocage des parties mobiles, des pièces cassées ou toute autre condition pouvant affecter le fonctionnement de l'outil électrique. En cas de dommages, faire réparer l'outil électrique avant de l'utiliser.** *De nombreux accidents sont dus à des outils électriques mal entretenus.*
- f) **Garder affûtés et propres les outils permettant de couper.** *Des outils destinés à couper correctement entretenus avec des pièces coupantes tranchantes sont moins susceptibles de bloquer et sont plus faciles à contrôler.*
- g) **Utiliser l'outil électrique, les accessoires et les lames etc., conformément à ces instructions, en tenant compte des conditions de travail et du travail à réaliser.** *L'utilisation de l'outil électrique pour des opérations différentes de celles prévues peut donner lieu à des situations dangereuses.*
- h) **Il faut que les poignées et les surfaces de préhension restent sèches, propres et dépourvues d'huiles et de graisses.** *Des poignées et des surfaces de préhension glissantes rendent impossibles la manipulation et le contrôle en toute sécurité de l'outil dans les situations inattendues.*

#### 1.2.5. Utilisation des outils fonctionnant sur batteries et précautions d'emploi

- a) **Ne recharger qu'avec le chargeur spécifié par le fabricant.** *Un chargeur qui est adapté à un type de bloc de batteries peut créer un risque de feu lorsqu'il est utilisé avec un autre type de bloc de batteries.*
- b) **N'utiliser les outils électriques qu'avec des blocs de batteries spécifiquement désignés.** *L'utilisation de tout autre bloc de batteries peut créer un risque de blessure et de feu.*
- c) **Lorsqu'un bloc de batteries n'est pas utilisé, le maintenir à l'écart de tout autre objet métallique, par exemple trombones, pièces de monnaie, clés, clous, vis ou autres objets de petite taille qui peuvent donner lieu à une connexion d'une borne à une autre.** *Le court-circuitage des bornes d'une batterie entre elles peut causer des brûlures ou un feu.*
- d) **Dans de mauvaises conditions, du liquide peut être éjecté de la batterie; éviter tout contact. En cas de contact accidentel, nettoyer à l'eau. Si le liquide entre en contact avec les yeux, rechercher en plus une aide médicale.** *Le liquide éjecté des batteries peut causer des irritations ou des brûlures.*
- e) **Ne pas utiliser un bloc de batteries ou un outil fonctionnant sur batteries qui a été endommagé ou modifié.** *Les batteries endommagées ou modifiées peuvent avoir un comportement imprévisible provoquant un feu, une explosion ou un risque de blessure.*
- f) **Ne pas exposer un bloc de batteries ou un outil fonctionnant sur batteries au feu ou à une température excessive.** *Une exposition au feu ou à une température supérieure à 130 °C peut provoquer une explosion.*
- g) **Suivre toutes les instructions de charge et ne pas charger le bloc de batteries ou l'outil fonctionnant sur batteries hors de la plage de températures spécifiée dans les instructions.** *Un chargement incorrect ou à des températures hors de la plage spécifiée de températures peut endommager la batterie et augmenter le risque de feu.*

#### 1.2.6. Entretien

- a) **Faire entretenir l'outil électrique par un réparateur qualifié utilisant uniquement des pièces de rechange identiques.** *Cela assure le maintien de la sécurité de l'outil électrique.*
- b) **Ne jamais effectuer d'opération d'entretien sur des blocs de batteries endommagés.** *Il convient que l'entretien des blocs de batteries ne soit effectué que par le fabricant ou les fournisseurs de service autorisés.*

### 1.3. Instructions de sécurité supplémentaires pour les meuleuses

#### 1.3.1. Instructions de sécurité pour toutes les opérations

- a) **Cet outil électrique est prévu pour fonctionner comme meuleuse. Lire tous les avertissements de sécurité, instructions, illustrations et spécifications fournis avec cet outil électrique.** *Ne pas suivre toutes les instructions énumérées ci-dessous peut donner lieu à un choc électrique, un incendie et/ou une blessure sérieuse.*
- b) **Les opérations de meulage, ponçage, brossage métallique, lustrage, découpe avec une scie à l'emporte-pièce ou tronçonnage ne doivent pas être réalisées à l'aide de cet outil électrique.** *Les opérations pour lesquelles l'outil électrique n'a pas été prévu peuvent occasionner un danger et provoquer des blessures.*
- c) **Ne pas modifier cet outil électrique de sorte qu'il fonctionne d'une manière pour laquelle il n'est pas spécifiquement conçu ou qui n'est pas spécifiée par le fabricant de l'outil.** *Une telle modification peut entraîner une perte de contrôle et provoquer de graves blessures.*
- d) **Ne pas utiliser d'accessoires qui n'ont pas été spécifiquement conçus et spécifiés par le fabricant de l'outil.** *Le simple fait qu'un accessoire puisse être fixé sur l'outil électrique ne garantit pas un fonctionnement en toute sécurité.*
- e) **La vitesse assignée de l'accessoire doit être au moins égale à la vitesse maximale indiquée sur le marquage de l'outil électrique.** *Les accessoires fonctionnant à une vitesse supérieure à leur vitesse assignée peuvent se briser et être projetés.*
- f) **Le diamètre extérieur et l'épaisseur de l'accessoire doivent être compris dans la capacité assignée de l'outil électrique.** *Les accessoires dont les dimensions sont incorrectes ne peuvent pas être protégés ou contrôlés de manière adéquate.*
- g) **Les dimensions du montage des accessoires doivent correspondre aux dimensions du matériel de montage de l'outil électrique.** *Les accessoires qui ne correspondent pas au matériel de montage de l'outil électrique fonctionnent de manière déséquilibrée, produisent des vibrations excessives et peuvent entraîner une perte de contrôle.*
- h) **Ne pas utiliser un accessoire endommagé. Inspecter l'accessoire avant chaque utilisation, par exemple en recherchant les ébréchures et les fissures sur les meules abrasives, en recherchant les fissures, les brisures ou l'usure excessive sur le plateau porte-disque, ou en recherchant les fils détachés ou fendus sur les brosses métalliques. Si l'outil électrique ou l'accessoire tombe, vérifier que l'accessoire n'est pas endommagé ou installer un accessoire non endommagé. Après la vérification et l'installation d'un accessoire, se tenir et maintenir les personnes présentes à l'écart du plan de rotation de l'accessoire et faire fonctionner l'outil électrique à sa vitesse maximale à vide pendant une minute.** *Normalement, les accessoires endommagés se briseront et seront projetés pendant ce temps d'essai.*
- i) **Porter un équipement de protection individuelle. Selon l'application, utiliser une visière de protection, des lunettes-masques ou des lunettes de protection. S'il y a lieu, porter un masque anti poussière, des protecteurs d'oreilles, des gants et un tablier d'atelier capables d'arrêter les particules abrasives ou les fragments de la pièce à travailler.** *La protection des yeux doit être capable d'arrêter les débris volants générés par les diverses applications. Le masque anti poussière ou le respirateur doit être capable de filtrer les particules générées par l'application donnée. Une exposition prolongée à un niveau sonore de forte intensité peut entraîner une perte d'audition.*
- j) **Eloigner les personnes présentes de la zone de travail en respectant une distance de sécurité. Toute personne pénétrant dans la zone de travail doit porter un équipement de protection individuelle.** *Des fragments de la pièce à travailler ou un accessoire brisé peuvent être éjectés et provoquer des blessures au-delà des environs immédiats de la zone d'opération.*
- k) **Tenir l'outil électrique seulement par des surfaces de préhension isolées au cours d'une opération où l'outil de coupe peut être en contact avec des fils dissimulés.** *Le contact avec un fil "sous tension" mettra aussi "sous-tension" les parties métalliques exposées de l'outil électrique et pourrait provoquer un choc électrique chez l'opérateur.*
- l) **Eloigner le câble de l'accessoire en rotation.** *En cas de perte de contrôle, le câble peut être sectionné ou accroché, et peut entraîner la main ou le bras vers l'accessoire en rotation.*
- m) **Ne jamais poser l'outil électrique avant que l'accessoire soit à l'arrêt complet.** *L'accessoire en rotation peut agripper la surface et entraîner l'outil électrique hors de contrôle.*
- n) **Ne pas faire fonctionner l'outil électrique en le transportant à ses côtés.** *En cas de contact accidentel, l'accessoire en rotation pourrait s'accrocher aux vêtements et entraîner l'accessoire vers l'utilisateur.*
- o) **Nettoyer régulièrement les aérations de l'outil électrique.** *Le ventilateur du moteur aspire les poussières à l'intérieur du boîtier et une accumulation excessive de poudre métallique peut occasionner un danger électrique.*
- p) **Ne pas faire fonctionner l'outil électrique à proximité de matériaux inflammables.** *Les étincelles pourraient enflammer ces matériaux.*
- q) **Ne pas utiliser d'accessoire qui exige d'utiliser des liquides de refroidissement.** *L'utilisation d'eau ou d'un autre liquide de refroidissement peut provoquer une électrocution ou un choc électrique.*

#### 1.3.2. Recul et avertissements associés

Le recul est une réaction soudaine qui se produit lorsque la meule, le plateau porte-disque, la brosse ou tout autre accessoire en rotation est pincé ou accroché. Le pincement ou l'accrochage provoque un blocage rapide de l'accessoire en rotation, et l'outil électrique non contrôlé est alors projeté dans la direction opposée au sens de rotation de l'accessoire au point de blocage.

Par exemple, si une meule abrasive est accrochée ou pincée par la pièce à travailler, le bord de la meule qui arrive sur le point de pincement peut creuser la surface du matériau, provoquant le retrait ou l'éjection de la meule. La meule peut être éjectée en direction de l'utilisateur ou au loin, selon le sens du mouvement de la meule au point du pincement. Les meules abrasives peuvent également se briser dans ces conditions.

Le recul résulte d'une mauvaise utilisation de l'outil électrique et/ou de modes opératoires ou de conditions de fonctionnement incorrects et peut être évité en prenant les précautions nécessaires indiquées ci-dessous.

- a) **Tenir l'outil électrique fermement des deux mains et positionner le corps et les bras de manière à résister aux forces de recul. Utiliser toujours la poignée auxiliaire, le cas échéant, pour un contrôle maximal sur le recul ou sur la réaction de couple au démarrage. L'utilisateur peut contrôler les réactions de couple ou les forces de recul en prenant les précautions nécessaires.**
- b) **Ne jamais placer la main à proximité de l'accessoire en rotation. Le recul de l'accessoire peut se produire en direction de la main.**
- c) **Ne pas se positionner dans la zone où l'outil électrique partira en cas de recul. Le recul propulsera l'outil dans la direction opposée au mouvement de la meule au point d'accrochage.**
- d) **Porter une attention particulière au travail sur les coins, les arêtes vives, etc. Eviter les rebonds et l'accrochage de l'accessoire. Les coins, les arêtes vives ou les rebonds ont tendance à provoquer des accrochages de l'accessoire en rotation et à entraîner une perte de contrôle ou un recul.**
- e) **Ne pas monter de fraise-disque à chaîne pour la sculpture sur bois, de disque diamanté à segments dont l'écart périphérique est supérieur à 10 mm ou de lame de scie dentée. Ces types de lames créent souvent des reculs et des pertes de contrôle.**

### 1.3.3. Instructions de sécurité supplémentaires pour toutes les opérations de meulage et de tronçonnage

- a) **Utiliser uniquement des types de meules spécifiés pour l'outil électrique et le protecteur de meule conçu pour la meule choisie. Les meules pour lesquelles l'outil électrique n'a pas été conçu ne peuvent pas être protégées correctement et ne sont pas sûres.**
- b) **La surface de meulage des meules à moyeu déporté doit être montée de manière à ne pas dépasser le bord du protecteur de meule. Une meule montée de manière inadéquate qui dépasse la lèvre du protecteur de meule ne peut pas être protégée correctement.**
- c) **Le protecteur de meule doit être fixé solidement à l'outil électrique et positionné de manière à offrir une sécurité maximale, en laissant le moins de surface possible de la meule exposée en direction de l'utilisateur. Le protecteur de meule aide à protéger l'utilisateur des fragments de meule brisés, des contacts accidentels avec la meule et des étincelles qui pourraient enflammer les vêtements.**
- d) **Les meules doivent être utilisées uniquement pour les applications spécifiées. Par exemple, ne pas meuler avec la surface d'une meule à tronçonner. Les meules à tronçonner abrasives sont prévues pour meuler sur leur périphérie. Des forces latérales appliquées sur ces meules peuvent les briser.**
- e) **Utiliser toujours des flasques de meule non endommagés de dimensions et de forme adéquates pour la meule choisie. Les flasques de meule adéquats soutiennent la meule et réduisent ainsi le risque de bris de meule. Les flasques des meules à tronçonner peuvent être différents de ceux des autres meules.**
- f) **Ne pas utiliser de meules usagées provenant d'outils électriques de plus grandes dimensions. Une meule prévue pour des outils électriques de plus grandes dimensions ne convient pas à la vitesse plus élevée des outils de plus faibles dimensions et peut éclater.**
- g) **Pendant l'utilisation de meules mixtes, utiliser toujours le protecteur de meule adéquat pour l'application en cours. Le fait de ne pas utiliser le protecteur de meule adéquat peut ne pas fournir le niveau de protection souhaité, ce qui peut conduire à des blessures graves.**

### 1.3.4. Instructions de sécurité supplémentaires pour toutes les opérations de tronçonnage

- a) **Ne pas « coincer » la meule à tronçonner ou appliquer une pression excessive. Ne pas essayer de produire une profondeur de coupe excessive. Les contraintes trop élevées appliquées sur la meule augmentent la charge et le risque de torsion ou de blocage de la meule dans la découpe, ainsi que le risque de recul ou de bris de la meule.**
- b) **Eviter la zone devant et derrière la meule en rotation. Si la meule s'éloigne de l'utilisateur au point de fonctionnement, l'éventuel recul peut propulser la meule en rotation et l'outil électrique directement sur l'utilisateur.**
- c) **Si la meule est bloquée ou si une découpe est interrompue pour quelque motif que ce soit, éteindre l'outil électrique et le maintenir immobile jusqu'à l'arrêt total de la meule. Ne jamais essayer d'extraire la meule à tronçonner de la découpe tandis que la meule est en mouvement, sinon un recul peut avoir lieu. Rechercher la cause du blocage et mener une action corrective afin de l'éliminer.**
- d) **Ne pas redémarrer l'opération de coupe tant que la meule se trouve dans la pièce à travailler. Attendre que la meule atteigne sa vitesse maximale avant de reprendre prudemment la coupe. Si l'outil électrique est redémarré dans la pièce, la meule peut se bloquer, sortir de la pièce ou reculer.**
- e) **Soutenir les panneaux ou toute pièce de grandes dimensions pour réduire le plus possible le risque de pincement de la meule et de recul. Les pièces de grandes dimensions ont tendance à s'affaisser sous leur propre poids. La pièce à travailler doit être soutenue à proximité de la ligne de coupe et des bords de la pièce, de chaque côté de la meule.**
- f) **User de précautions supplémentaires en cas de "découpe de cavité" dans un mur existant ou dans d'autres surfaces pleines. En plongeant, la meule peut couper des conduites de gaz ou d'eau, des câbles électriques ou des objets pouvant provoquer un recul.**
- g) **Ne pas essayer de réaliser des découpes courbées. L'application de contraintes trop élevées sur la meule augmente la charge et le risque de torsion ou de blocage de la meule dans la coupe, ainsi que le risque de recul ou de bris de la meule, ce qui peut entraîner des blessures graves.**

### 1.3.5. Instructions de sécurité supplémentaires relatives à l'utilisation de la meuleuse

1. Cet outil est conçu pour une utilisation en tant que meuleuse ou outil à tronçonner. Lire tous les avertissements de sécurité, instructions, illustrations et spécifications fournis avec l'outil. La non-maîtrise d'un outil électrique risque de provoquer des accidents.
2. Il est recommandé de ne pas effectuer d'opérations de ponçage, et de polissage avec cet outil. L'utilisation de l'outil pour d'autres opérations que celles pour lesquelles il a été conçu est dangereuse et peut provoquer des blessures.
3. Ne pas utiliser d'accessoires n'ayant pas été conçus et recommandés par le fabricant de l'outil. Tous les accessoires adaptés à votre outil ne sont pas forcément sûrs.
4. Le montage fileté d'accessoires doit être adapté au filetage de l'arbre de la meuleuse. Pour les accessoires montés avec des flasques, l'alésage central de l'accessoire doit s'adapter correctement au diamètre du flasque. Les accessoires qui ne correspondent pas aux éléments de montage de l'outil électrique seront en déséquilibre, vibreront de manière excessive et pourront provoquer une perte de contrôle.
5. Le réglage de vitesse de l'accessoire doit être au moins égal à la vitesse maximale indiquée sur l'outil. Les accessoires fonctionnant à une vitesse supérieure au réglage de vitesse défini peuvent se briser et être projetés.
6. Le diamètre extérieur et l'épaisseur de l'accessoire ne doivent pas excéder la capacité de l'outil.
7. La taille de tout accessoire (meules, brides, etc.) doit être adaptée à la broche de l'outil. Les accessoires dont le perçage ne correspond pas exactement à la broche de l'outil tournent de manière irrégulière, présentent des vibrations excessives et peuvent entraîner une perte de contrôle.
8. Ne pas utiliser d'accessoires endommagés. Avant chaque utilisation, inspecter les accessoires, tels que les meules pour détecter des éclats et des fissures, le plateau de ponçage pour identifier des fissures, une usure moyenne ou excessive, la brosse métallique pour détecter des fils lâches ou cassés. Vérifier le disque avant de l'installer sur la meuleuse angulaire. Frapper le disque avec un manche en bois tout en le faisant tourner sur votre doigt. Ecouter le son émis : ne pas utiliser en cas de bruit sourd, il se peut que le disque soit fissuré. En cas de chute de l'outil ou de l'accessoire, contrôler la présence de dommages ou remplacer l'accessoire. Après le contrôle et le remplacement de l'accessoire, se tenir à distance de l'accessoire en rotation et faire fonctionner l'outil à sa vitesse à vide maximale pendant une minute. En général, les accessoires endommagés se cassent au cours de cet essai.
9. Porter un équipement de protection adapté : masque intégral, lunettes masque, lunettes de protection, masque anti-poussière, protections antibruit, gants, tablier de travail, etc. Afin de se protéger des petits fragments abrasifs ou éclats de pièce. La protection oculaire doit être en mesure d'arrêter les débris projetés, générés par diverses opérations. Le masque anti-poussière doit pouvoir filtrer les particules générées par le fonctionnement de l'outil. Une exposition prolongée à un bruit de forte intensité peut provoquer une perte auditive.
10. Tenir à distance les personnes se trouvant à proximité de la zone de travail. Toute personne pénétrant dans cette zone doit porter un équipement de sécurité. Des fragments de la pièce à travailler ou un accessoire cassé peuvent être projetés et provoquer des blessures en dehors de la zone directe de travail.
11. Tenir l'outil uniquement par les surfaces de préhension isolantes, pendant les opérations au cours desquelles l'outil coupant peut-être en contact avec des conducteurs cachés. Le contact avec un fil « sous tension » mettra également « sous tension » les parties métalliques exposées de l'outil électrique et peut provoquer un choc électrique sur l'opérateur.
12. La surface de meulage des meules à moyeu déporté doit être montée sous le plan de la lèvres du protecteur. Une meule montée de manière incorrecte qui dépasse du plan de la lèvres du protecteur ne peut pas être protégée de manière appropriée.
13. Le protecteur doit être solidement fixé à l'outil électrique et placé en vue d'une sécurité maximale, de sorte que l'opérateur soit exposé le moins possible à la meule. Le protecteur permet de protéger l'opérateur des fragments de meule cassée, d'un contact accidentel avec la meule et d'étincelles susceptibles d'enflammer les vêtements.
14. Ne jamais poser l'outil avant son arrêt total de l'accessoire. L'accessoire en rotation peut accrocher une surface et causer la perte de contrôle de l'outil.
15. Ne pas faire fonctionner l'outil tout en le portant près du corps. En cas de contact accidentel avec l'accessoire en rotation, celui-ci peut s'accrocher aux vêtements de l'opérateur et le blesser.
16. Nettoyer régulièrement les orifices d'aération de l'outil. Le ventilateur du moteur risque d'aspirer la poussière dans le boîtier et une accumulation excessive de poussières métalliques peut provoquer des risques électriques. Nettoyer la meuleuse avec un chiffon souple et sec. Ne jamais appliquer de détergents ou d'alcool.
17. Ne pas faire fonctionner l'outil à proximité de matériaux inflammables. Des étincelles peuvent enflammer ces matériaux.
18. Ne pas utiliser d'accessoire nécessitant du liquide de refroidissement. L'utilisation d'eau et de liquides de refroidissement peut provoquer des chocs électriques.
19. Retirer tout chiffon, vêtement, corde, ficelle ou autre à proximité de la zone de travail.
20. En cas d'interruption pendant l'utilisation de la meuleuse, terminer la tâche et mettre l'outil hors tension avant de relever la tête.
21. Vérifier régulièrement que tous les écrous, boulons et autres fixations sont correctement serrés.
22. Ne pas ranger de matériel ou d'équipement au-dessus de la machine car ils pourraient tomber dedans.
23. Ne pas utiliser de disque dont le nombre de tours par minute est inférieur à celui de la vitesse à vide indiqué sur la plaque signalétique.
24. Ne pas placer la meuleuse angulaire dans un étau ou un établi, et ne pas l'utiliser comme meuleuse fixe. Cela peut entraîner de graves blessures.
25. S'assurer que la pièce à meuler ou à couper est maintenue fermement dans l'étau ou dans tout autre système de serrage.
26. Toujours utiliser les deux poignées et s'assurer d'une prise en main adéquate avant toute utilisation de la meuleuse. La perte de contrôle peut provoquer des blessures.
27. Vérifier que le disque n'est pas en contact avec le matériau lors de la mise sous tension de la meuleuse.

28. Veiller à ne pas endommager la broche ou l'une des brides du disque. Tout endommagement de ces pièces peut entraîner la rupture du disque.
29. Prendre garde aux projections d'étincelles.
30. Maintenir l'outil à un angle d'environ 15 ° à 30 ° par rapport à la surface de la pièce à travailler.
31. Utiliser des buvards quand ils sont fournis avec le produit abrasif appliqué.

### **1.3.6. Instructions de sécurité supplémentaires relatives aux opérations de meulage et de découpe à l'abrasif**

1. N'utiliser que des meules recommandées pour l'outil et le carter spécifique à la meule choisie : les meules non conçues pour l'outil peuvent ne pas être suffisamment protégées et présenter un danger.
2. Le carter doit être correctement fixé à l'outil et positionné de façon à garantir une sécurité maximale : opérateur le moins exposé possible à la meule. Le carter protège l'opérateur des fragments de meule et de tout contact accidentel avec cette dernière.
3. Les meules ne doivent être utilisées que pour les applications recommandées. Par exemple : ne pas meuler avec les surfaces latérales d'un disque à tronçonner. Les meules à tronçonner sont conçues pour enlever de la matière avec le bord et les forces latérales appliquées à ces meules peuvent provoquer leur destruction.
4. Toujours utiliser des brides de serrage en parfait état, dont la taille et la forme sont appropriées à la meule choisie. Les brides appropriées servent de support à la meule et réduisent ainsi le risque de rupture de celle-ci. Les brides pour disques à tronçonner peuvent différer de celles d'autres meules.
5. Ne pas utiliser de meules usagées provenant d'outils de plus grande taille. Ces meules ne sont pas conçues pour les vitesses de rotation d'outils de plus petite taille et risquent de se casser.
6. Éviter de coincer le disque à tronçonner ou d'appliquer une pression excessive. Ne pas tenter d'effectuer de découpes trop profondes. Une surcharge du disque en augmente la sollicitation et donc les risques de torsion ou de blocage, ce qui entraînerait un recul ou la destruction de la meule.
7. Ne pas se placer dans l'axe de rotation de la meule, ni derrière celle-ci. Si la meule au contact de la zone travaillée s'éloigne de l'opérateur, le recul peut ramener la meule et l'outil vers lui.
8. Si la meule se coince ou si la découpe est interrompue, mettre l'outil hors tension et le maintenir immobile jusqu'à l'arrêt complet de la meule. Ne jamais tenter de retirer la meule du matériau lorsque celle-ci est en mouvement, sinon un recul risque de se produire. Rechercher la cause du blocage et prendre les mesures nécessaires pour y remédier.
9. Ne pas redémarrer la découpe avec la meule dans le matériau. Laisser la meule atteindre sa vitesse maximale avant de pénétrer à nouveau le matériau. Si l'outil est redémarré alors que la meule se trouve dans la pièce à travail, la meule risque de s'accrocher, se soulever brusquement ou avoir un mouvement arrière si l'appareil est redémarré en charge.
10. Utiliser des supports pour les panneaux ou toute pièce de grande dimension afin de réduire les risques de blocage ou de recul de la meule. Les pièces de grandes dimensions ont tendance à plier sous leur propre poids. Les supports doivent être placés sous la pièce à travailler, près de la ligne de coupe et près du bord de la pièce, des deux côtés de la meule.
11. Redoubler de prudence lors de la réalisation d'une « coupe traversante » dans des murs existants ou autres parois aveugles. Le disque à tronçonner peut sectionner des canalisations de gaz ou d'eau, des câbles électriques ou des objets pouvant un recul.

### **1.4. Instructions de sécurité relatifs à la batterie et au chargeur**

1. Débrancher le chargeur de la prise secteur avant tout réglage ou opération d'entretien.
2. Pour réduire tout risque de dommage de la fiche et du cordon électrique, débrancher le cordon du chargeur en tirant sur la fiche.
3. Vérifier que le cordon est placé de façon que personne ne puisse marcher dessus, se prendre les pieds dedans, ni l'endommager ou le soumettre à des contraintes.
4. Vérifier que la tension d'alimentation disponible correspond à celle indiquée sur la plaquette signalétique du chargeur de batterie.
5. Lorsque la batterie n'est pas utilisée, la conserver à distance d'objets métalliques et au sec.
6. Lorsqu'une rallonge est nécessaire, vérifier que son ampérage correspond à celui de l'outil électrique et qu'elle est en bon état. Dérouler complètement les rallonges électriques pour éviter toute surchauffe. Vérifier que la tension secteur est identique à celle indiquée sur la plaque signalétique de l'outil, et que les broches de la rallonge ont les mêmes numéros, taille et forme que celles de la fiche du chargeur.
7. Utiliser uniquement la batterie et le chargeur préconisés par le fabricant. L'utilisation d'un accessoire non recommandé ou non vendu par le fabricant du chargeur de batterie risque de provoquer un feu, une décharge électrique ou des blessures.
8. Un outil fonctionnant sur batteries avec des batteries intégrées ou un bloc de batteries séparé doit être rechargé uniquement avec le chargeur spécifié pour la batterie. Un chargeur qui peut convenir à un type de batterie peut être à l'origine d'un incendie lorsqu'il est utilisé avec un autre type de batterie.
9. Recharger uniquement les batteries rechargeables préconisées. Les autres types de batteries pourraient exploser et provoquer des blessures ou des dommages.
10. Tenir la batterie à bonne distance des sources de chaleur. Ne pas laisser la batterie exposée de façon prolongée à une forte température (par exemple sous la lumière solaire directe, à proximité de radiateurs et partout où la température est supérieure à 50°C).
11. Ne pas utiliser le chargeur si son cordon ou sa fiche sont endommagés – Le remplacer immédiatement.
12. Ne pas utiliser le chargeur s'il a reçu un coup, s'il est tombé ou endommagé de toute autre manière. L'apporter à un réparateur qualifié.

**Attention !**

Une utilisation incorrecte de la batterie ou du chargeur de batterie risque de provoquer des blessures.

Pour éviter tout risque de blessure, observer les consignes suivantes :

- NE JAMAIS démonter la batterie.
- NE JAMAIS jeter la batterie au feu, même si elle est endommagée ou complètement usée. La batterie risque d'exploser au feu.
- NE JAMAIS court-circuiter la batterie.
- NE JAMAIS plonger le chargeur et/ou la batterie dans l'eau ou tout autre liquide.
- NE JAMAIS insérer d'objets dans les ouïes d'aération du chargeur. Il pourrait en résulter un choc électrique ou des dommages du chargeur.
- NE JAMAIS effectuer la recharge à l'extérieur. Eloigner la batterie des rayons directs du soleil et utiliser exclusivement dans des endroits à faible humidité et bien aérés.
- NE JAMAIS effectuer la recharge si la température est inférieure à 5°C ou supérieure à 30°C.
- NE JAMAIS raccorder deux chargeurs de batterie ensemble.
- Ne JAMAIS charger le bloc batterie plus de 6h consécutives au risque de l'endommager
- NE JAMAIS insérer de corps étrangers dans l'orifice de la batterie ou du chargeur de batterie.
- NE JAMAIS utiliser de transformateur-élévateur pour la recharge.
- NE JAMAIS utiliser de générateur de moteur ni d'alimentation DC pour la recharge.
- NE JAMAIS ranger la batterie ni le chargeur de batterie dans un lieu où la température peut atteindre ou dépasser 50°C. Tenir la batterie à bonne distance des sources de chaleur.
- TOUJOURS attendre au moins 15 minutes entre deux recharges pour éviter toute surchauffe du chargeur.
- TOUJOURS débrancher le cordon d'alimentation de la prise secteur lorsqu'on ne se sert pas du chargeur.

## 1.5. Symboles d'avertissement



*Danger*

*Danger électrique*

*Lire le manuel d'instructions*

*Protection Oculaire*

*Protection Auditive*

*Protection des mains*

*Protection Respiratoire*

*Cheveux longs non attachés interdit*

*Sens de rotation*

*Toujours manipuler à deux mains*

## 2. Présentation

### 2.1. Domaine d'application

L'appareil est conçu pour le tronçonnage, le meulage et le brossage des matériaux en métal et pierre sans utilisation d'eau. Pour les travaux de tronçonnage de la pierre, l'utilisation d'un chariot de guidage est obligatoire. Cette meuleuse fonctionne sur batterie au moyen d'un moteur brushless.

**AVERTISSEMENT :**

N'utiliser l'outil électrique que conformément à la notice du fabricant.



N°	Description
1	Tête de l'outil
2	Verrouillage de la broche
3	Interrupteur marche/arrêt
4	Filtre anti-poussière
5	Poignée latérale
6	Carter de protection
7	Brides de verrouillage du disque
8	Collier de serrage

## 2.2. Caractéristiques Techniques

REF. 50506			
<b>Puissance</b>	20 V	<b>Ø max. disque</b>	125 mm
<b>Vitesse à vide</b>	10 000 RPM	<b>Hauteur de coupe max</b>	30 mm
<b>Filetage de la broche</b>	M14	<b>Poids (sans la batterie)</b>	1,694 kg
<b>Niveau de pression acoustique L<sub>PA</sub></b>	75,8 dB(A) ± K = 3 dB(A) [Selon EN ISO 3744]		
<b>Niveau de puissance acoustique L<sub>WA</sub></b>	86,8 dB(A) ± K = 3 dB(A) [Selon EN ISO 3744]		
<b>Vibrations [Selon ISO 28927-1]</b>	<i>Poignée principale : a<sub>h,AG</sub> = 3,983 m/s<sup>2</sup> ± K = 1,5 m/s<sup>2</sup></i> <i>Poignée latérale : a<sub>h,AG</sub> = 4,272 m/s<sup>2</sup> ± K = 1,5 m/s<sup>2</sup></i> [Selon EN ISO 5349-1 et EN ISO 5349-2]		



Lorsque le niveau d'intensité sonore subie par l'opérateur dépasse le seuil réglementaire une protection auditive est nécessaire.

Les valeurs mesurées peuvent être différentes de celles spécifiées dans les instructions d'utilisations. Cela peut provenir des causes suivantes, qui doivent être considérées avant et tout au long de l'utilisation de l'appareil :

- Si l'appareil est utilisé correctement et en bon état de marche
- Si les matériaux sont traités correctement
- Si les poignées sont bien fixées au corps de la machine

Si l'utilisateur ressent une sensation désagréable ou s'aperçoit d'une décoloration de la peau lors de l'utilisation de la machine, arrêter immédiatement le travail en cours. Faire des pauses régulières. Si les temps de pauses ne sont pas respectés, un syndrome de vibrations mains bras peut apparaître. Si la machine est utilisée régulièrement, se munir d'accessoires anti-vibrations. Éviter l'utilisation de la machine à une température inférieure ou égale à 10°C. Organiser son plan de travail de telle sorte que la charge de vibration soit limitée.

La valeur totale de vibrations déclarée a été mesurée conformément à une méthode d'essai normalisée et peut être utilisée pour comparer un outil à un autre, cette donnée peut également être utilisée pour une évaluation préliminaire de l'exposition.

**AVERTISSEMENT !**

Le meulage de fines feuilles de métal ou d'autres structures vibrant facilement et de surface importante peut donner lieu à une émission acoustique totale beaucoup plus élevée (jusqu'à 15dB) que les valeurs déclarées d'émission acoustiques. Il convient, dans la mesure du possible, d'empêcher ces pièces, d'émettre des sons par des mesures appropriées, telles que l'application de tapis d'amortissement lourds et souples. L'augmentation des émissions acoustiques doit également être prise en compte tant pour l'appréciation du risque lié à l'exposition au bruit que pour le choix d'une protection auditive adéquate.

**3. Installation**

**Risque de blessure !** Avant tous les réglages et étalonnages :  
Eteindre la machine – Attendre l'arrêt complet de la machine – Retirer la batterie

**3.1. Fixation de la poignée latérale****AVERTISSEMENT :**

N'utiliser l'outil électroportatif qu'avec la poignée latérale ⑤. Toujours tenir l'outil avec les deux mains.

S'assurer de la bonne fixation de la poignée avant de commencer toute utilisation.

En fonction du mode de travail ou selon la façon dont vous souhaitez tenir l'outil le plus confortablement, visser la poignée latérale ⑤ dans l'un des trous taraudés situés du côté droit, ou gauche, ou au-dessus de la tête d'engrenage. Toujours installer la poignée latérale ⑤ avant la mise en service de la machine et s'assurer du serrage de celle-ci. La poignée latérale ⑤ peut facilement être retirée en la dévissant.

**3.2. Montage du carter de protection****AVERTISSEMENT :**

Ne pas utiliser la meuleuse d'angle sans carter de protection ⑥.

1. Mettre la meuleuse hors tension et retirer la batterie. S'équiper de gants de protection.
2. Lors de l'utilisation de la machine, le carter de protection ⑥ doit être positionné de manière à protéger l'utilisateur des éclats de particules ou des étincelles. Pour cela, desserrer le collier de serrage ⑧, et adapter la position du carter de protection ⑥ en fonction des exigences des travaux à effectuer, en tournant le carter de protection ⑥ dans la position souhaitée.
3. Une fois le dispositif réglé dans la position désirée, serrer le collier de serrage rapide ⑧. Le carter de protection ⑥ ne doit pas pouvoir tourner. Dans le cas contraire, ne continuer en aucun cas à utiliser l'outil, resserrer la vis du collier de serrage rapide ⑧ ou le remettre l'outil au service après-vente.



**Remarque :** En général, lors d'opérations de meulage, le disque de meulage doit être maintenu parallèle à la pièce, tandis que lors d'opérations de coupe, le disque de coupe doit être perpendiculaire à la pièce.

### 3.3. Montage du disque de meulage

#### AVERTISSEMENT :



Les disques de meulage et de tronçonnage chauffent considérablement durant le travail : ne pas toucher le disque avant qu'il ne soit complètement refroidis.

Actionner le bouton de verrouillage de la broche ② uniquement lorsque la broche est à l'arrêt, au risque d'endommager l'outil électroportatif.

Nettoyer la broche ⑦ ainsi que toutes les pièces à monter. Afin de serrer et de desserrer les outils de ponçage, appuyer sur la touche de blocage de la broche ② afin de verrouiller la broche.



1. Insérer la rondelle de centrage ⑦ jusqu'à ce qu'elle s'enclenche

2. Sélectionner le disque approprié en fonction du travail à effectuer. Puis, insérer et centrer le disque.

#### AVERTISSEMENT :



Le diamètre du disque ne doit jamais excéder le diamètre préconisé.

Ne pas utiliser de disque dont le nombre de tours par minute est inférieur à celui de la vitesse à vide indiquée sur la plaque signalétique.

Avant de mettre en place ou de démonter le disque, s'assurer que la gâchette (interrupteur Marche/Arrêt) soit bien sur ARRÊT et la batterie retirée.

3. Tenir compte de l'épaisseur du disque afin de positionner l'écrou de maintien du bon côté.

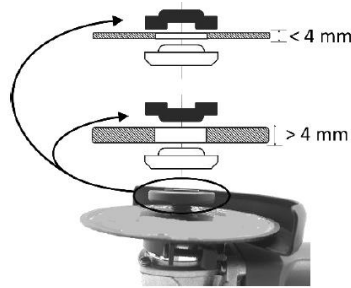

4. Bloquer l'arbre en appuyant sur le bouton de verrouillage de la broche ② et faire tourner simultanément l'arbre jusqu'à ce qu'il soit bloqué.

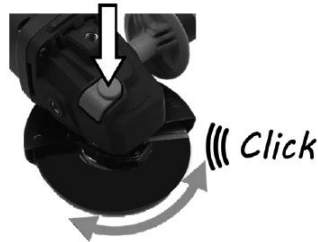

5. Fixer le disque à l'aide de la clé. N'appliquer pas une force de serrage trop importante, au risque d'endommager le disque ou de rendre difficile son retrait. La rotation de la machine est auto-fixant.

TOUJOURS utiliser un disque adapté, l'utilisation de protecteurs de meule inadaptés, entraînent un certain nombre de risques, y compris:

- si un protecteur de meule de Type A (tronçonnage) est utilisé pour le meulage de surface, le protecteur de meule peut toucher la pièce à travailler, ce qui nuit au contrôle;
- si un protecteur de meule de Type B (meulage) est utilisé pour des opérations de tronçonnage avec des meules abrasives agglomérées, le risque d'exposition aux émissions d'étincelles et de particules est augmenté, ainsi que celui d'exposition aux fragments de meule si cette dernière vient à éclater;
- si un protecteur de meule de Type A (tronçonnage), de Type B (meulage) ou de Type C (combiné) est utilisé pour le tronçonnage et pour les opérations en surface sur du béton ou de la maçonnerie, le risque d'exposition à la poussière et de perte de contrôle entraînant un recul est augmenté;
- si un protecteur de meule de Type A (tronçonnage), de Type B (meulage) ou de Type C (combiné) est utilisé avec une brosse métallique circulaire d'une épaisseur supérieure à l'épaisseur maximale, les fils peuvent se prendre dans le protecteur de meule et se briser.

## 4. Instructions relatives au fonctionnement

### 4.1. Instructions relatives à la batterie

#### 4.1.1. Mise en place et retrait de la batterie



Pour insérer : Faire glisser la batterie dans l'anse de la poignée jusqu'à son enclenchement.

Pour retirer : Maintenir le bouton poussoir ⑫ enfoncé et tirer la batterie hors de la poignée.

#### 4.1.2. Chargement de la batterie

La batterie est livrée partiellement rechargée. Il faut donc recharger la batterie avant la première utilisation. Recharger la batterie avant qu'elle ne soit totalement déchargée.

La recharge de la batterie doit être effectuée à une température comprise entre 5°C et 30°C.



La tension du secteur doit impérativement correspondre à la tension inscrite sur la plaque signalétique du chargeur. Avant de lancer une recharge, vérifier systématiquement l'état technique du chargeur, de la station de recharge et du câble d'alimentation.

Pour recharger la batterie utiliser uniquement le chargeur préconisé par le fabricant. L'utilisation de tout autre chargeur avec ce produit est considérée comme une anomalie et invalidera la garantie du produit.



- Introduire la batterie dans le logement de la station de recharge (13) (prise à trois broches)
  - Brancher le chargeur sur la prise secteur
  - La LED verte reste allumée pour indiquer que le chargeur est alimenté (13.1)
  - Après un intervalle de quelques secondes, la LED rouge (13.2) s'allume pour indiquer que la batterie est en cours de charge
  - Lorsque la batterie est totalement chargée la LED verte s'allume (13.1)
  - Selon le niveau de charge, la batterie est rechargée au bout d'environ 1 heure
- Débrancher l'alimentation avant de retirer la batterie du chargeur.

Si l'indicateur LED clignote rapidement à 0,2 secondes d'intervalle, vérifiez et retirez tout corps étranger dans le logement du chargeur, en l'absence de corps étranger il s'agit probablement d'un dysfonctionnement de la batterie ou du chargeur. Laisser la batterie ou le chargeur se réinitialiser et réessayer ou contacter le fabricant.

La batterie et le chargeur chauffent pendant la recharge, c'est un phénomène normal.

Éviter d'effectuer plusieurs recharges brèves consécutives. Ne pas recharger la batterie après une brève utilisation de l'outil. Une forte diminution de l'intervalle entre deux recharges est le signe que la batterie est usée et qu'il est peut-être nécessaire de la remplacer.

#### 4.1.3. Niveau de charge de la batterie

Pour afficher la capacité de charge restante de la batterie, appuyer sur le bouton témoin du niveau de charge (5.1).

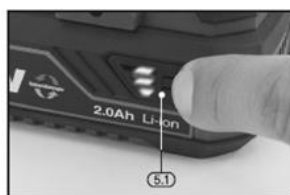

<b>Indicateur du niveau de charge</b>		Vert Orange Rouge		Orange Rouge		Rouge
	<b>Charge restante</b>	<b>Maximale</b>	<b>Moyenne</b>	<b>Faible</b>		

## 4.2. Instructions relatives à la meuleuse

### Port des équipements de protection



Protection Oculaire



Protection Auditive



Protection des mains



Protection Respiratoire

#### 4.2.1. Activation/Désactivation

Mise en marche : Pousser l'interrupteur Marche/Arrêt ③ vers l'avant.

Possibilité de bloquer l'interrupteur en position Marche en poussant l'interrupteur Marche/Arrêt ③ vers l'avant et en effectuant une pression.

Mise à l'arrêt : Replacer l'interrupteur Marche/Arrêt ③ en position vers l'arrière.



#### 4.2.2. Clip de ceinture

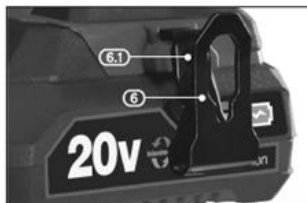

Le clip de ceinture en acier à ressort ⑥ est pratique pour suspendre temporairement la perceuse. Le clip peut être installé de chaque côté de l'outil.

Pour installer le clip :

Placer le clip ⑥ et le fixer avec la vis fournie, veiller à ne pas trop le serrer et à dénuder le filetage.

#### 4.2.3. Fonctionnement



##### AVERTISSEMENT :

Si la machine est soumise à un usage intensif et prolongé, un échauffement excessif et l'activation du système de protection thermique de la batterie sont possibles, entraînant une décélération de la machine, voire un arrêt temporaire. Dans cette situation, il faut attendre que les batteries refroidissent pour reprendre le fonctionnement.



##### ATTENTION :

Le disque continue de tourner pendant quelques secondes après que l'interrupteur ait été mis en position arrêt. Bien garder les mains à l'écart du disque en rotation.



##### ATTENTION :

N'utilisez jamais le bouton de verrouillage de la broche ou ne posez jamais le disque sur une surface pour arrêter le mouvement plus rapidement.

### Meulage



##### ATTENTION :

Ne pas essayer de meuler du bois ou un métal mou tel que le plomb. Le matériau peut rapidement « remplir » le disque et le rendre inutilisable.

Guider l'appareil de façon régulière et en exerçant une pression modérée. Ceci évite un réchauffement excessif de la pièce à travailler, elle ne change pas de couleur et il n'y a pas de stries.

Ne jamais utiliser de disques à tronçonner pour des travaux de meulage.

Avant de démarrer la meuleuse, vérifier que le disque, le carter de protection ⑥ et l'outil sont en bon état.

Placer le carter ⑥ de façon à protéger l'opérateur des étincelles, et activer la meuleuse d'angle.

Maintenir la meuleuse fermement lorsqu'elle est sous tension et n'appliquer qu'une légère pression sur la pièce à travailler. Afin d'effectuer la coupe la plus optimale, il ne faut appliquer une pression que légèrement supérieure au propre poids de l'outil. L'application d'une pression excessive peut provoquer une rupture dangereuse du disque et endommager l'outil.

Maintenir la meuleuse avec un angle d'environ 15 à 30 ° par rapport à la pièce et la déplacer lentement.

Éviter la projection d'étincelles et s'assurer qu'elles n'atteignent pas de matériaux inflammables, car elles sont brûlantes et peuvent causer des blessures ou un début d'incendie.

Une fois le meulage ou la coupe terminé, désactiver l'interrupteur marche/arrêt pour arrêter la meuleuse.

### Tronçonnage

Lors de travaux de tronçonnage, ne pas exercer de pression, ne pas incliner, ni faire osciller. Travailler en appliquant une vitesse d'avance modérée adaptée au matériau. Ne pas freiner les disques de tronçonnage qui tournent encore en exerçant une pression latérale.

L'important, c'est la direction dans laquelle on effectue le travail de tronçonnage. L'appareil doit toujours travailler en sens opposé ; en conséquence, ne pas guider l'appareil dans l'autre sens ! Sinon, il y a risque qu'il sorte de la ligne de coupe de manière incontrôlée.

Lors du tronçonnage de profils et de tuyaux carrés, il convient de positionner l'appareil sur la plus petite section.

Lors du tronçonnage de matériaux particulièrement durs, par exemple le béton avec une teneur élevée en cailloux, le disque à tronçonner diamanté risque de surchauffer et subir ainsi des dommages. Une couronne d'étincelles autour du disque à tronçonner diamanté en est le signe. Dans ce cas, interrompre le processus de tronçonnage et laisser tourner pendant quelques temps le disque à pleine vitesse en marche à vide pour le laisser refroidir.

## 5. Maintenance



### AVERTISSEMENT :

S'assurer de porter tous les équipements requis lors de toute intervention sur l'outil. Toujours retirer la batterie de l'outil avant d'effectuer tout réglage, maintenance ou changement de disque.

Vérifier régulièrement que les vis de l'outil sont bien serrées. Les vibrations peuvent les desserrer au fil du temps.

Lubrifier régulièrement toutes les pièces mobiles. La graisse de la boîte de vitesses doit être remplacée après une utilisation intensive de l'outil. S'adresser à un agent de services agréé.

Lors de la marche d'essai du nouveau disque de meulage, faites tourner la meuleuse d'angle sans charge avec le disque monté pendant une minute au minimum. Remplacer tout de suite les disques vibrants.

De temps en temps, vous pouvez voir des étincelles à travers les fentes de ventilation. Ceci est normal et n'endommagera pas votre outil électrique.

**ATTENTION** : Ne pas forcer excessivement pour fixer le disque. Celui-ci pourrait se fissurer et se briser en cours d'utilisation.

## 6. Nettoyage



### **ATTENTION :**

Pour éviter des cas de blessures graves, retirer toujours la batterie de l'outil lors du nettoyage ou de l'entretien.

Nettoyer l'outil électroportatif après chaque utilisation. Ranger toujours votre outil électrique dans un endroit sec.

Maintenir les fentes de ventilation propres pour une bonne ventilation du moteur. Vérifier régulièrement qu'aucune poussière ni corps étranger n'a pénétré les orifices d'aération à proximité du moteur et autour de l'interrupteur-gâchette.

Nettoyer la machine uniquement à sec. N'utiliser jamais d'eau ou de nettoyeurs chimiques pour nettoyer votre outil électrique. Essuyer avec un chiffon sec. Utiliser une brosse souple pour retirer la poussière accumulée.

- Éviter d'utiliser d'agents caustiques lors du nettoyage des pièces en plastique. La plupart d'entre-elles sont sensibles aux dommages causés par les solvants vendus en commerce.
- Utiliser des tissus propres pour enlever la saleté, la poussière, l'huile, la graisse, etc.



### **AVERTISSEMENT :**

L'outil ne doit jamais entrer en contact avec de l'eau. Ne pas immerger le disque dans un lubrifiant quelconque, y compris l'eau. Cette meuleuse angulaire est conçue pour un fonctionnement à sec. Le non-respect de cet avertissement peut provoquer un choc mortel.

Utiliser uniquement des pièces d'origines comme pièces de rechange, en particulier avec les mécanismes de sécurité et outils de coupe : les pièces qui n'ont pas été examinées et approuvées par le fabricant peuvent endommager la machine et entraîner des blessures graves.

## 7. Vue Éclatée – Liste des pièces

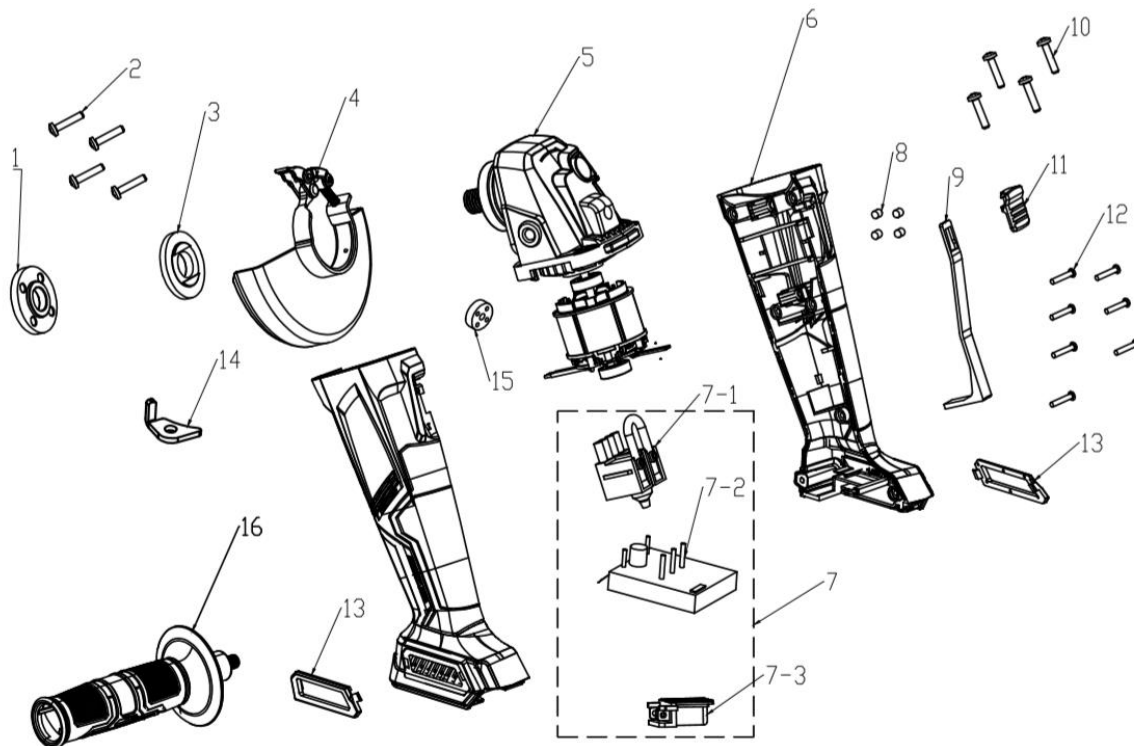

N°	Description	N°	Description
1	Ecrou de serrage	8	Silencieux
2	Vis	9	Levier de commande
3	Flasque inférieur	10	Vis
4	Carter de protection	11	Bouton Marche/Arrêt
5	Tête de l'outil	12	Vis
6	Carter	13	Filtre anti-poussière
7-1	Interrupteur	14	Arrêt antidéflagrant
7-2	PCB	15	Caoutchouc
7-3	Broches	16	Poignée latérale

## 8. Problèmes – Solutions

Problèmes	Causes Probables	Solutions
Le moteur ne fonctionne pas	Pas de courant électrique en entrée	Vérifier la connexion de la batterie
	Surchauffe du moteur	Laisser reposer l'outil 2 minutes avant réutilisation
Vibrations trop fortes	Montage incorrect du disque	Installer le disque correctement
	Pièce à meuler non calée	Sécuriser la pièce à meuler

## 9. Garantie et Conformité du produit

La garantie ne peut être accordée à la suite de :

Une utilisation anormale, une manœuvre erronée, une modification non autorisée, un défaut de transport, de manutention ou d'entretien, l'utilisation de pièces ou d'accessoires non d'origine, des interventions effectuées par du personnel non agréé, l'absence de protection ou dispositif sécurisant l'opérateur, le non-respect des consignes précitées exclut votre machine de notre garantie, les marchandises voyagent sous la responsabilité de l'acheteur à qui il appartient d'exercer tout recours à l'encontre du transporteur dans les formes et délais légaux.

Le délai de garantie s'élève à 5 ans et commence à la date de l'achat de l'appareil. Les demandes de garanties doivent être présentées avant écoulement du délai de garantie. Toute reconnaissance de demande de garantie après écoulement du délai de garantie est exclue. La réparation ou l'échange de l'appareil n'entraîne nullement une prolongation de la durée de garantie. Elle ne fait pas non plus commencer un nouveau délai de garantie, en raison de cette prestation, pour l'appareil ou pour toute autre pièce de rechange intégrée. Ceci est également valable lorsqu'un service après-vente sur place a été consulté.

Protection de l'environnement :



Votre appareil contient de nombreux matériaux recyclables.

Nous vous rappelons que les appareils usagés ne doivent pas être mélangés avec d'autres déchets. Les produits électriques ne doivent pas être mis au rebut avec les déchets ménagers. Merci de les recycler dans les points de collecte prévus à cet effet.

Adressez-vous auprès des autorités locales ou de votre revendeur pour obtenir des conseils sur le recyclage.



Cet appareil est conforme aux dispositions des directives Machines 2006/42/EC, Compatibilité Electromagnétique 2014/30/EU, RoHS 2011/65/EU.

*SCHNEIDER est une marque de Schneider Consumer Group ou de ses affiliées sous licence par SODISE.*