



---

**COMPRESSEUR SILENCIEUX 100L 8bar  
230V**

**FR – Instructions d'origine**

*Veillez lire ce manuel d'instructions  
attentivement et entièrement avant toute  
utilisation*

**SILENT COMPRESSOR 100L 8bar 230V  
Translation of the original instructions**

**EN**  
*Please read this instruction manual  
carefully and completely before use*

**COMPRESOR SILENCIOSO 100 L 8 bar  
230 V**

**ES Traducción de las instrucciones  
originales**

*Lea atenta y completamente este manual  
de instrucciones antes de utilizarlo*

---

# 1. Instructions de Sécurité



## AVERTISSEMENT !

Lors de l'utilisation d'outils électriques, il convient de toujours respecter les consignes de sécurité de base afin de réduire le risque de feu, de choc électrique et de blessure des personnes, y compris les consignes suivantes.

Lire l'ensemble de ces consignes avant toute utilisation de ce produit et sauvegarder ces informations.

### 1.1. Instructions Générales

- ❖ **Utiliser dans un environnement sécurisé.**  
Il ne doit pas y avoir de risques d'explosions, de produits corrosifs dans l'environnement proche lors de l'utilisation.
- ❖ **Tenir compte de l'environnement de la zone de travail.**  
Ne pas exposer l'outil à la pluie. Ne pas utiliser l'outil dans des endroits humides, mouillés ou avec risque de projection d'eau. Maintenir la zone de travail bien éclairée. Ne pas utiliser les outils en présence de liquides ou de gaz inflammables.
- ❖ **Conserver une zone de travail propre et ordonnée.**  
La zone de travail doit être visible de la position de travail. Les zones en désordre et les établis sont propices aux accidents
- ❖ **Protection contre les chocs électriques.**  
Eviter tout contact corporel avec des surfaces mises ou reliées à la terre (par exemple canalisations, radiateurs, cuisinières, réfrigérateurs).
- ❖ **Maintenir les autres personnes éloignées.**  
Ne pas laisser les personnes, notamment les enfants, non concernées par le travail en cours, toucher l'outil ou le prolongateur, et les maintenir éloignées de la zone de travail, ETRE particulièrement vigilant avec les enfants et les animaux.
- ❖ **Ranger les outils non utilisés.**  
Les outils inutilisés doivent être rangés dans un endroit sec ou fermé à clé, hors de portée des enfants.
- ❖ **Ne pas forcer l'outil.**  
Un outil donne de meilleurs résultats de manière plus sûre au régime, à la puissance pour lequel il a été conçu.
- ❖ **Utiliser l'outil approprié.**  
Ne pas forcer un petit outil ou un petit accessoire à effectuer le travail d'un de plus grosse taille. Ne pas utiliser l'outil à une fin pour laquelle il n'est pas conçu.
- ❖ **Porter des vêtements et équipement de protection adaptés.**  
Ne jamais porter des vêtements amples, ni des bijoux, car ils peuvent être happés par des pièces en mouvement. Il est recommandé de porter des gants de protection. Contenir les cheveux longs. Le port de chaussures antidérapantes est recommandé pour les travaux en extérieur.
- ❖ **Utiliser un équipement de protection.**  
Utiliser des lunettes de sécurité, un masque normal ou anti-poussières si les opérations de travail génèrent de la poussière, des gants de protection (s'il n'y a pas de pièces en mouvement ou rotation).
- ❖ **Ne pas trop se pencher.**  
Maintenir un bon appui et rester en équilibre en tout temps.
- ❖ **Traiter les outils avec soin.**  
Maintenir les outils propres pour optimiser le travail et la sécurité. Suivre les instructions concernant la lubrification et le changement des accessoires. Examiner leur état périodiquement, au besoin, confier leur réparation à un poste d'entretien agréé.
- ❖ **Rester alerté.**  
Se concentrer sur le travail. Faire preuve de jugement. Ne pas se servir de l'outil lorsqu'on est fatigué.
- ❖ **Rechercher les pièces endommagées.**  
Avant d'utiliser l'outil, examiner soigneusement l'état des pièces pour s'assurer qu'elles fonctionnent correctement et qu'elles accomplissent leur tâche. Vérifier l'alignement et la liberté de fonctionnement des pièces mobiles, l'état et le montage des pièces et toutes autres conditions susceptibles d'affecter défavorablement le fonctionnement. Il faut réparer toute pièce dont l'état laisse à désirer ou en remplacer par un poste de service agréé sauf si autrement indiqué dans ce manuel d'instructions.
- ❖ **Ne pas utiliser le câble/cordon dans de mauvaises conditions.**  
Ne jamais exercer de saccades sur le câble/cordon afin de le déconnecter de la fiche de prise de courant. Maintenir le câble/cordon à l'écart de la chaleur, de tout lubrifiant et de toutes arêtes vives. Examiner les prolongateurs









- de manière régulière et les remplacer s'ils sont endommagés
- ❖ **Entretien des outils avec soin.**  
Garder les outils de coupe affûtés et propres pour des performances meilleures et plus sûres. Suivre les instructions de graissage et de remplacement des accessoires. Examiner les câbles/cordons des outils de manière régulière et les faire réparer, lorsqu'ils sont endommagés, par un service d'entretien agréé
  - ❖ **Ne pas modifier la machine.**  
Aucune modification et/ou reconversion ne doit être effectuée. L'usage d'accessoires ou attachements autres que ceux recommandés dans ce manuel d'instructions peut entraîner des blessures personnelles.
  - ❖ **Confier la réparation de l'outil à un spécialiste.**  
Cet appareil électrique est conforme aux règles de sécurité prévues. La réparation des appareils électriques effectuée par des personnes non qualifiées présente des risques de blessures pour l'utilisateur.
  - ❖ **Maintenir les poignées sèches, propres et exemptes de tout lubrifiant et de toute graisse.**
  - ❖ **Déconnecter les outils.**  
Déconnecter les outils de l'alimentation lorsqu'ils ne sont pas utilisés, avant leur entretien et lors du remplacement des accessoires.
  - ❖ **Retirer les clés de réglage.**  
Prendre l'habitude de vérifier si les clés et autres organes de réglage sont retirés de l'outil avant de le mettre en marche.
  - ❖ **Eviter tout démarrage intempestif.**  
S'assurer que l'interrupteur est en position « arrêt » lors de la connexion.
  - ❖ **Utiliser des câbles de raccord extérieurs.**

## 1.2. Instructions de sécurité relatives au travail avec de l'air comprimé

- ❖ Le compresseur doit être utilisé dans des locaux appropriés (bien ventilés, avec une température ambiante comprise entre +5°C et +40°C) et totalement exempts de poussières, acides, vapeurs, gaz explosifs ou inflammables.
  - ❖ Introduire la fiche du câble électrique dans une prise appropriée en termes de forme, de tension et de fréquence, conformément aux normes en vigueur.
  - ❖ L'utilisation de rallonges de longueur et section différentes, d'adaptateurs et de prises multiples, est fortement déconseillée. Utiliser des rallonges du câble électrique d'une longueur maximum de 5 mètres et ayant une section du câble non inférieure à 1,5 mm<sup>2</sup>.
- Lorsque l'outil est utilisé à l'extérieur, utiliser uniquement des prolongateurs destinés à une utilisation extérieure et comportant le marquage correspondant.
- ❖ **Rester vigilant.**  
Regarder ce que vous êtes en train de faire, faire preuve de bon sens et ne pas utiliser l'outil lorsque vous êtes fatigué.
  - ❖ **Vérifier les parties endommagées.**  
Avant d'utiliser l'outil à d'autres fins, il convient de l'examiner attentivement afin de déterminer qu'il fonctionnera correctement et accomplira sa fonction prévue. Vérifier l'alignement ou le blocage des parties mobiles, ainsi que l'absence de toutes pièces cassées ou de toute condition de fixation et autres conditions, susceptibles d'affecter le fonctionnement de l'outil. Il convient de réparer ou de remplacer correctement un protecteur ou toute autre partie endommagée par un centre d'entretien agréé, sauf indication contraire dans le présent manuel d'instructions. Faire remplacer les interrupteurs défectueux par un centre d'entretien agréé. Ne pas utiliser l'outil si l'interrupteur ne permet pas de passer de l'état de marche à l'état d'arrêt.
  - ❖ **Avertissement.**  
L'utilisation de tout accessoire ou de toute fixation autre que celui ou celle recommandé(e) dans le présent manuel d'instructions peut présenter un risque de blessure des personnes.
  - ❖ **Faire réparer l'outil par une personne qualifiée.**  
Cet outil électrique satisfait les règles de sécurité correspondantes. Il convient que les réparations soient effectuées uniquement par des personnes qualifiées en utilisant des pièces de rechange d'origine. A défaut, cela peut exposer l'utilisateur à un danger important.
- ❖ Utiliser exclusivement l'interrupteur du pressostat pour mettre le compresseur hors tension.
  - ❖ Utiliser exclusivement la poignée pour déplacer le compresseur.
  - ❖ Lorsqu'il est en marche, le compresseur doit être placé sur un support stable, en position horizontale, afin de garantir une lubrification correcte.
  - ❖ NE JAMAIS diriger le jet d'air vers des personnes, des animaux ou vers soi-même.
  - ❖ NE PAS nettoyer ses vêtements au corps avec le pistolet à air. Risque de blessures.
  - ❖ TOUJOURS porter des lunettes de protection contre les risques de projections de corps étrangers soulevés par le jet.

- ❖ TOUJOURS maintenir fermement le raccord du tuyau lors du retrait des outils pneumatiques.
- ❖ NE PAS dépasser le niveau de pression maximal du fabricant pour les outils à air comprimé et les accessoires. Tous les flexibles et raccords utilisés « in situ » doivent être adaptés à la pression maximale admissible du compresseur mobile.
- ❖ NE PAS toucher la pompe du compresseur et les câbles, risque de brûlures.
- ❖ NE PAS diriger vers le compresseur le jet des liquides pulvérisés par des outils branchés sur le compresseur lui-même.
- ❖ NE PAS utiliser l'appareil, les pieds et/ou les mains mouillés.
- ❖ NE PAS tirer le câble d'alimentation pour débrancher la fiche de la prise électrique ou pour déplacer le compresseur.
- ❖ NE PAS laisser l'appareil exposé aux agents atmosphériques.
- ❖ NE PAS transporter le compresseur lorsque son réservoir est sous pression.
- ❖ NE PAS soumettre le réservoir à des soudures ou à des usinages mécaniques. En cas de défauts ou de corrosion, le remplacer.
- ❖ Interdire l'utilisation du compresseur aux personnes inexpérimentées. Veiller à ce que les enfants et les animaux stationnent loin de la zone de travail de l'appareil.
- ❖ NE PAS placer des objets inflammables ou en nylon et tissu à proximité et/ou sur le compresseur.
- ❖ NE PAS nettoyer la machine à l'aide de liquides inflammables ou de solvants. Utiliser uniquement un chiffon humide, en veillant d'abord à ce que la fiche soit débranchée de la prise électrique.
- ❖ L'utilisation du compresseur est strictement limitée à la compression de l'air. NE PAS utiliser l'appareil avec d'autres types de gaz.
- ❖ L'air comprimé produit par cet appareil n'est pas utilisable dans les domaines pharmaceutique, alimentaire ou hospitalier, à moins qu'il ne soit ultérieurement soumis à des traitements particuliers ; de même, il ne peut pas être utilisé pour remplir les bouteilles utilisées dans la plongée sous-marine.
- ❖ La pompe du compresseur et les câbles atteignent des températures élevées en fonctionnement. Tout contact provoque des brûlures.
- ❖ NE PAS utiliser de vernis, ni de détergent avec un point d'inflammation inférieur à 75°C. Risque d'explosion !
- ❖ Respecter les instructions de sécurité du fabricant pour les substances utilisées.
- ❖ NE PAS fumer dans l'espace de travail.
- ❖ Toujours respecter une distance de sécurité d'au moins 3 mètres entre le compresseur et la zone de travail. Les éventuelles pigmentations pouvant apparaître sur la protection en plastique du compresseur pendant des opérations de peinture, indiquent une distance trop réduite.
- ❖ Conserver le compresseur en bon état, le contrôler régulièrement, si nécessaire procéder immédiatement à l'entretien et à la réparation.
- ❖ NE PAS utiliser le compresseur si la cuve présente des défauts.
- ❖ Contrôler le réservoir de pression avant chaque utilisation pour déceler la rouille et les détériorations. NE PAS exploiter le compresseur avec un réservoir de pression rouillé ou endommagé. En cas de dommages, s'adresser au service après-vente.
- ❖ Afin de réduire le risque d'incendie ou d'explosion, ne vaporisez jamais de liquides inflammables dans une zone étroite. Il est normal que le moteur et le pressostat émettent des étincelles pendant le fonctionnement. Lorsque des étincelles entrent en contact avec des vapeurs d'essence ou d'autres solvants, elles peuvent s'enflammer et provoquer des incendies ou des explosions. Toujours faire fonctionner le compresseur dans une zone bien ventilée. NE PAS fumer en vaporisant. NE PAS vaporiser là où il y a des étincelles ou des flammes. Tenez le compresseur aussi loin que possible de la zone de pulvérisation.
- ❖ NE JAMAIS respirer directement l'air comprimé produit par un compresseur.
- ❖ NE PAS souder la cuve d'air du compresseur.
- ❖ TOUJOURS débrancher, libérer la pression et vidanger la cuve lorsque le compresseur n'est pas utilisé.
- ❖ Veiller à lire les avertissements et les informations qui se trouvent sur la plaque signalétique. Lorsque vous vaporisez des peintures ou des substances toxiques, suivez toutes les consignes de sécurité. Pour éviter d'aspirer les matières vaporisées, portez un masque de protection respiratoire et veillez à ce que celui-ci vous protège suffisamment.
- ❖ NE PAS utiliser dans une atmosphère explosible.
- ❖ Dans toutes les zones accessibles au personnel, la concentration de gaz traités qui peuvent déplacer l'air respirable doit être maintenue dans des limites acceptables. Se reporter à l'EN 12021 pour les niveaux acceptables de contaminants dans l'air respirable.
- ❖ Usage professionnel uniquement.

### 1.3. Symboles d'avertissement

							
Attention ! Danger	Port de lunette de protection obligatoire	Lire la notice d'instructions	Utiliser une protection antibruit	Risque électrique	Ne pas ouvrir le robinet avant d'avoir raccordé le flexible d'air	Risque de température élevée	L'unité de compression peut se mettre en marche sans avertisseme nt

## 2. Présentation

### 2.1. Schéma

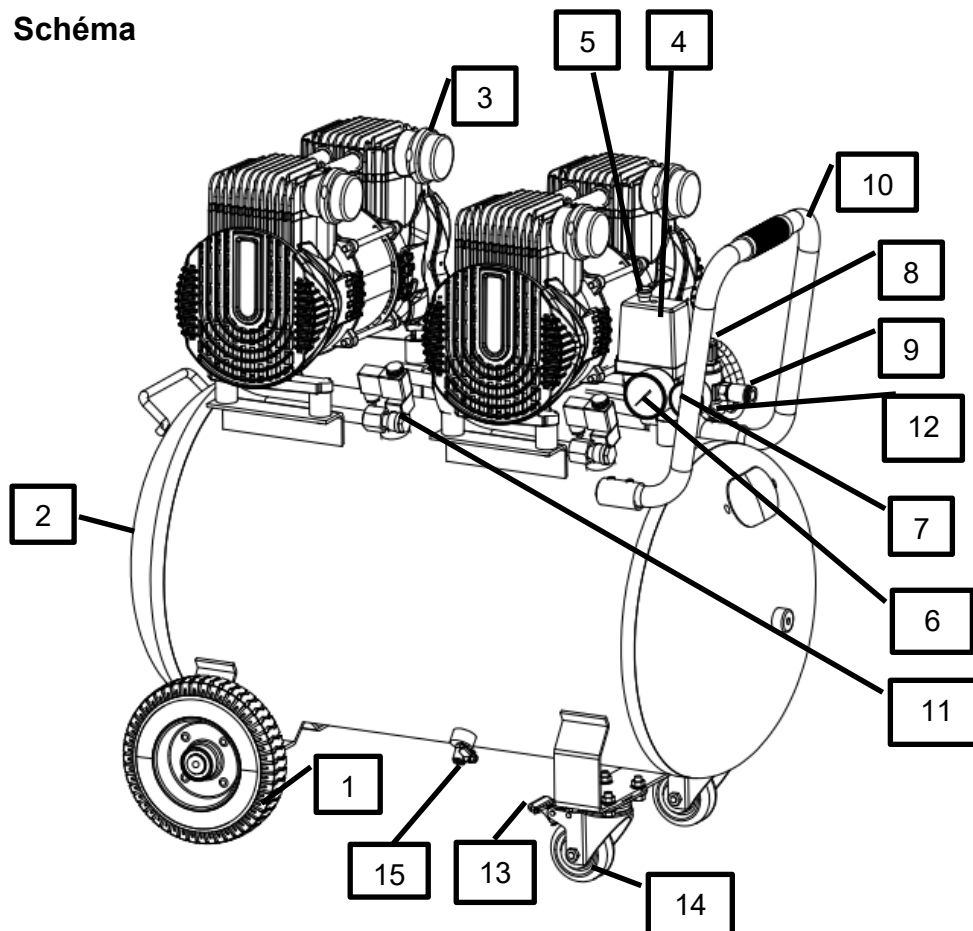

1	Roue
2	Réservoir d'air comprimé
3	Filtre à air d'aspiration
4	Pressostat
5	Interrupteur Marche/Arrêt
6	Manomètre (pression du réservoir)
7	Manomètre (pression réglée)
8	Régulateur de pression sortie d'air

9	Coupleur rapide universel (air régulé)
10	Brancard-Poignée de transport
11	Clapet anti-retour
12	Soupape de sécurité
13	Frein
14	Roulette
15	Robinet de purge du réservoir

## 2.2. Caractéristiques Techniques

	REF. 51428
Tension / Fréquence	230V 1~ / 50 Hz
Puissance nominale	3.0 KW 4HP
Vitesse de rotation du compresseur	2850 min <sup>-1</sup>
Pression de service max.	8 bars
Classe protection IP	IP20
Taux de compression maximum	8
Classe Electrique	I (mise à la terre obligatoire)
Classe moteur	S3 à 25%
Raccord de sortie	1/4"
Températures de service	0°c / +35°c
Air aspiré	472l/min
Air restitué à 7bar	184l/min
Air restitué à 4bar	266l/min
Capacité de la cuve	100 L
Diamètre de la cuve	400 mm
Épaisseur de la paroi de la cuve	2.5 mm
Dimensions	870x510x750mm
Poids	59 kg
Bruit mesuré à 7m	66 dB(A)
Niveau de pression acoustique Lpa	LPA = 71.8 dB(A) ± K = 3 dB(A) [EN ISO 3744]
Niveau de puissance acoustique Lwa (mesuré)	LWA mesuré = 91.95 dB(A) ± K = 3 dB(A) [EN ISO 3744]
Niveau de puissance acoustique Lwa (garantie)	LWA garantie = 93 dB(A) ± K = 3 dB(A) [EN ISO 3744]
Indication de corrosion	0.5 mm



*Lorsque le niveau d'intensité sonore subie par l'opérateur dépasse le seuil réglementaire une protection auditive est nécessaire.*

Code d'essai acoustique : EN ISO 2151 :2008.

Les valeurs mesurées peuvent être différentes de celles spécifiées dans les instructions d'utilisations. Cela peut provenir des causes suivantes, qui doivent être considérées avant et tout au long du l'utilisation de l'appareil :

- Si l'appareil est utilisé correctement et en bon état de marche
- Si les matériaux sont traités correctement
- Si les poignées sont bien fixées au corps de la machine

## 2.3. Soupape de sécurité

**Description :**

Ce produit est une soupape de sécurité à ouverture avec joint en caoutchouc, protégeant le réservoir du compresseur d'air contre les dommages causés par la haute pression. Le réglage s'effectue à l'aide d'un écrou de réglage selon les besoins du client, puis le blocage est réalisé avec un contre-écrou. Principalement utilisé pour un coefficient de débit de 0.45.

**Principe :**

Il s'agit d'une soupape de sécurité à ressort. Son principe de fonctionnement repose sur l'équilibre entre la pression de l'air sous le disque de la soupape et la force du ressort situé au-dessus de ce disque. Lorsque la pression dans le réservoir du compresseur est inférieure à la pression de tarage de la soupape ( $P < P_s$ ), le disque se ferme et l'air contenu dans le réservoir ne s'échappe pas. Lorsque la pression dans le réservoir est supérieure à la pression de tarage ( $P > P_s$ ), la soupape de sécurité s'ouvre et l'air contenu dans le réservoir est évacué, protégeant ainsi le compresseur.

**Maintenance :**

La soupape ne doit pas subir de chocs susceptibles de la déformer. Si elle n'est pas utilisée pendant plus d'un mois, elle doit être protégée contre la corrosion et scellée ou séchée. Il est impératif que l'utilisateur s'assure du bon fonctionnement de la soupape, qui doit être vérifiée au moins une fois par an par un personnel qualifié. Des précautions doivent être prises lors de ces vérifications, notamment le port de protections oculaires et auditives et le maintien d'une distance suffisante par rapport à la soupape. Le fabricant garantit le bon fonctionnement des soupapes pendant une durée maximale de stockage de six mois à température ambiante. Pour que la vanne de sécurité fonctionne correctement, périodiquement, dévisser la soupape de sécurité, puis tirer sur la bague jusqu'à ce que l'air comprimé s'échappe. Pour finir relâcher et revisser la soupape.

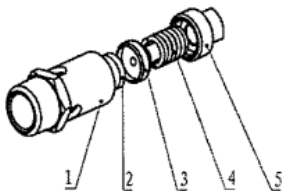
**Structure :**

1	Corps de la soupape
2	Rondelle d'étanchéité en caoutchouc
3	Tige de la soupape
4	Spirale
5	Ecrou de réglage

**Marquage :**

	REF. 51428		
<b>Pression Test</b>	PT :24bar	<b>Année de fabrication</b>	Voir déclaration de conformité
<b>Fabricant</b>	CHAOCHAO	<b>Canal d'écoulement</b>	F.A 12.56mm <sup>2</sup>
<b>Type</b>	AX2	<b>Température</b>	-20~120°C
<b>Diamètre</b>	R1/4	<b>Norme</b>	EN ISO 4126-1 :2013+A2 :2019
<b>Pression de service max.</b>	8 bar	<b>Taille d'entrée</b>	DN8
<b>Coefficient de débit du Gaz</b>	G-0.45	<b>Hauteur ouverture minimal</b>	Lift : 0.4mm
<b>Certification</b>	CE0035 UKCA	<b>Matériaux du corps de la soupape</b>	HPb59-1
<b>Groupe fluide</b>	Gr.2		

## 2.4. Marquage de la cuve

	REF. 51428
<b>Fabricant</b>	OTS
<b>Marquage</b>	CE
<b>Organisme notifié</b>	0035
<b>Volume</b>	100L
<b>Modèle</b>	OD400
<b>Ps</b>	8bar
<b>Ph</b>	12bar
<b>Température</b>	-10°C+100°C
<b>Surépaisseur de corrosion</b>	0.5mm
<b>Norme</b>	EN 286-1 :1998+A2 :2005
<b>Directive PED</b>	2014/29/EU
<b>Année</b>	Voir déclaration de conformité
<b>S/N (Numéro de série)</b>	Voir déclaration de conformité
<b>Épaisseur de la paroi de la cuve</b>	2,5 mm
<b>Adresse Fabricant</b>	Shangma industrial tone, shitang town wenling shejiang, CHINA

## 3. Consignes avant utilisation

### 3.1. Accessoires

Ci-dessous la liste des accessoires qui doivent être présent dans l'emballage (1) :

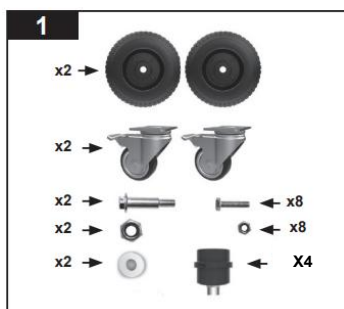

### 3.2. Montage des roues et des roulettes

#### Roulettes :

- Insérez la vis de fixation des roulettes dans les trous des supports frontaux du réservoir d'air comprimé
- Placez les écrous sur les vis
- Serrez les écrous

#### Roues fixes :

- Alignez les trous de la roue et de la base de support arrière. Placez la vis et rondelles et serrez l'écrou.

### 3.3. Montage des filtres à air

Les 4 filtres à air doivent être impérativement montés. Le non-respect de cette consigne peut entraîner des dommages irréparables. Pour chaque filtre, procéder de la manière suivante :

- Enlever le bouchon de transport
- Visser soigneusement le filtre à air (avant de démarrer le compresseur) dans le trou fileté situé sur le côté de la tête de compression, dans le sens des aiguilles d'une montre. Le filtre à air ne doit être serré qu'à la main. N'utilisez pas d'outils pour serrer le filtre à air.

**NOTE** : Ne serrez pas trop fort le filtre car cela pourrait endommager le filtre à air ou la culasse.

### 3.4. Environnement d'installation

Lors de l'installation du compresseur, les éléments métalliques conducteurs accessibles situés à proximité (par exemple tuyauteries métalliques, clôtures, échelles, mains courantes) doivent être reliés au circuit de protection (PE) et correctement mis à la terre afin d'éviter tout risque d'électrocution.

Évitez les tuyaux d'air et les rallonges électriques trop longs. Si possible, le compresseur doit être installé à proximité des équipements qui consommeront l'air comprimé.

Installez le compresseur dans un endroit propre, sec et bien ventilé. Ne l'installez jamais dans des endroits humides ou dans un endroit où il y a un risque d'être frappé par des projections d'eau.

Installez le compresseur dans un endroit à l'abri de poussière, de produits chimiques, de vapeurs, d'explosifs ou de gaz inflammables.

Positionner le compresseur sur une surface plane ou avec une inclinaison maximale admissible de **10°**. Vérifier que le compresseur ne bouge pas en cours de fonctionnement - si c'est le cas, bloquer les roues à l'aide de deux cales.

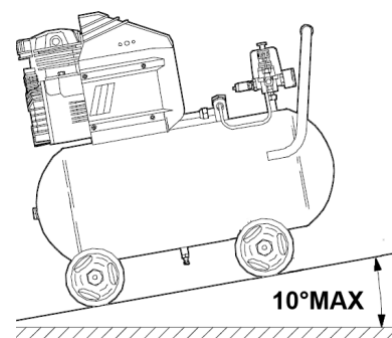

Pour assurer une bonne ventilation et un refroidissement efficace, le compresseur doit être placé d'au moins **100 cm** de tout mur.

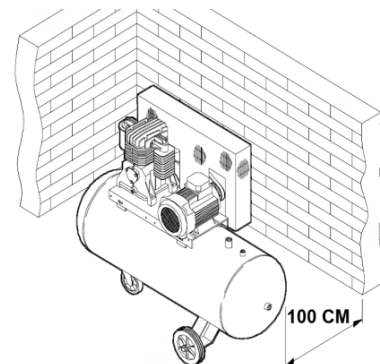

## 4. Mise en service et fonctionnement

Contrôler que l'appareil n'est pas endommagé, en cas de dommages constatés, ne pas utiliser le compresseur.



### AVERTISSEMENT !

Ne pas utiliser le compresseur s'il a été endommagé. Risque d'EXPLOSION !

Eviter les conduites trop d'air longues. Ne pas brancher sur une rallonge électrique.

Veillez, avant la mise en service, à ce que la tension du secteur et la tension de service soient les mêmes en vous reportant à la plaque signalétique de la machine. Le compresseur est équipé d'un câble d'alimentation avec prise 2 pôles + terre. Celui-ci peut être raccordé à une prise de courant 230V ~ 50 Hz protégée par fusible ou disjoncteur 16 A. La tension d'utilisation ne doit pas dépasser la tension nominale. Maintenir la tension de fonctionnement dans les limites de 5 % de la tension nominale.

Veiller à ce que l'air aspiré soit sec et sans poussière. La pièce doit être exempte de poussières, d'acides, de vapeurs, de gaz explosifs ou inflammables.

Veiller à ce que l'air aspiré soit sec et sans poussière. La pièce doit être exempte de poussières, d'acides, de vapeurs, de gaz explosifs ou inflammables.

**NE PAS** installer le compresseur dans un endroit humide ou mouillé. Le compresseur doit être employé dans des endroits secs. Le compresseur doit être utilisé uniquement dans des endroits adéquats (bonne ventilation, température ambiante +5° jusqu'à +40° C).



### AVERTISSEMENT !

Tous les flexibles et raccords utilisés «in situ » doivent être adaptés à la pression maximale admissible du compresseur mobile

Recommandations :

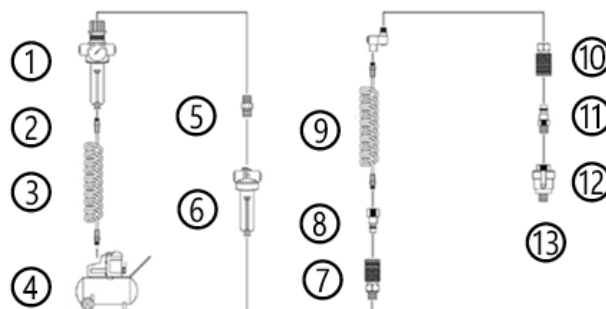

1	Filtre / Régulateur	8	Raccord
2	Vanne de vidange	9	Connecteur pivotant
3	Tuyau d'air	10	Coupleur
4	Compresseur	11	Raccord
5	Connecteur	12	Mini Huileur
6	Lubrificateur ou huileur en ligne	13	Outil pneumatique
7	Coupleur		

- Il est fortement recommandé d'installer un filtre/séparateur d'humidité, un régulateur de pression et un huileur entre l'outil et le compresseur d'air.
- Installer un séparateur d'eau (filtre) avant le système de lubrification.
- Installer un système de purge pour traiter les liquides.

Dans le cas de pressions supérieures à 7 bars, utiliser des tuyaux de refoulement avec câble de sécurité (par exemple, câble métallique).

#### 4.1. Utilisation du compresseur

##### Marche / Arrêt :

Le compresseur est mis en marche en tirant le bouton rouge (9) au-dessus du pressostat (8) en position I (Marche).

Pour arrêter le compresseur, il faut appuyer sur le bouton (9) pour le mettre en position O (Arrêt).



##### Fonctionnement du pressostat/interrupteur automatique :

Le pressostat contrôle en temps direct la pression dans la cuve. Si celle-ci descend en dessous de 6bar (et que le compresseur est en position marche), celui-ci redémarrera automatiquement jusqu'à ce que la pression dans la cuve atteigne à nouveau la pression maxi de compresseur (8bar).



**AVERTISSEMENT !** Ne pas modifier le réglage du pressostat, cela pourrait endommager le compresseur.

##### Réglage de la pression de sortie :

La pression de sortie peut être réglée par l'intermédiaire du régulateur de pression. Tourner le régulateur de pression (8) dans le sens horaire vers le « + » pour augmenter la pression ou dans le sens antihoraire vers le « - » pour diminuer la pression.

La pression de sortie ne peut être supérieure à celle de la cuve.

#### 4.2. Usages recommandés

- Vérifiez que la consommation d'air et la pression maximum demandé de l'outil pneumatique branché sont compatibles avec la pression configurée et le débit d'air sortant théorique du compresseur.
- Veillez à lire et comprendre les instructions d'usages et de sécurité des outils pneumatiques branchés au compresseur au cas par cas.
- Veillez à ce que le Ø (diamètre) du tuyau ne soit pas trop petit, et corresponde au débit d'air demandé par votre outils pneumatique.
- Veillez à ce que la longueur du tuyau soit adaptée pour ne pas avoir de perte de charge (et donc moins de pression et de débit).

**NOTE** : Utilisez toujours des tuyaux pneumatiques pour air comprimé ayant des caractéristiques de pression supérieure à la pression maximum du compresseur d'air.

## 5. Maintenance et entretien



### **ATTENTION !**

AVANT TOUT TRAVAUX DE NETTOYAGE OU DE MAINTENANCE.

Retirer la prise du réseau pour chaque travail de réglage et de maintenance !

Attendre que l'appareil ait complètement refroidi. RISQUE DE BRÛLURES !

Mettre l'appareil hors pression. RISQUE DE BLESSURES !

### 5.1. Purge de la cuve

Afin de préserver la cuve, il faut évacuer le condensat. Après chaque service, placer un réservoir sous le robinet de purge situé sous la cuve, puis l'ouvrir. Au préalable, libérer la pression de la cuve. Le robinet de purge se dévisse en tournant dans le sens antihoraire. Laisser l'eau de condensation s'évacuer, puis refermer la vis de vidange (dans le sens des aiguilles d'une montre).

Avant toute utilisation, vérifier l'intégrité de la cuve. La cuve ne doit pas être sujette à la rouille et n'avoir subi aucuns dommages. En cas de constatations de dégradation, s'adresser au service après-vente (SAV).

- Desserrez la vis de vidange du réservoir
- Attendez que toute l'eau condensée accumulée se soit écoulée
- Afin d'optimiser la purge, il est conseillé de pencher le compresseur afin que le robinet de purge se trouve en position le plus bas possible
- Serrez la vis de vidange du réservoir



### **AVERTISSEMENT !**

NE PAS exploiter le compresseur si la cuve est endommagée ou rouillée.

### 5.2. Soupape de sécurité

La soupape de sécurité est réglée pour se déclencher en fonction de la pression admissible du réservoir d'air comprimé. Si, pour une raison quelconque, la pression admissible du réservoir est atteinte et le moteur ne s'arrête pas, la soupape de sécurité soit s'ouvrir. Il n'est pas permis de régler la soupape de sécurité ou de retirer le joint en plastique.



**AVERTISSEMENT !** Il est interdit de dérégler la soupape de sécurité ou de supprimer ses plombs. **RISQUE D'EXPLOSION !**

### 5.3. Entretien général du compresseur



**AVERTISSEMENT !**

AVANT NETTOYAGE, retirer le(s) tuyau(x) et le(s) outil(s) pneumatique(s). Débranchez le cordon d'alimentation.

Remplacez immédiatement les pièces usées ou endommagées afin que le compresseur soit toujours opérationnel et en bon état de fonctionnement.

**Nettoyage :**

Le compresseur doit être soigneusement nettoyé après chaque utilisation.

N'utilisez pas de produits de nettoyage agressifs. Ces produits peuvent endommager les plastiques et les métaux et compromettre la sécurité lors de l'utilisation de votre compresseur.

**Travaux d'entretien :**

Les travaux d'entretien ne doivent être effectués que comme décrit dans ce mode d'emploi, tous les autres travaux doivent être effectués par une personne qualifiée ou un professionnel.

Gardez tous les vis et écrous bien serrés afin que le compresseur soit en bon état de marche.

Si vous retirez des composants ou des dispositifs de sécurité pour des travaux de maintenance, ils doivent être remplacés immédiatement et correctement.

- **Fluage**

La cuve est conçue pour fonctionner à une température maximale de service de 100 °C. À cette température, le nombre théorique d'heures de fonctionnement est estimé à 100 000 heures, sous réserve du respect des conditions normales d'utilisation et d'entretien définies dans la présente notice.

- **Fatigue**

Le réservoir est dimensionné pour résister à un nombre théorique de cycles de pression de 100 000 cycles, correspondant à une pression maximale de Pmax : 8 bar. Le dépassement de ces conditions peut entraîner une réduction significative de la durée de vie de l'équipement.

- **Corrosion**

Le réservoir présente une tolérance de corrosion théorique de 0,5 mm. L'utilisateur doit veiller à limiter la corrosion interne et externe, notamment par la purge régulière des condensats, le respect des conditions d'environnement et la réalisation des contrôles périodiques recommandés.

**Toute utilisation en dehors des limites spécifiées (pression, température, nombre de cycles, environnement corrosif) peut compromettre la sécurité et annuler la durée de vie théorique de l'équipement.**

N'utilisez que des outils ou accessoires autorisés pour ce compresseur ou des pièces techniquement identiques. Sinon, vous risquez de vous blesser ou d'endommager le compresseur. En cas de doute ou si vous n'avez pas les connaissances et les moyens nécessaires, vous devez contacter le SAV.

**AVERTISSEMENT !**

Le compresseur ne doit jamais entrer en contact avec de l'eau. Cet appareil est conçu pour un fonctionnement à sec. Le non-respect de cet avertissement peut provoquer un choc mortel.

**AVERTISSEMENT !**

Il est strictement interdit d'effectuer des soudures sur les parties du récipient soumises à la pression.

**5.4. Nettoyage du filtre à air**

**AVERTISSEMENT !** L'utilisation du filtre à air ne garantit pas la qualité de l'air fournit par le compresseur. Cet air est impropre à la consommation humaine.

Le filtre à air permet de préserver le compresseur, en empêchant l'aspiration de poussières et d'impuretés. Toutes les **50 heures, ou tous les ans**, procéder au nettoyage du filtre. Un filtre à air encrassé réduit la puissance du compresseur.

- Desserrez la vis papillon et retirez le couvercle du filtre à air.
- Retirez l'élément filtrant et soufflez avec de l'air comprimé jusqu'à ce qu'il soit complètement propre.
- Insérez l'élément filtrant et montez les composants restants dans l'ordre inverse du démontage.

Action	Chaque jour	1 <sup>er</sup> mois ou 20 heures	Tous les 3 mois ou 50 heures	Tous les 6 mois ou 500 heures	Chaque années ou 1000 heures
Nettoyage du moteur et contrôle du serrage des vis et des écrous	•				
Inspection des soupapes de sécurité et des clapets anti-retour	•				
Vérification de la condition des tuyaux ; raccords et éventuelles fuites d'air	•				
Vérification de l'état du réservoir d'air comprimé	•				
Inspection du filtre à air	•				
Nettoyer le filtre à air			• (1)		
Remplacer l'élément filtrant du filtre à air				•	
Contrôle et remplacement des soupapes de sécurité et de clapets anti-retour					• (2)

## 6. Stockage

Avant stockage : Après chaque utilisation, nettoyez tous les composants du compresseur. Essuyez le compresseur avec un chiffon propre et humide ou le soufflez avec de l'air comprimé à basse pression. Une manipulation soigneuse protège le compresseur et prolonge la durée de vie.

Gardez le compresseur et ses ouïes d'aération propres. Nettoyez les ouïes d'aération régulièrement ou chaque fois qu'elles sont bouchées.

Rangement : Pour éviter tout démarrage accidentel, débranchez le cordon d'alimentation, videz le réservoir d'air comprimé et retirez tous les outils à air comprimé raccordés au compresseur.

Toujours que l'appareil n'est pas en train d'être utilisé, rangez-le dans un local sec et propre, à l'abri de vapeurs corrosives et hors de la portée des enfants.

## 7. Transport

Avant de transporter le compresseur, l'éteindre, débrancher la fiche d'alimentation.

Pour faire rouler le compresseur, utiliser la poignée de transport.

Pour soulever le compresseur, utiliser la poignée de transport et la poignée situé à l'arrière du compresseur sur la cuve. Faire attention au poids de l'appareil.

Sécurisez le compresseur d'air contre tout glissement et contre les objets qui pourraient tomber ou glisser sur ou contre le compresseur.

## 8. Problèmes – Solutions

Problèmes	Causes probables	Solutions
Il y a du courant électrique mais le compresseur ne fonctionne pas ou il tourne à vitesse lente	<ol style="list-style-type: none"> <li>1) La tension est trop faible</li> <li>2) Court-circuit</li> <li>3) Clapet anti-retour endommagé</li> </ol>	<ol style="list-style-type: none"> <li>1) Vérifier la tension, elle ne doit pas être en dessous de 10% de la tension nominale</li> <li>2) Contactez le SAV</li> <li>3) Contactez le SAV</li> </ol>
Le moteur d'arrête et redémarrer automatiquement après quelques minutes	<ol style="list-style-type: none"> <li>1) Intervention de la protection thermique à cause de la surchauffe du moteur</li> <li>2) La tension est trop faible</li> </ol>	<ol style="list-style-type: none"> <li>1) Laisser refroidir le moteur et aérer le local Appuyez sur l'interrupteur de surcharge et redémarrez le compresseur</li> </ol>
Le moteur ne fonctionne pas	<ol style="list-style-type: none"> <li>1) Pas d'électricité</li> <li>2) Le pressostat</li> <li>3) Fusible endommagé</li> <li>4) Condensateur endommagé</li> <li>5) Protection thermique enclenché</li> <li>6) Stator moteur brûlé</li> </ol>	<ol style="list-style-type: none"> <li>1) Vérifiez le commutateur et le courant</li> <li>2) Contrôlez le bouton</li> <li>3) Remplacez le fusible par un élément ayant exactement les mêmes spécifications</li> <li>4) Remplacez le condensateur par un élément ayant exactement les mêmes spécifications</li> <li>5) Contactez le SAV</li> <li>6) Contactez le SAV</li> </ol>
Le compresseur fonctionne mais il n'y a pas de pression et/ou met beaucoup trop de temps à atteindre 8bar	<ol style="list-style-type: none"> <li>1) Soupape de sécurité ouverte</li> <li>2) Obstruction du filtre à air</li> <li>3) Vanne de purge fuyante</li> <li>4) Usure des segments du piston</li> </ol>	<ol style="list-style-type: none"> <li>1) A remplacer</li> <li>2) Nettoyez ou remplacez</li> <li>3) Nettoyez et resserrez</li> <li>4) Contactez le SAV</li> </ol>
Vibration du compresseur	<ol style="list-style-type: none"> <li>1) Support desserré</li> <li>2) Sillent-bloc endommagé</li> </ol>	<ol style="list-style-type: none"> <li>1) Resserrez tous les écrous, vis etc.</li> <li>2) Remplacez-le sillent-bloc</li> </ol>

*Si les problèmes persistent contacter le service après-vente.*



### **AVERTISSEMENT !**

Utiliser UNIQUEMENT des pièces de rechanges préconisées par le fabricant.



### **AVERTISSEMENT !** Le compresseur doit être uniquement réparé par une personne

qualifiée, par un professionnel et uniquement avec des pièces de rechange d'origine.

## 9. Vue Éclatée – Liste des pièces

Réf. 51428

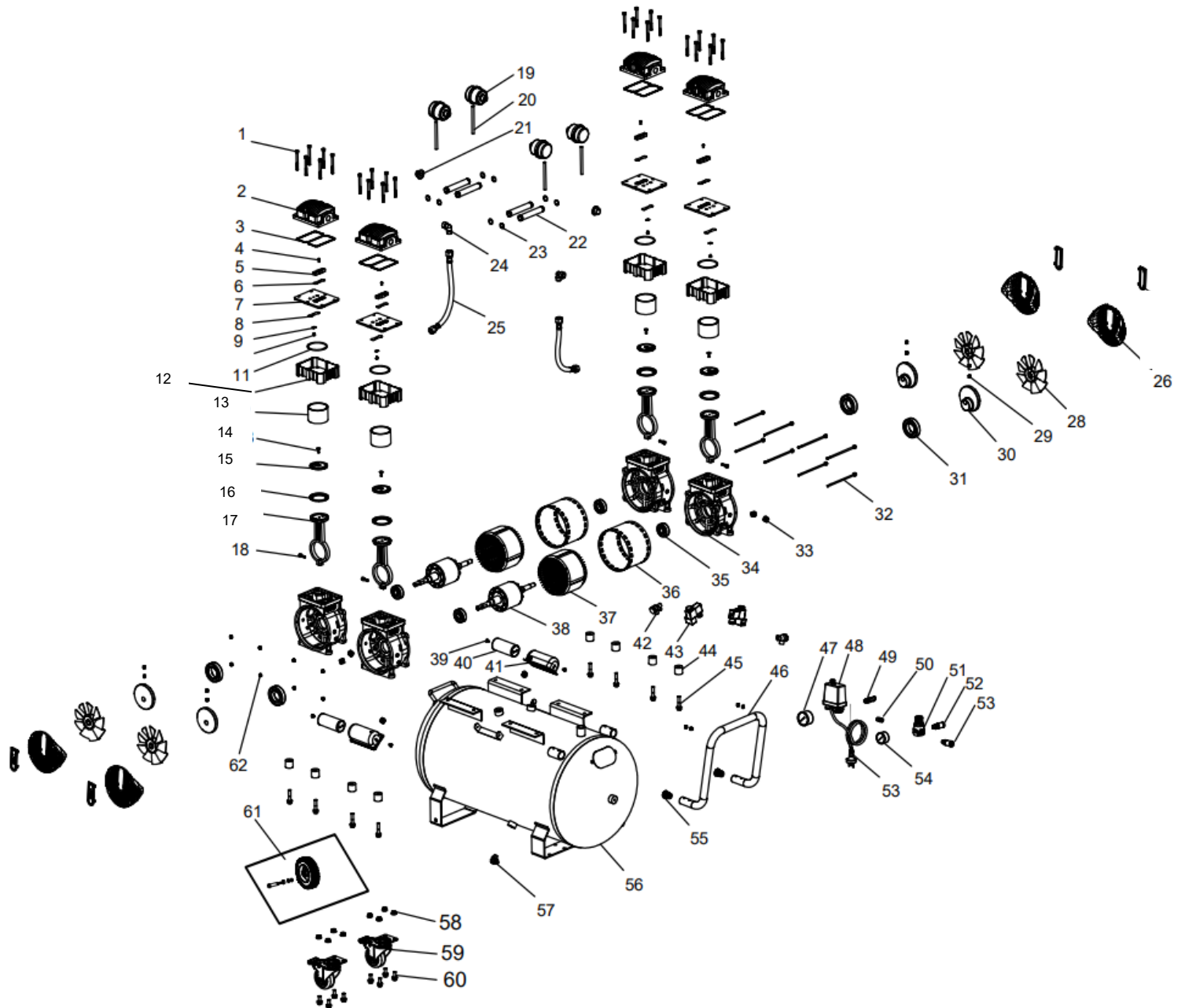

No.	Désignation	Quantité
1	Vis à tête cylindrique M6	24
2	Culasse	4
3	Joint de culasse	4
4	Vis M4x8	4
5	Bloc de butée	4
6	Clapet d'échappement	4
7	Plaque à clapet	4
8	Clapet d'admission	4
9	Plaque de soupape	4
10	Vis M4x6	4
11	Joint d'étanchéité du cylindre	4
12	Support de cylindre	
13	Cylindre	4
14	Vis pour plaque de pression	4
15	Coupelle de piston	4
16	Segment de piston	4
17	Bielle	4
18	Vis	4
19	Filtre à air	4
20	Tuyau en caoutchouc	4
21	Bouchon	2
22	Tube de connexion de la culasse	4
23	Joint d'étanchéité	8
24	Coude	2
25	Tube haute pression	2
26	Couvercle du ventilateur	4
28	Ventilateur	2
29	Vis de fixation du vilebrequin M8	8
30	Vilebrequin	4
31	Roulement de vilebrequin	4
32	Boulons du moteur	8
33	Boulons	8
34	Carter de vilebrequin	2

No.	Désignation	Quantité
35	Roulement de vilebrequin	4
36	Boîtier du moteur	2
37	Ensemble du stator	2
38	Ensemble du rotor	2
39	Vis à tête cylindrique à six pan M5	12
40	Condensateur	2
41	Boîtier à condensateur	1
42	Clapet anti-retour	2
43	Electrovanne	2
44	Support moteur	8
45	Boulon	8
46	Poignée en U	1
47	Manomètre	1
48	Pressostat	1
49	Soupape de sécurité	1
50	Double connexion	1
51	Régulateur	1
52	Soupape de décharge d'air	1
53	Câble électrique	1
54	Manomètre Y40	2
55	Espace de poignée	1
56	Réservoir 100L	1
57	Vanne de vidange	8
58	Boulon	2
59	Roulette	8
60	Vis	2
61	Roue	1
62	Boulon	1

## 10. Garantie et Conformité du produit

### La garantie ne peut être accordée à la suite de :

Une utilisation anormale, une manœuvre erronée, une modification non autorisée, un défaut de transport, de manutention ou d'entretien, l'utilisation de pièces ou d'accessoires non d'origine, des interventions effectuées par du personnel non agréé, l'absence de protection ou dispositif sécurisant l'opérateur, le non-respect des consignes précitées exclut votre machine de notre garantie, les marchandises voyagent sous la responsabilité de l'acheteur à qui il appartient d'exercer tout recours à l'encontre du transporteur dans les formes et délais légaux. Se reporter à nos Conditions Générales de Ventes pour toute demande de garantie.

### Protection de l'environnement :

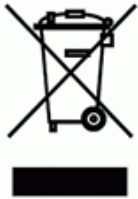

Votre appareil contient de nombreux matériaux recyclables.

Nous vous rappelons que les appareils usagés ne doivent pas être mélangés avec d'autres déchets. Les produits électriques ne doivent pas être mis au rebut avec les déchets ménagers. Merci de les recycler dans les points de collecte prévus à cet effet. Adressez-vous auprès des autorités locales ou de votre revendeur pour obtenir des conseils sur le recyclage.

# 1. Safety instructions



## WARNING!

When using power tools, always follow BASE's safety instructions to reduce the risk of fire, electric shock and personal injury, including the following.

Read all of these instructions before using this product and save this information.

## 1.1. General instructions

- ❖ **Use in a secure environment.**  
It there must be no risk of explosions or corrosive products in the nearby environment during use.
- ❖ **Take into account the working area environment .**  
Do not expose the tool to rain. Do not use the tool in places that are wet or with a risk of water spray. Keep the work area well lit. Do not use tools in the presence of flammable liquids or gases.
- ❖ **Keep a clean and orderly work area .**  
The working area must be visible from the working position. Messy areas and workbenches are conducive to accidents
- ❖ **Protection against electric shock .**  
Avoid personal contact with grounded or grounded surfaces (e.g. Pipes, radiators, cookers, refrigerators).
- ❖ **Keep other persons away.**  
Do not allow persons, especially children, who are not involved in the work in progress, touch the tool or extension piece, and keep them away from the work area, be especially careful with children and animals.
- ❖ **Store unused tools .**  
Unused tools should be stored in a dry or locked area out of the reach of children.
- ❖ **Do not force the tool.**  
A tool gives better results in a safer way at the rpm, at the power for which it was designed.
- ❖ **Use the appropriate tool .**  
Do not force a small tool or accessory to do the work of one of the largest cut. Do not use the tool for any purpose for which it is not designed.
- ❖ **Wear suitable protective clothing and equipment .**  
Never wear loose clothing or jewellery, as they can be caught by moving parts. Protective gloves are recommended. Hold long hair. Non-slip shoes are recommended for outdoor work.
- ❖ **Use protective equipment .**  
Use safety glasses, a normal or dust mask if the work operations generate dust, protective gloves (if there are no moving or rotating parts).
- ❖ **Do not lean too much .**  
Maintain good support and balance at all times.
- ❖ **Treat the tools with care.**  
Keep tools clean to maximise work and safety. Follow the instructions for lubricating and changing the accessories. Inspect their condition periodically, if necessary, have their repair carried out at an authorised service station.
- ❖ **Stay alerted.**  
Focus on work. Use judgement. Do not use the tool when you are tired.
- ❖ **Cheque for damaged parts.**  
Before using the tool, carefully examine the condition of the parts to ensure that they function correctly and that they perform their task. Cheque the alignment and freedom of operation of the moving parts, the condition and fitting of the parts and any other conditions which may adversely affect the operation. Any part that is in poor condition must be repaired or replaced by an authorised service station unless otherwise indicated in this instruction manual.
- ❖ **Do not use the cable/cord in bad conditions.**  
Never judder the cable/cord to disconnect it from the current socket form. Keep the cable/cord away from heat, lubricant, and sharp edges. Inspect the extenders on a regular basis and replace them if they are damaged
- ❖ **Maintain the tools with care.**  
Keep cutting tools sharp and clean for better and safer performance. Follow the instructions for greasing and replacing the accessories. Inspect the cables/cords of the tools on a regular basis and have them repaired, if damaged, by an authorised service representative
- ❖ **Do not modify the machine.**  
No changes and/or reversions should be made. Use of accessories or attachments other than those recommended in this instruction manual may result in personal injury.
- ❖ **Entrust the repair of the tool to a specialist.**  
This electrical device complies with the safety regulations. Repairing electrical equipment by

- unqualified persons presents a risk of injury to the user.
- ❖ **Keep the handles dry, clean and free of any lubricant or grease.**
  - ❖ **Disconnect the tools.**  
Disconnect the tools from the power supply when not in use, before servicing and when replacing the accessories.
  - ❖ **Remove the adjustment wrenches .**  
Take the habit of checking whether the keys and other adjustment components are removed from the tool before starting it.
  - ❖ **Avoid unexpected starting.**  
Ensure that the light switch is in the "off" position when connecting.
  - ❖ **Use external connection cables .**  
When the tool is used outdoors, use only extenders intended for outdoor use and bearing the corresponding marking.
  - ❖ **Remain vigilant.**  
Look at what you are doing, use common sense, and do not use the tool when you are tired.
  - ❖ **Cheque for damaged parts.**

## 1.2. Safety instructions for working with compressed air

- ❖ The compressor must be used in suitable rooms (well ventilated, with an ambient temperature between +5°C and +40°C) and completely free of dust, acids, vapours, explosive or flammable gases.
- ❖ Insert the form of the electric cable into an appropriate socket in terms of form, voltage and frequency, in accordance with current standards.
- ❖ The use of different length extensions and sections, adapters and multiple outlets is strongly discouraged. Use extension cords of a maximum length of 5 metres with a cable size not less than 1,5 mm<sup>2</sup>.
- ❖ Only use the pressure switch light switch to switch off the voltage to the compressor.
- ❖ Only use the handle to move the compressor.
- ❖ When running, the compressor must be placed on a stable support in a horizontal position to ensure proper lubrication.
- ❖ Never direct the air jet towards people, animals or yourself.
- ❖ Do not use the air gun to clean your clothing. Risk of injury.
- ❖ Always wear eye protection against the risk of flying foreign objects raised by the jet.
- ❖ Always hold the pipe connection firmly when removing air tools.
- ❖ Do not exceed the manufacturer's maximum pressure level for compressed air tools and accessories. All hoses and fittings used "in situ"

Before using the tool for other purposes, it should be carefully reviewed to determine that it will function properly and perform its intended function. Check the alignment or locking of the moving parts, as well as the absence of any broken parts or any mounting conditions and other conditions, which may affect the operation of the tool. A protector or other damaged part must be properly repaired or replaced by an authorised service centre unless otherwise specified in this instruction manual. Have faulty switches replaced by an authorised service centre. Do not use the tool if the light switch does not allow the switch from on to off.

- ❖ **Warning**  
The use of any accessory or attachment other than that recommended in this instruction manual may present a risk of personal injury.
- ❖ **Have the tool repaired by a qualified person**  
This electrical tool meets the corresponding safety regulations. Repairs should only be carried out by qualified persons using original spare parts. Otherwise, this may expose the user to a significant danger.

must be adapted to the maximum permissible pressure of the mobile compressor.









- ❖ Do not touch the compressor pump and cables as this may cause burns.
- ❖ Do not direct the spray of liquids sprayed by tools connected to the compressor itself towards the compressor.
- ❖ Do not use the device, wet feet and/or hands.
- ❖ Do not pull the power cable to disconnect the form from the electrical socket or to move the compressor.
- ❖ Do not leave the device exposed to atmospheric agents.
- ❖ Do not transport the compressor when the compressor reservoir is pressurised.
- ❖ Do not subject the tank to welding or mechanical machining. If any defects or corrosion are found, replace it.
- ❖ Do not allow inexperienced persons to use the compressor. Ensure that children and animals are parked away from the machine's work area.
- ❖ Do not place flammable or nylon and cloth objects near and/or on the compressor.
- ❖ Do not clean the machine with flammable liquids or solvents. Use only a damp cloth, first making sure that the form is disconnected from the electrical socket.
- ❖ The use of the compressor is strictly limited to air compression. Do not use the appliance with other types of gases.

- ❖ The compressed air produced by this apparatus cannot be used in pharmaceutical, food or hospital fields unless it is subsequently subjected to special treatments; it cannot also be used to fill cylinders used in scuba diving.
- ❖ The compressor pump and cables reach high operating temperatures. Contact causes burns.
- ❖ Do not use varnish or detergent with an ignition point below 75°C. Risk of explosion!
- ❖ Follow the manufacturer's safety instructions for the substances used.
- ❖ Do not smoke in the work area.
- ❖ Always observe a safety distance of at least 3 metres between the compressor and the working area. Any pigmentations that may appear on the plastic protection of the compressor during painting operations indicate a distance too small.
- ❖ Keep the compressor in good condition, cheque it regularly, if necessary carry out maintenance and repair immediately.
- ❖ Do not use the compressor if there are any defects in the tank.
- ❖ Cheque the pressure reservoir before each use for rust and damage. Do not operate the compressor with a rusty or damaged pressure reservoir. In case of damage, contact the after-sales service.
- ❖ To reduce the risk of fire or explosion, never spray flammable liquids in a narrow area. It is normal for the engine and pressure switch to

spark during operation. When sparks come into contact with gasoline vapours or other solvents, they can ignite and cause fires or explosions. Always operate the compressor in a well-ventilated area. Do not smoke while spraying. Do not spray where sparks or flames are present. Keep the compressor as far away from the spray area as possible.

- ❖ Never breathe directly the compressed air produced by a compressor.
- ❖ Do not weld the compressor air bowl.
- ❖ Always disconnect, relieve pressure and drain bowl when compressor is not in use.
- ❖ Be sure to read the warnings and information on the signing reference plate. When spraying paints or toxic substances, follow all safety instructions. To avoid vacuuming vapourised materials, wear a respiratory protection mask and make sure that it protects you sufficiently.
- ❖ Do not use in an explosive atmosphere.
- ❖ In all areas accessible to personnel, the concentration of treated gases that can displace breathing air must be maintained within acceptable limits. Refer to en 12021 for acceptable levels of contaminants in breathing air.
- ❖ For professional use only.

### 1.3. Warning symbols

							
<i>Caution! Danger</i>	<i>Wear protective backlite</i>	<i>Read the operating instructions</i>	<i>Use noise protection</i>	<i>Electrical hazard</i>	<i>Do not open the valve until you have connected the air hose</i>	<i>High temperature hazard</i>	<i>The compressio n unit may start without warning</i>

## 2. Presentation

### 2.1. figure

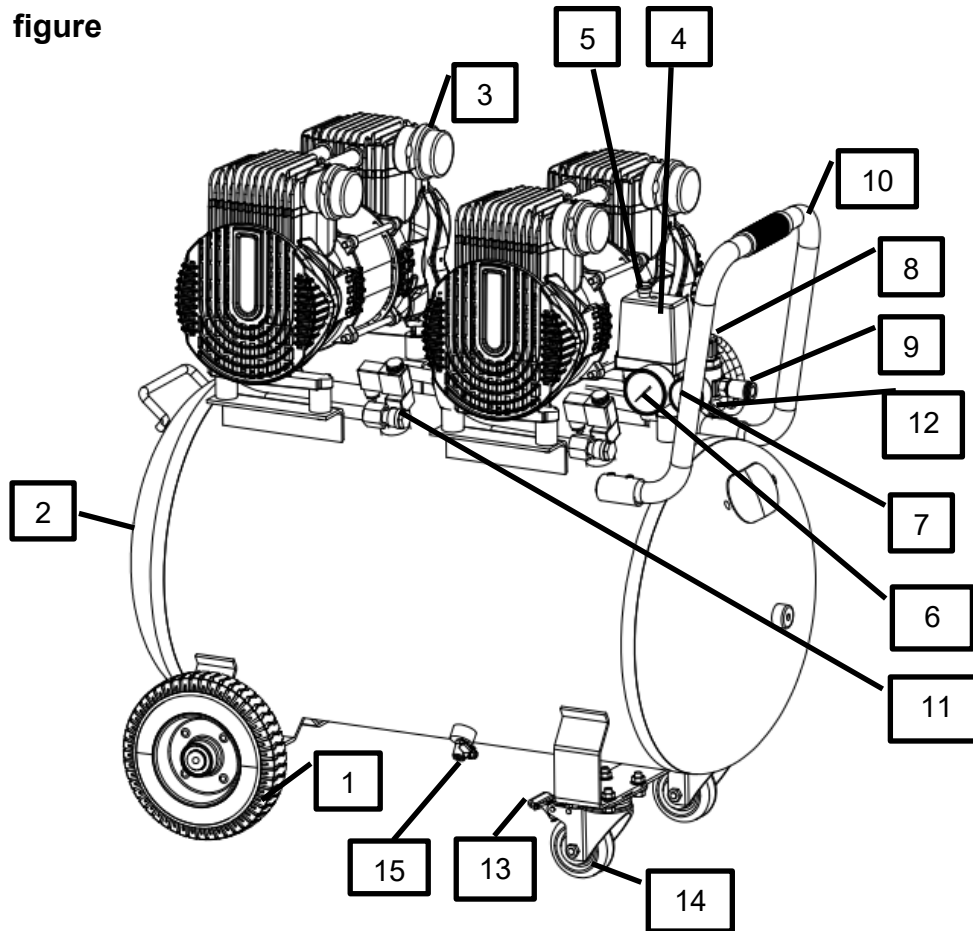

1	Wheel
2	Compressed air tank
3	Filtered with suction air
4	Pressure switch
5	Light switch on/off
6	Pressure gauge (tank pressure)
7	Pressure gauge (set pressure)
8	Air outlet pressure regulator

9	Universal quick coupler (regulated air)
10	Transport handle and stretcher
11	Non-return valve
12	Safety valve
13	Brake
14	Wheel
15	Tank drain valve

## 2.2. Technical specifications

	Part no. 51428
Voltage / frequency	230V 1~ / 50 Hz
Rated power	3.0 kw 4hp
Compressor rotation speed	2850 min-1
Max. Working pressure	8 bar
Ip protection class	Ip20
Maximum compression ratio	8
Electrical class	I (grounding required)
Class engine	S3 at 25%
Output connection	1/4"
Operating temperatures	0°C / +35°C
Air sucked in	472 l/min.
Air returned to 7bar	184l/min.
Air delivered at 4bar	266l/min.
Tank capacity	100 l
Diametre of the bowl	400 mm
Thickness of the cuvette wall	2.5 mm
Dimensions	870x510x750mm
Weight	59 kg
Noise measured at 7m	66 db(a)
Sound pressure level Lpa	Lpa = 71.8 db(a) ± k = 3 db(a) [en iso 3744]
Sound power level Lwa (measured)	Measured Lwa = 91.95 db(a) ± k = 3 db(a) [en iso 3744]
Lwa sound power level (warranty)	Guaranteed Lwa = 93 db(a) ± k = 3 db(a) [en iso 3744]
Corrosion indication	0.5 mm



*When the level of sound intensity experienced by the operator exceeds the regulatory threshold, hearing protection is required.*

Acoustic test code: en iso 2151:2008.

The measured values may differ from those specified in the instructions for use. This can be caused by the following causes, which must be considered before and throughout the use of the device:

- If the instrument is used correctly and in good working order
- If the materials are processed correctly
- If the handles are securely attached to the body of the machine

## 2.3. Safety valve

**Description:**

This product is an open safety valve with rubber seal, protecting the air compressor tank from damage caused by high pressure. The adjustment is made using an adjustment nut according to the customer's needs, then the locking is carried out with a lock nut. Mainly used for a flow coefficient of 0.45.

**Principle:**

It is a safety valve at spring. Its operating principle is based on the balance between the air pressure under the valve disc and the force of the spring above the valve disc. When the pressure in the compressor tank is less than the valve setting pressure ( $p < p_s$ ), the disc closes and the air in the tank does not escape. When the pressure in the tank is greater than the rating pressure ( $p > p_s$ ), the safety valve opens and the air in the tank is vented, protecting the compressor.

**Maintenance:**

The valve must not be subjected to shocks that can deform it. If not used for more than a month, it must be corrosion protected and sealed or dried. It is essential that the user cheques the valve for correct operation, which must be chequed at least once a year by qualified personnel. Precautions must be taken when carrying out these cheques, including wearing eye and hearing protection and maintaining a sufficient distance from the valve. The manufacturer guarantees that the valves operate correctly for a maximum storage time of six months at room temperature. . To ensure that the safety transformer + reactance kit diodes-igbt-resistance kit functions correctly, periodically unscrew the safety valve, then pull on the ring until the compressed air escapes. Finally release and screw the valve back on.

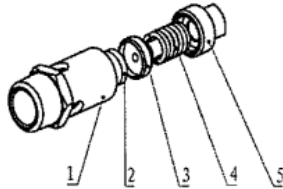
**Structure:**

1	Valve body
2	Rubber sealing washer
3	Valve stem
4	Spiral
5	Adjustment nut

**Marking:**

	Part no. 51428		
<b>Pressure test</b>	Pt:24bar	<b>Year of manufacture</b>	See declaration of conformity
<b>Manufacturer</b>	Chaochao	<b>Flow channell</b>	F.a 12.56mm <sup>2</sup>
<b>Type</b>	Ax2	<b>Temperature</b>	-20~120°C
<b>Diametre</b>	R1/4	<b>Standard</b>	En iso 4126-1:2013+a2:2019
<b>Max. Working pressure</b>	8 bar	<b>Entry cut</b>	DN8
<b>Gas flow coefficient</b>	G-0.45	<b>Minimum opening height</b>	Lift: 0.4mm
<b>Certification</b>	CE 0035 UKCA	<b>Valve body materials</b>	Hpb59-1
<b>Fluid group</b>	Gr.2		

## 2.4. Tank marking

	Part no. 51428
Manufacturer	OTS
Marking	CE
Organisation notified	0035
Volume	100l
Model	OD400
Ps	8bar
Ph	12bar
Temperature	-10°c+100°c
Corrosion	0.5mm
Standard	En 286-1:1998+a2:2005
Ped directive	2014/29/eu
Year	see declaration of conformity
S/n (serial number)	see declaration of conformity
Thickness of the cuvette wall	2,5 mm
Manufacturer's address	Shangha industrial tone, shitang town wenling shejiang, china

## 3. Instructions before use

### 3.1. Accessories

Below is the list of accessories that must be present in the package (1):

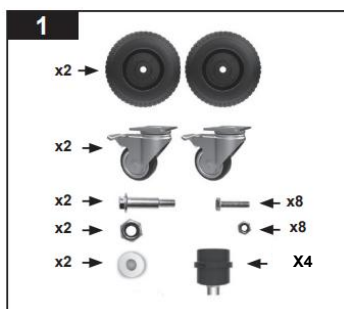

### 3.2. Wheel and caster assembly

#### Casters:

- Insert the caster mounting screw into the holes in the front brackets of the compressed air tank
- Place the nuts on the screw
- Tighten the nuts

#### Fixed wheels:

- Align the holes in the wheel and the rear support base. Fit the screw and washers and tighten the nut.

### 3.3. Instal the air filters

The 4 air filters must be fitted. Failure to do so may result in irreparable damage. For each filtered, proceed as follows:

- Remove the transport cork
- Carefully screw the air filtered (before starting the compressor) into the threaded hole on the side of the compression head, clockwise. The air filtered should be hand tightened only. Do not use tools to tighten the air filtered.

**Note:** do not over-force the filtered as this may damage the air filtered or the cylinder head.

### 3.4. Installation environment

During compressor installation, accessible conductive metal elements located nearby (e.g. metal pipes, fences, ladders, handrails) must be connected to the protective (PE) circuit and properly grounded to avoid any risk of electric shock.

Avoid air hoses and extension cords that are too long. If possible, the compressor must be installed near equipment that will consume compressed air.

Instal the compressor in a clean, dry and well-ventilated area. Never instal it in damp places or in a place where there is a risk of water spray.

Instal the compressor in a place where dust, chaemicals, vapours, explosives, or flammable gases are not present.

Position the compressor on a flat surface or with a maximum permissible inclination of **10°**. Cheque that the compressor does not move during operation - if it does, lock the wheels with two chocks.

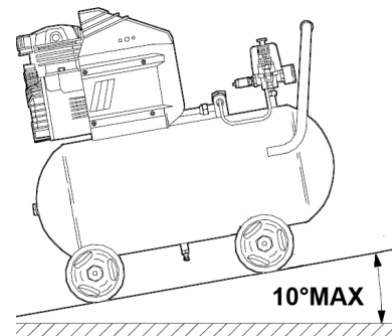

To ensure good ventilation and efficient cooling, the compressor must be placed at least **100 cm** from any wall.

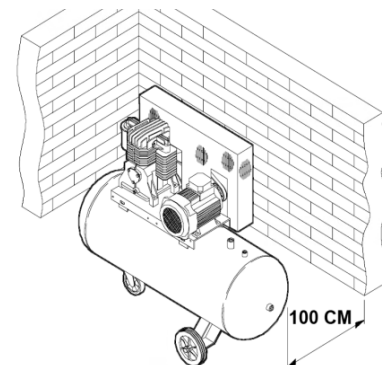

## 4. Commissioning and operation

Cheque that the device is not damaged, if damage is found, do not use the compressor.



### Warning!

Do not use the compressor if it has been damaged. Risk of explosion!

Avoid pipes with too much long air. Do not connect to an electrical extension.

Before commissioning, ensure that the mains voltage and operating voltage are the same, referring to the machine identification plate. The compressor is equipped with a power cable with 2-pole socket + earth. This can be connected to a 230v ~ 50 hz fuse protected socket or 16 a circuit breaker. The operating voltage must not exceed the rated voltage. Keep the operating voltage within 5% of the rated voltage.

Ensure that the air drawn in is dry and free of dust. The room must be free of dust, acids, vapours, explosive or flammable gases.

Ensure that the air drawn in is dry and free of dust. The room must be free of dust, acids, vapours, explosive or flammable gases.

**Do not** instal the compressor in a wet or humid place. The compressor must be used in dry areas. The compressor should only be used in suitable places (good ventilation, ambient temperature +5° up to +40° c).



### Warning!

All hoses and fittings used "in situ" must be adapted to the maximum permissible pressure of the mobile compressor

#### Recommendations:

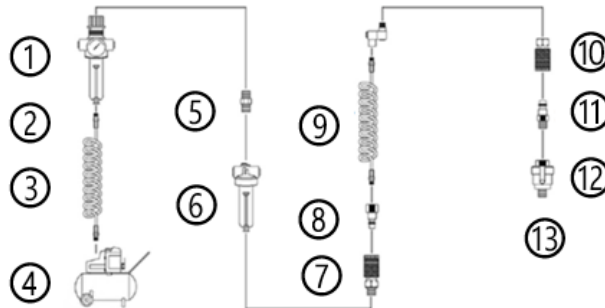

1	Filtered / regulator	8	Connection
2	Drain transformer + reactance kit diodes-igbt-resistance kit	9	Swivel connector
3	Air pipe	10	Coupler
4	Compressor	11	Connection
5	Connector	12	Mini oiler
6	In-line lubricator or oiler	13	Pneumatic tool
7	Coupler		

- It is strongly recommended to instal a filtered/moisture separator, a pressure regulator and an oiler between the tool and the air compressor.
- Instal a water separator (filtered) before the lubrication system.
- Instal a bleeding system to treat fluids.

In the case of pressures above 7 bar, use pressure pipes with safety cable (e.g. Wire cable).

#### 4.1. Compressor operation

##### On/off:

The compressor is started by pulling the red button (9) above the pressure switch (8) to position i (on).

To stop the compressor, press button (9) to switch it to the o (stop) position.

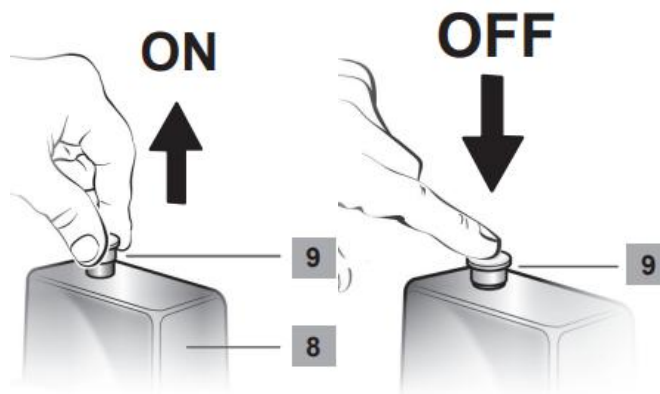

##### Automatic pressure switch/light switch operation:

The pressure switch controls the pressure in the tank in direct time. If the pressure drops below 6bar (and the compressor is in the on position), the compressor will restart automatically until the pressure in the vessel reaches the maximum compressor pressure (8bar) again.



**warning!** Do not change the setting of the pressure switch as this may damage the compressor.

##### Outlet pressure setting:

The outlet pressure can be regulated via the pressure regulator. Turn the pressure regulator (8) clockwise towards "+" to increase the pressure or counterclockwise towards "-" to decrease the pressure.

The outlet pressure cannot be higher than the tank pressure.

#### 4.2. Recommended uses

- Cheque that the air consumption and the maximum requested pressure of the connected pneumatic tool are compatible with the configured pressure and the theoretical air flow from the compressor.

- Be sure to read and understand the usage and safety instructions for the pneumatic tools connected to the compressor on a case-by-case basis.
- Ensure that the  $\varnothing$  (diametre) of the pipe is not too small, and corresponds to the air flow requested by your pneumatic tools.
- Make sure that the pipe length is suitable to avoid pressure loss (and therefore less pressure and flow).

**Note:** always use compressed air hoses with pressure characteristics higher than the maximum pressure of the air compressor.

## 5. Maintenance and maintenance



### Caution!

Before any cleaning or maintenance work.  
Remove the socket from the network for each adjustment and maintenance job!  
Wait until the appliance has cooled down completely. Risk of burns!  
Pressurise the device. Risk of injury!

### 5.1. Drain the tank

In order to preserve the tank, the condensate must be drained. After each service, place a tank under the drain valve under the tank and open it. First, release the pressure from the bowl. The drain valve is unscrewed by turning it anti-clockwise. Allow the condensation water to drain, then close the drain screw (clockwise).

Before use, cheque the integrity of the tank. The tank should not be subject to rust or damage. In case of deterioration, contact the after-sales service (after-sales service).

- Loosen the tank drain screw
- Wait until all accumulated condensed water has drained
- In order to optimise the bleeding, it is advisable to tilt the compressor so that the bleed valve is in the lowest position possible
- Tighten the tank drain screw



### Warning!

Do not operate the compressor if the bowl is damaged or rusted.

### 5.2. Safety valve

The safety valve is set to trip according to the permissible pressure of the compressed air tank. If, for any reason, the permissible pressure of the tank is reached and the engine does not stop, the safety valve is opened. It is not allowed to adjust the safety valve or remove the plastic seal.



**warning!** It is forbidden to unadjust the safety valve or remove its blocks. **Risk of explosion!**

### 5.3. General maintenance of the compressor



### Warning!

Before cleaning, remove pipe(s) and pneumatic tool(s). Unplug the power cord.

Replace worn or damaged parts immediately so that the compressor is always operational and in good working order.

### **Cleaning:**

The compressor must be thoroughly cleaned after each use.

Do not use aggressive cleaning agents. These products can damage plastics and metals and compromise safety when using your compressor.

### **Maintenance work:**

Maintenance work must only be carried out as described in this instruction manual, all other work must be carried out by a qualified person or a professional.

Keep all screws and nuts tight so that the compressor is in good working order.

If you remove components or safety devices for maintenance work, they must be replaced immediately and correctly.

- **Creep:** The tank is designed to operate at a maximum service temperature of 100°C. At this temperature, the theoretical operating hours are estimated at 100,000 hours, provided that the normal operating and maintenance conditions defined in this manual are met.

- **Fatigue:** The tank is designed to withstand a theoretical number of pressure cycles of 100,000 cycles, corresponding to a maximum pressure of Pmax: 8 bar. Exceeding these conditions may result in a significant reduction in the equipment's lifespan.

- **Corrosion:** The tank has a theoretical corrosion tolerance of 0.5 mm. The user must take care to limit internal and external corrosion, by regularly draining condensate, respecting environmental conditions, and carrying out the recommended periodic inspections.

**Any use outside the specified limits (pressure, temperature, number of cycles, corrosive environment) can compromise safety and void the theoretical lifespan of the equipment.**

Use only approved tools or accessories for this compressor or technically identical parts. Failure to do so may result in injury or damage to the compressor. If in doubt or if you do not have the necessary knowledge and means, you should contact the service department.



### **Warning!**

The compressor must never come into contact with water. This appliance is designed for dry operation. Failure to follow this warning may result in fatal shock.



### **Warning!**

It is strictly forbidden to weld on pressurised parts of the container.

### 5.4. Air filtered cleaning



**warning!** The use of the air filtered does not guarantee the quality of the air supplied by the compressor. This air is unfit for human consumption.

The air filtered helps to preserve the compressor, preventing the suction of dust and impurities. Every **50 hours, or annually**, clean the filtered. A dirty air filtered reduces the compressor power.

- Loosen the butterfly screw and remove the lid from the air filtered.
- Remove the filter element and blow out with compressed air until it is completely clean.
- Insert the filter element and assemble the remaining components in the reverse order of disassembly.

Action	Every day	1st month or 20 hours	Every 3 month or 50 hours	Every 6 months or 500 hours	Every year or 1000 hours
Clean the engine and cheque the tightness of the screw and nuts	•				
Inspect safety valves and cheque valves	•				
Cheque the condition of the pipes; connections and possible air leaks	•				
Cheque the condition of the compressed air tank	•				
Air filtered inspection	•				
Clean the air filtered			• (1)		
Replace the air filtered filter element				•	
Cheque and replace safety valves and cheque valves					• (2)

## 6. Storage

Before storage: after each use, clean all compressor components. Wipe the compressor with a clean, damp cloth or blow it out with low-pressure compressed air. Careful handling protects the compressor and extends the service life.

Keep the compressor and its air vents clean. Clean the air vents regularly or whenever they are clogged.

Storage: to prevent accidental starting, disconnect the power cord, empty the compressed air tank and remove all compressed air tools connected to the compressor.

Always that the appliance is not being used, store it in a dry, clean room, free from corrosive vapours and out of the reach of children.

## 7. Transportation

Before transporting the compressor, switch it off, disconnect the supply form.

To roll the compressor, use the transport handle.

To lift the compressor, use the carrying handle and the handle located at the rear of the compressor on the vessel. Pay attention to the weight of the device.

Secure the air compressor against slipping and objects that could fall or slide on or against the compressor.

## 8. Problems – solutions

Problems	Probable causes	Solutions
There is electrical current but the compressor is not running or it is running at low speed	<ol style="list-style-type: none"> <li>1) The voltage is too low</li> <li>2) Short circuit</li> <li>3) Damaged Check valve</li> </ol>	<ol style="list-style-type: none"> <li>1) Check the voltage, it should not be below 10% of the nominal voltage</li> <li>2) Contact service</li> <li>3) Contact service</li> </ol>
The engine shuts down and restarts automatically after a few minutes	<ol style="list-style-type: none"> <li>1) Thermal protection intervention due to overheating of the engine</li> <li>2) The voltage is too low</li> </ol>	<ol style="list-style-type: none"> <li>1) Allow the engine to cool and ventilate the room Press the light switch to overload and restart the compressor</li> </ol>
The engine does not work	<ol style="list-style-type: none"> <li>1) No electricity</li> <li>2) The pressure switch</li> <li>3) Fuse damaged</li> <li>4) Capacitor damaged</li> <li>5) Thermal protection engaged</li> <li>6) Engine stator burnt</li> </ol>	<ol style="list-style-type: none"> <li>1) Check switch and current</li> <li>2) Check the button</li> <li>3) Replace the fuse with an item that has exactly the same specifications</li> <li>4) Replace the capacitor with an item that has exactly the same specifications</li> <li>5) Contact service</li> <li>6) Contact service</li> </ol>
The compressor is running but there is no pressure and/or takes too much time to reach 8bar	<ol style="list-style-type: none"> <li>1) Safety valve open</li> <li>2) Air filtered restriction</li> <li>3) Leaking purge transformer + reactance kit diodes-igbt-resistance kit</li> <li>4) Piston ring wear</li> </ol>	<ol style="list-style-type: none"> <li>1) To be replaced</li> <li>2) Clean or replace</li> <li>3) Clean and tighten</li> <li>4) Contact service</li> </ol>
Compressor vibration	<ol style="list-style-type: none"> <li>1) Loose support</li> <li>2) Block seal damaged</li> </ol>	<ol style="list-style-type: none"> <li>1) Retighten all nuts, screw etc.</li> <li>2) Replace the groove assembly</li> </ol>

*If problems persist, contact the after-sales service.*



### **Warning!**

Use only replacement parts recommended by the manufacturer.



**warning!** The compressor must only be repaired by a qualified person, by a professional and only with original spare parts.

## 9. Exploded view – parts list

Part no. 51428

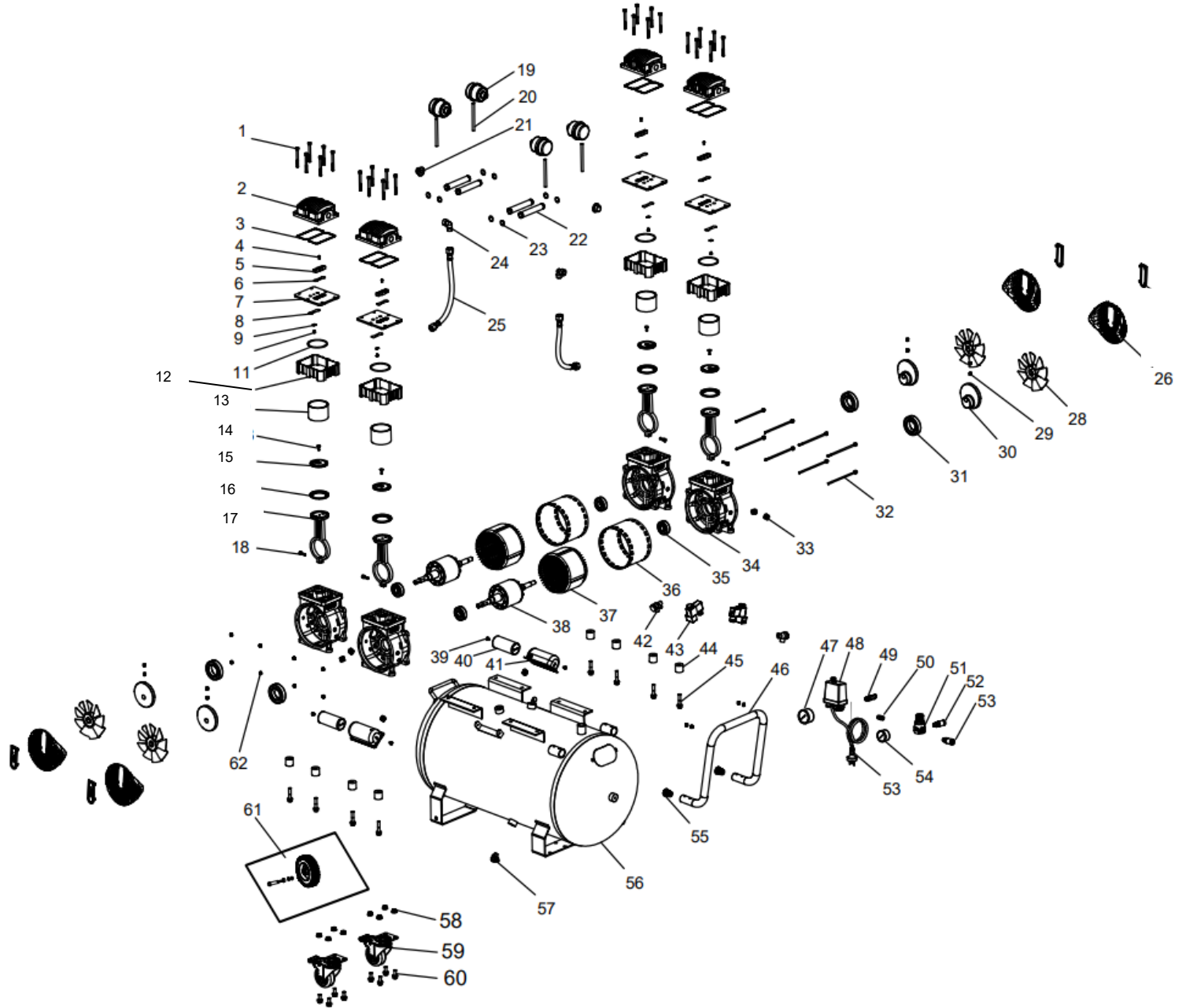

No.	Designation	Quantity
1	Screw with m6 pan head	24
2	Cylinder head	4
3	Cylinder headseal	4
4	Screw m4x8	4
5	Thrust block	4
6	Exhaust valve	4
7	Plate with flap	4
8	Inlet valve	4
9	Valve plate	4
10	M4x6 screw	4
11	Cylinder sealing seal	4
12	Support of cylinder	
13	Cylinder	4
14	Screw for pressure plate	4
15	Piston cup	4
16	Piston ring	4
17	Connecting rod	4
18	Screw	4
19	Air filtered	4
20	Rubber pipe	4
21	Cork	2
22	Cylinder head connection tube	4
23	Sealing seal	8
24	Elbow	2
25	High pressure tube	2
26	Lid of fan	4
28	Fan	2
29	M8 crankshaft mounting screw	8
30	Crankshaft	4
31	Crankshaft bearing	4
32	Engine bolts	8
33	Bolts	8
34	Crankshaft housing	2

No.	Designation	Quantity
35	Crankshaft bearing	4
36	Engine housing	2
37	Stator assembly	2
38	Rotor assembly	2
39	Screw with m5 six-pan pan head	12
40	Capacitor	2
41	Capacitor housing	1
42	Non-return valve	2
43	Solenoid valve	2
44	Support engine	8
45	Bolt	8
46	U-handle	1
47	Pressure gauge	1
48	Pressure switch	1
49	Safety valve	1
50	Dual connection	1
51	Regulator	1
52	Air discharge valve	1
53	Electric cable	1
54	Pressure gauge y40	2
55	Handle space	1
56	Tank 100l	1
57	Drain transformer + reactance kit diodes-igbt-resistance kit	8
58	Bolt	2
59	Wheel	8
60	Screw	2
61	Wheel	1
62	Bolt	1

## 10. Product warranty and compliance

### Warranty cannot be granted as a result of:

Abnormal use, improper handling, unauthorised modification, lack of transport, handling or maintenance, use of non-genuine parts or accessories, work carried out by unauthorised personnel, lack of protection or device securing the operator, failure to comply with the above instructions excludes your machine from our warranty, the goods travel under the responsibility of the purchaser to whom it is responsible to exercise any recourse against the carrier in legal forms and deadlines. Please refer to our terms and conditions of sales for warranty claims.

### Environmental protection:



Your device contains many recyclable materials. We remind you that used appliances must not be mixed with other waste. Electrical products should not be disposed of with household waste. Please recycle them at the designated collection points. Contact your local authorities or dealer for recycling advice.

## 1. Instrucciones de seguridad



### ¡ATENCIÓN!

Cuando utilice herramientas eléctricas, siga siempre las precauciones de seguridad de BASE para reducir el riesgo de incendio, descarga eléctrica y lesiones a las personas, incluyendo las siguientes.

Lea todas estas instrucciones antes de usar este producto y guarde esta información.

### 1.1. Instrucciones generales

- ❖ **Uso en un entorno seguro.**  
Riesgo de explosiones o productos corrosivos en el ambiente inmediato durante el uso.
- ❖ **Tener en cuenta el entorno del área de trabajo.**  
No exponga la herramienta a la lluvia. No utilice la herramienta en lugares húmedos y húmedos o lugares donde exista riesgo de salpicaduras de agua. Mantenga el área de trabajo bien iluminada. No utilice herramientas en presencia de líquidos o gases inflamables.
- ❖ **Mantenga un área de trabajo limpia y ordenada.**  
El área de trabajo debe ser visible desde la posición de trabajo. Las áreas desordenadas y los bancos de trabajo son propensos a accidentes
- ❖ **Protección contra descargas eléctricas.**  
Evite el contacto corporal con superficies conectadas a tierra o a tierra (por ejemplo, tuberías, radiadores, estufas, refrigeradores).
- ❖ **Mantenga a otras personas alejadas.**  
No permita que las personas, incluidos los niños, no afectados por el trabajo en curso, toquen la herramienta o el extensor, y manténgalos alejados del área de trabajo, estén especialmente vigilantes con los niños y los animales.
- ❖ **Almacene las herramientas no utilizadas .**  
Las herramientas no utilizadas deben almacenarse en un lugar seco o cerrado fuera del alcance de los niños.
- ❖ **No fuerce la herramienta.**  
Una herramienta da mejores resultados de una manera más segura a la velocidad, a la potencia para la que fue diseñada.
- ❖ **Utilice la herramienta apropiada.**  
No fuerce una herramienta pequeña o accesorio para realizar el trabajo de un tamaño mayor. No utilice la herramienta para ningún propósito para el que no esté diseñada.
- ❖ **Use ropa y equipo de protección adecuados.**  
Nunca use ropa suelta o joyas, ya que pueden quedar atrapados en partes móviles. Se recomiendan guantes protectores. Contiene
- ❖ **Utilice equipo de protección.**  
cabello largo. El calzado antideslizante se recomienda para el trabajo al aire libre.
- ❖ **No dobles demasiado.**  
Use gafas de seguridad, máscara normal o antipolvo si las operaciones de trabajo generan polvo, guantes de protección (si no hay partes móviles o giratorias).
- ❖ **Trate las herramientas con cuidado.**  
Mantenga un buen apoyo y equilibrio en todo momento.
- ❖ **Manténgase alerta.**  
Mantenga las herramientas limpias para optimizar el trabajo y la seguridad. Siga las instrucciones de lubricación y cambio de accesorios. Examine periódicamente su estado, si es necesario, hacer que su reparación se lleve a cabo por una estación de mantenimiento aprobada.
- ❖ **Compruebe las piezas dañadas.**  
Centrarse en el trabajo. Usa buen juicio. No utilice la herramienta cuando esté cansado.
- ❖ **No utilice el cable/cable en malas condiciones.**  
Antes de usar la herramienta, examine cuidadosamente el estado de las piezas para asegurarse de que funcionan correctamente y que están haciendo su trabajo. Compruebe la alineación y la libertad de funcionamiento de las piezas móviles, el estado y el montaje de las piezas y cualquier otra condición que pueda afectar negativamente el funcionamiento. Cualquier pieza en mal estado será reparada o reemplazada por una estación de servicio autorizada a menos que se especifique lo contrario en este manual de instrucciones.
- ❖ **Mantenga las herramientas con cuidado.**  
Nunca sacuda el cable/cable para desconectarlo del enchufe de la toma de corriente. Mantenga el cable/cable lejos del calor, lubricante y bordes afilados. Inspeccione los extensores regularmente y reemplácelos si están dañados

- reemplazar accesorios. Inspeccione los cables/cables de las herramientas regularmente y haga reparar el equipo dañado por un departamento de servicio autorizado
- ❖ **No modifique la máquina.**  
No se deben realizar cambios y/o reconversión. El uso de accesorios o accesorios distintos de los recomendados en este manual de instrucciones puede ocasionar lesiones personales.
  - ❖ **Tenga la herramienta reparada por un especialista.**  
Este aparato eléctrico cumple con las normas de seguridad prescritas. Las reparaciones de aparatos eléctricos realizadas por personas no cualificadas presentan un riesgo de lesiones para el usuario.
  - ❖ **Mantenga las manijas secas, limpias y libres de lubricante y grasa.**
  - ❖ **Desconecte las herramientas.**  
Desconecte las herramientas de la energía cuando no estén en uso, antes de realizar el mantenimiento y al reemplazar los accesorios.
  - ❖ **Retire las llaves de ajuste.**  
Convierta en un hábito comprobar si las teclas y otros componentes de ajuste se eliminan de la herramienta antes de iniciarla.
  - ❖ **Evita arranques inesperados.**  
Asegúrese de que el interruptor esté en la posición "apagado" al conectarlo.
  - ❖ **Utilice cables de conexión externos.**  
Cuando la herramienta se utilice en exteriores, utilice solo extensiones marcadas para uso en exteriores.
  - ❖ **Permanezca vigilante.**

## 1.2. Instrucciones de seguridad para trabajar con aire comprimido

- ❖ El compresor debe utilizarse en habitaciones adecuadas (bien ventiladas, con una temperatura ambiente entre +5°C y +40°C) y completamente libres de polvo, ácidos, vapores, gases explosivos o inflamables.
- ❖ Inserte el enchufe del cable eléctrico en un enchufe adecuado en términos de forma, voltaje y frecuencia, de acuerdo con las normas actuales.
- ❖ Se desaconseja encarecidamente el uso de cables de extensión de diferente longitud y sección transversal, adaptadores y múltiples salidas. Utilice cables de extensión con una longitud máxima de 5 metros y una sección transversal del cable no inferior a 1 Pi 5 mm<sup>2</sup>.
- ❖ Utilice solamente el interruptor de presión para apagar el voltaje al compresor.
- ❖ Utilice solo el mango para mover el compresor.
- ❖ Cuando esté en funcionamiento, el compresor debe colocarse en un soporte estable, en posición horizontal, para garantizar una lubricación adecuada.
- ❖ NUNCA apuntes el chorro de aire a las personas, animales o a ti mismo.
- ❖ NO limpie la ropa del cuerpo con la pistola de aire. Riesgo de lesión.
- ❖ SIEMPRE use gafas protectoras contra el riesgo de volar objetos extraños levantados por el aerosol.
- ❖ Mantenga SIEMPRE firmemente la conexión de la manguera al retirar las herramientas de aire.
- ❖ NO exceda el nivel máximo de presión del fabricante para herramientas y accesorios de aire comprimido. Todas las mangueras y accesorios utilizados "in situ" deben ser adecuados para la presión máxima permitida del compresor portátil.
- ❖ NO toque la bomba del compresor y los cables, riesgo de quemaduras.

Observe lo que está haciendo, use el sentido común y no use la herramienta cuando esté cansado.

- ❖ **Compruebe las piezas dañadas.**  
Antes de usar la herramienta para cualquier otro propósito, debe examinarse cuidadosamente para determinar que funcionará correctamente y realizará la función prevista. Compruebe la alineación o bloqueo de las piezas móviles, así como la ausencia de piezas rotas, condiciones de sujeción y otras condiciones que puedan afectar al funcionamiento de la herramienta. Un protector o cualquier otra pieza dañada debe ser reparado o reemplazado correctamente por un centro de servicio autorizado, a menos que se especifique lo contrario en este manual de instrucciones. Haga que los interruptores defectuosos sean reemplazados por un centro de servicio autorizado. No utilice la herramienta si el interruptor no le permite cambiar de encendido a apagado.
- ❖ **Anunciost.**  
El uso de cualquier accesorio o accesorio distinto al recomendado en este manual de instrucciones puede presentar un riesgo de lesiones a las personas.
- ❖ **Tener la herramienta reparada por una persona calificada.**

Esta herramienta eléctrica cumple con las normas de seguridad pertinentes. Las reparaciones solo deben ser realizadas por personas calificadas que utilicen piezas de repuesto originales. De lo contrario, esto puede exponer al usuario a un peligro significativo.

- ❖ NO dirija la pulverización de líquidos rociados por herramientas conectadas al compresor en sí hacia el compresor.
- ❖ NO utilice el aparato con los pies y/o las manos mojados.
- ❖ NO tire del cable de alimentación para desconectar el enchufe del tomacorriente eléctrico o para mover el compresor.
- ❖ NO deje la unidad expuesta a agentes atmosféricos.
- ❖ NO transporte el compresor cuando el depósito del compresor esté presurizado.
- ❖ NO someta el tanque a soldadura o mecanizado mecánico. Si se encuentran defectos o corrosión, reemplácelo.
- ❖ Prohibir el uso del compresor por personas sin experiencia. Mantenga a los niños y animales alejados del área de trabajo de la máquina.
- ❖ NO coloque objetos inflamables o de nylon y tela cerca y/o sobre el compresor.
- ❖ NO limpie la máquina con líquidos o disolventes inflamables. Use solo un paño húmedo, primero asegúrese de que el enchufe esté desconectado del tomacorriente eléctrico.
- ❖ El uso del compresor está estrictamente limitado a la compresión de aire. NO utilice el aparato con otros tipos de gases.
- ❖ El aire comprimido producido por este dispositivo no se puede utilizar en aplicaciones farmacéuticas, alimentarias u hospitalarias a menos que se someta posteriormente a tratamientos especiales; tampoco se puede utilizar para llenar cilindros utilizados en el buceo.
- ❖ La bomba y los cables del compresor alcanzan altas temperaturas durante el funcionamiento. El contacto causará quemaduras.
- ❖ NO utilice barnices o detergentes con un punto de inflamación inferior a 75°C. ¡Peligro de explosión!
- ❖ Observe las instrucciones de seguridad del fabricante para las sustancias utilizadas.
- ❖ NO fume en el área de trabajo.
- ❖ Mantenga siempre una distancia segura de al menos 3 metros entre el compresor y el área de trabajo. Cualquier pigmentación que pueda aparecer en la cubierta plástica del compresor durante las operaciones de pintura indica que la distancia es demasiado pequeña.
- ❖ Mantenga el compresor en buenas condiciones, compruébelo regularmente, si es necesario, realice inmediatamente el mantenimiento y la reparación.
- ❖ NO utilice el compresor si el tanque está defectuoso.
- ❖ Inspeccione el recipiente a presión antes de cada uso para detectar oxidación y daños. NO opere el compresor con un recipiente a presión oxidado o dañado. En caso de daños, póngase en contacto con el servicio post-venta.
- ❖ Para reducir el riesgo de incendio o explosión, nunca rocíe líquidos inflamables en un área estrecha. Es normal que el motor y el interruptor de presión encendan durante el funcionamiento. Cuando las chispas entran en contacto con humos de gasolina u otros solventes, pueden encenderse y causar incendios o explosiones. Opere siempre el compresor en un área bien ventilada. NO fume mientras pulveriza. NO rocíe donde haya chispas o llamas. Mantenga el compresor lo más lejos posible del área de pulverización.
- ❖ NUNCA respire el aire comprimido producido por un compresor directamente.
- ❖ NO suelde el tanque de aire del compresor.
- ❖ SIEMPRE desconecte, alivie la presión y drene el recipiente cuando el compresor no esté en uso.
- ❖ Asegúrese de leer las advertencias y la información en la placa de identificación. Al rociar pinturas o sustancias tóxicas, siga todas las precauciones de seguridad. Para evitar succionar material vaporizado, usa una máscara respiratoria y asegúrate de que te proteja adecuadamente.
- ❖ NO usar en una atmósfera explosiva.
- ❖ En todas las áreas accesibles al personal, la concentración de gases tratados que pueden desplazar el aire respiratorio debe mantenerse dentro de límites aceptables. Consulte EN 12021 para conocer los niveles aceptables de contaminantes en el aire respiratorio.
- ❖ Uso profesional solamente.

### 1.3. Símbolos de advertencia



¡Atención! Peligro	Use gafas protectoras requeridas	Lea las instrucciones de funcionamiento	Utilice protección contra el ruido	Peligro eléctrico	No abra la válvula hasta que la manguera de aire esté conectada	Peligro de alta temperatura	La unidad de compresión se puede iniciar sin previo aviso
-----------------------	----------------------------------	---	------------------------------------	-------------------	---	-----------------------------	---

## 2. Panorama general

### 2.1. Gráfico

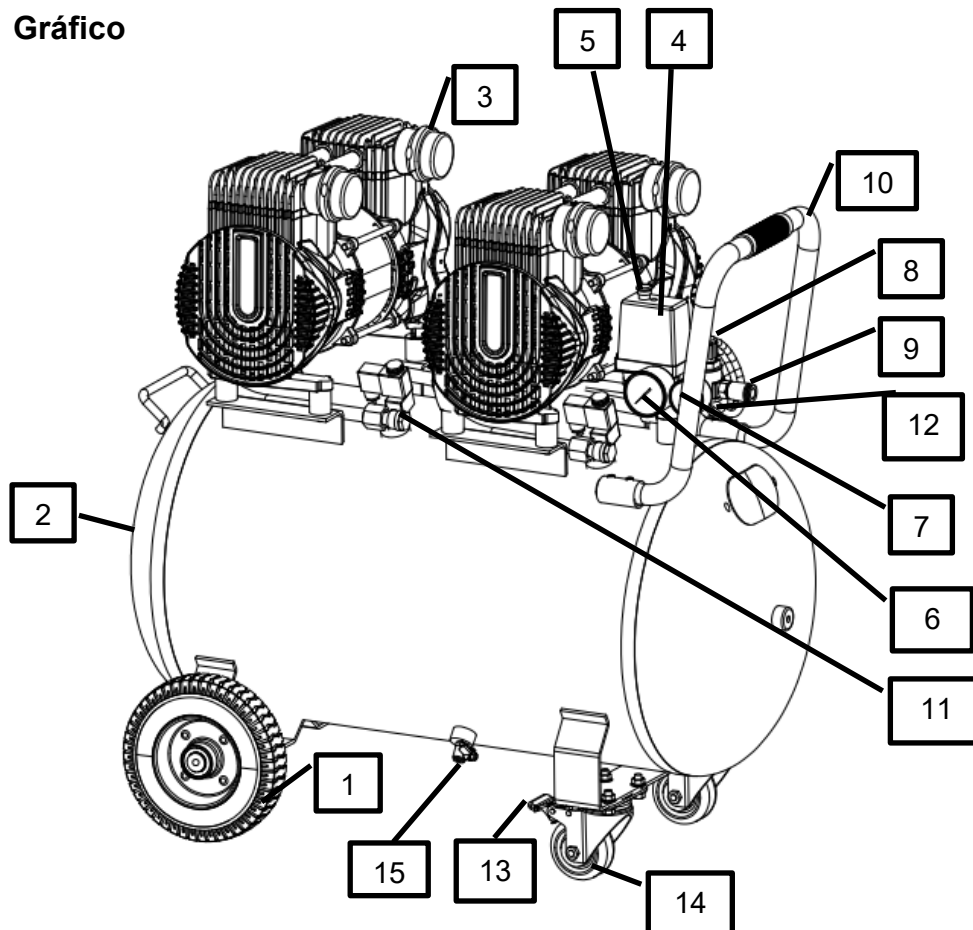

1	Rueda
2	Tanque de aire comprimido
3	Filtro de aire de succión
4	Interruptor de presión
5	Interruptor de encendido/apagado
6	Manómetro (presión del tanque)
7	Manómetro (presión establecida)
8	Regulador de presión de salida de aire

9	Acoplador rápido universal (aire regulado)
10	Asa de transporte de camilla
11	Válvula de no retorno
12	Válvula de seguridad
13	Freno
14	Castor
15	Válvula de drenaje del tanque

## 2.2. Especificaciones técnicas

	REF. 51428
Voltaje / frecuencia	230V 1~ / 50 Hz
Potencia nominal	3,0 KW 4HP
Velocidad de rotación del compresor	2850 min-1
Max. Presión de trabajo	8 bar
Clase de protección IP	IP20
Relación de compresión máxima	8
Clase eléctrica	I (se requiere conexión a tierra)
Clase de motor	S3 al 25%
Conexión de salida	1/4"
Temperaturas de funcionamiento	0°C / +35°C.
Aire aspirado	472l/min.
El aire regresó a 7bar	184l/min.
El aire regresó en el 4bar	266l/min.
Capacidad del tanque	100 L..
Diámetro del tanque	400 mm
Espesor de la pared del tanque	2.5 mm
Dimensiones	870x510x750mm
Peso	59 kg
Ruido medido a 7 m..	66 dB(A)
Nivel de presión acústica LPA	LPA = 71.8 DB(A) ± K = 3 DB(A) [EN ISO 3744]
Nivel de potencia sonora LWA (medido)	LWA medida = 91,95 dB(A) ± K = 3 dB(A) [EN ISO 3744]
Nivel de potencia acústica LWA (garantizado)	LWA garantizado = 93 dB(A) ± K = 3 dB(A) [EN ISO 3744]
Indicación de corrosión	0,5 mm



*Cuando el nivel de intensidad acústica experimentado por el operador supera el umbral reglamentario, se requiere protección auditiva.*

Código de prueba de ruido: EN ISO 2151:2008.

Los valores medidos pueden diferir de los especificados en las instrucciones de uso. Esto puede ser causado por las siguientes causas, que deben considerarse antes y durante el uso del aparato:

- Si el aparato se utiliza correctamente y en buen estado de funcionamiento
- Si los materiales se procesan correctamente
- Si las manijas están firmemente sujetas al cuerpo de la máquina

## 2.3. Válvula de seguridad

**Descripción:**

Este producto es una válvula de seguridad de apertura con sello de goma, protegiendo el tanque del compresor de aire del daño causado por la alta presión. El ajuste se lleva a cabo utilizando una tuerca de ajuste según las necesidades del cliente, luego el bloqueo se lleva a cabo con una tuerca de bloqueo. Utilizado principalmente para un coeficiente de flujo de 0,45.

**Principio:**

Esta es una válvula de seguridad cargada por resorte. Su principio de funcionamiento se basa en el equilibrio entre la presión de aire debajo del disco de la válvula y la fuerza del resorte sobre el disco de la válvula. Cuando la presión en el tanque del compresor es inferior a la presión establecida por la válvula ( $P < P_S$ ), el disco se cierra y el aire en el tanque no se escapa. Cuando la presión en el tanque es superior a la presión establecida ( $P > P_S$ ), la válvula de seguridad se abre y se evacua el aire en el tanque, protegiendo el compresor.

**Mantenimiento:**

La válvula no debe ser sometida a choques que puedan deformarla. Si no se utiliza durante más de un mes, debe protegerse contra la corrosión y sellarse o secarse. Es imperativo que el usuario se asegure de que la válvula está funcionando correctamente, que debe ser revisada al menos una vez al año por personal cualificado. Durante estos controles se tomarán precauciones, como el uso de protección ocular y auditiva y el mantenimiento de una distancia suficiente de la válvula. El fabricante garantiza que las válvulas funcionan correctamente durante un período máximo de almacenamiento de seis meses a temperatura ambiente. Para que la válvula de seguridad funcione correctamente, periódicamente, desenrosque la válvula de seguridad y luego tire del anillo hasta que escape el aire comprimido. Finalmente, suelte y atornille la válvula de nuevo.

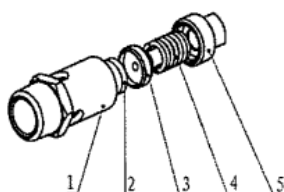
**Estructura:**

1	Cuerpo de la válvula
2	Lavadora de goma de sellado
3	Vástago de válvula
4	Espiral
5	Tuerca de ajuste

**Marcado:**

	REF. 51428		
<b>Presión de prueba</b>	PT: 24bar	<b>Año de fabricación</b>	Ver Declaración de Conformidad
<b>Fabricante</b>	PRESIDENTE DE LA COMISIÓN	<b>Canal de flujo</b>	F.A 12,56mm <sup>2</sup>
<b>Tipo</b>	EJE 2	<b>Temperatura</b>	-20~120°C.
<b>Diámetro</b>	R1/4	<b>Estándar</b>	EN ISO 4126-1:2013+A2:2019
<b>Max. Presión de trabajo</b>	8 bar	<b>Tamaño de entrada</b>	DN8
<b>Coeficiente de flujo de gas</b>	G-0,45	<b>Altura mínima de apertura</b>	Ascensor: 0,4mm 10% S. P
<b>Certificación</b>	CE0035 UKCA	<b>Materiales del cuerpo de la válvula</b>	Hpb59-1
<b>Grupo fluido</b>	GR.2		

## 2.4. Marcado de tanques

	REF. 51428
Fabricante	OTS
Marcado	CE
Organista notificado	0035
Volumen	100L.
Modelo	OD400
Ps	8 bar
Ph	12 bar
Temperatura	-10°C+100°C.
Corrosión	0,5mm
Estándar	EN 286-1:1998+A2:2005
Directiva PED	2014/29/UE
Año	Ver Declaración de Conformidad
S/N (número de serie)	Ver Declaración de Conformidad
Espesor de la pared del tanque	2,5 mm
Dirección del fabricante	Shangma tono industrial, shitang ciudad wenling shejiang, CHINA

## 3. Instrucciones antes de usar

### 3.1. Accesorios

A continuación se muestra la lista de accesorios que deben estar presentes en el paquete (1):

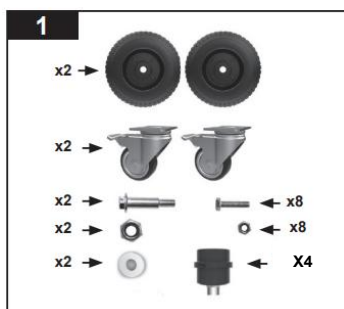

### 3.2. Montaje de ruedas y ruedas

#### Ruedas:

- Inserte el tornillo de fijación de las ruedas en los orificios de los soportes delanteros del tanque de aire comprimido
- Coloque las tuercas en los pernos
- Aprieta las tuercas

#### Ruedas fijas:

- Alinee los agujeros en la rueda y el soporte trasero BASE. Instale el tornillo y las arandelas y apriete la tuerca.

### 3.3. Montaje de los filtros de aire

Todos los 4 filtros de aire deben estar instalados. No hacerlo puede resultar en daños irreparables. Para cada filtro, proceda de la siguiente manera:

- Retire el enchufe de envío
- Atornille cuidadosamente el filtro de aire (antes de encender el compresor) en el orificio roscado en el lado del cabezal de compresión, en el sentido de las agujas del reloj. El filtro de aire solo debe apretarse a mano. No utilice herramientas para apretar el filtro de aire.

**NOTA:** No sea demasiado fuerte el filtro, ya que esto puede dañar el filtro de aire o la cabeza del cilindro.

### 3.4. Entorno de instalación

Durante la instalación del compresor, los elementos metálicos conductores accesibles ubicados cerca (por ejemplo, tuberías metálicas, cercas, escaleras, pasamanos) deben conectarse al circuito de protección (PE) y conectarse a tierra adecuadamente para evitar cualquier riesgo de descarga eléctrica.

Evite las mangueras de aire y los cables de extensión que son demasiado largos. Si es posible, el compresor debe instalarse cerca del equipo que consumirá aire comprimido.

Instale el compresor en un área limpia, seca y bien ventilada. Nunca lo instales en lugares húmedos o en un lugar donde salpicar agua pueda golpearlo.

Instale el compresor en un lugar libre de polvo, productos químicos, vapores, explosivos o gases inflamables.

Coloque el compresor sobre una superficie nivelada o con una inclinación máxima admisible de **10°**. Compruebe que el compresor no se mueva durante la operación - si es así, bloquee las ruedas con dos choques.

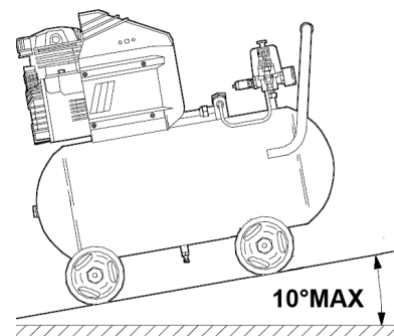

Para garantizar una ventilación y refrigeración adecuadas, el compresor debe colocarse a una distancia de al menos **100 cm** de cualquier pared.

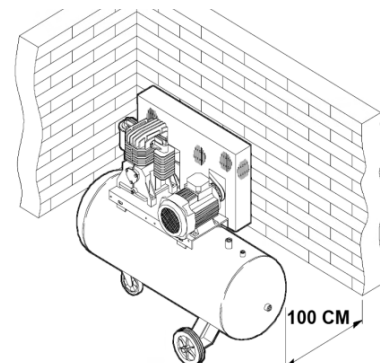

## 4. Puesta en marcha y operación

Compruebe que el aparato no está dañado, si se encuentra algún daño, no utilice el compresor.



### ¡ATENCIÓN!

No utilice el compresor si ha sido dañado. ¡Peligro de EXPLOSIÓN!

Evite las largas líneas aéreas. No se conecte a un cable de extensión.

Antes de la puesta en marcha, asegúrese de que el voltaje de red y el voltaje de funcionamiento son los mismos, refiriéndose a la placa de clasificación de la máquina. El compresor está equipado con un cable de alimentación con un enchufe de 2 polos + tierra. Puede conectarse a una toma de corriente de 230V ~ 50 Hz protegida por FUSIBLE o un interruptor de 16 A. La tensión de funcionamiento no debe exceder la tensión nominal. Mantenga el voltaje de funcionamiento dentro del 5% del voltaje nominal.

Asegúrese de que el aire aspirado esté seco y libre de polvo. La habitación debe estar libre de polvo, ácidos, vapores, gases explosivos o inflamables.

Asegúrese de que el aire aspirado esté seco y libre de polvo. La habitación debe estar libre de polvo, ácidos, vapores, gases explosivos o inflamables.

**NO** instale el compresor en un lugar húmedo o húmedo. El compresor debe utilizarse en lugares secos. El compresor solo debe utilizarse en lugares adecuados (buena ventilación, temperatura ambiente de +5° a +40° C).



### ¡ATENCIÓN!

Todas las mangueras y accesorios utilizados "in situ" deben ser adecuados para la presión máxima permitida del compresor portátil

#### Recomendaciones:

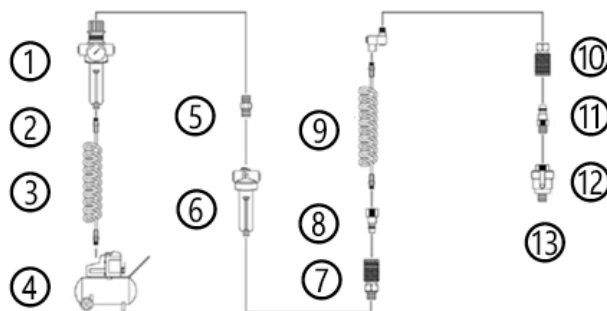

1	Filtro / regulador	8	Acoplamiento
2	Válvula de drenaje	9	Conector giratorio
3	Tubería de aire	10	Acoplador
4	Compresor	11	Acoplamiento
5	Conector	12	Mini engrasador
6	Lubricador o aceite en línea	13	Herramienta neumática
7	Acoplador		

- Se recomienda encarecidamente instalar un filtro/separador de humedad, un regulador de presión y un engrasador entre la herramienta y el compresor de aire.
- Instale un separador de agua (filtro) antes del sistema de lubricación.
- Instale un sistema de drenaje para tratar los fluidos.

En el caso de presiones superiores a 7 bar, utilice tuberías de presión con cable de seguridad (por ejemplo, cable de alambre).

#### 4.1. Funcionamiento del compresor

##### Encendido/apagado:

El compresor se inicia tirando de la perilla roja (9) por encima del interruptor de presión (8) a la posición I (ON).

Para detener el compresor, presione el botón (9) hasta la posición O (apagado).

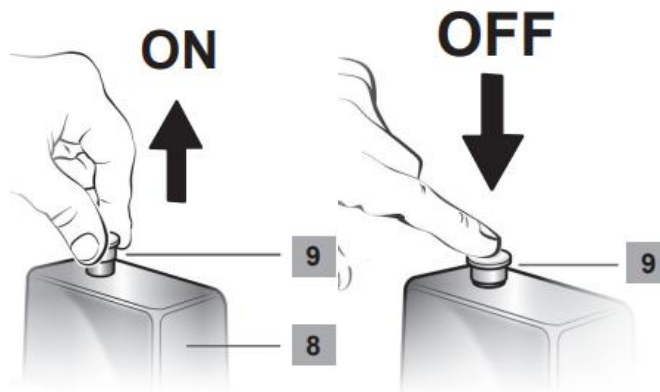

##### Interruptor de presión/operación automática del interruptor:

El interruptor de presión controla directamente la presión en el tanque. Si la presión cae por debajo de 6 bar (y el compresor está en la posición ON), el compresor se reiniciará automáticamente hasta que la presión en el tanque alcance la presión máxima del compresor (8 bar) de nuevo.



**¡ATENCIÓN!** No cambie el ajuste del interruptor de presión, esto puede dañar el compresor.

##### Ajuste de presión de salida:

La presión de salida se puede regular a través del regulador de presión. Gire el regulador de presión (8) en sentido horario hacia "+" para aumentar la presión o en sentido contrario a las agujas del reloj hacia "-" para disminuir la presión.

La presión de salida no puede ser mayor que la presión del tanque.

#### 4.2. Usos recomendados

- Compruebe que el consumo de aire y la presión máxima solicitada de la herramienta neumática conectada son compatibles con la presión configurada y el flujo de aire de salida teórica del compresor.
- Asegúrese de leer y comprender las instrucciones de uso y seguridad de las herramientas neumáticas conectadas al compresor caso por caso.
- Asegúrese de que el Ø (diámetro) de la manguera no sea demasiado pequeño y corresponda al flujo de aire requerido por sus herramientas neumáticas.
- Asegúrese de que la longitud de la manguera es adecuada para que no haya caída de presión (y por lo tanto menos presión y flujo).

**NOTA:** Utilice siempre mangueras neumáticas de aire comprimido con características de presión superiores a la presión máxima del compresor de aire.

## 5. Mantenimiento y servicio



### ¡ATENCIÓN!

ANTES DE CUALQUIER TRABAJO DE LIMPIEZA O MANTENIMIENTO.

Retire el enchufe de red para cada trabajo de ajuste y mantenimiento!

Espere hasta que la unidad se haya enfriado completamente. ¡RIESGO DE QUEMADURAS!

Despresurizar el dispositivo. ¡RIESGO DE LESIONES!

### 5.1. Drenar el tanque

Para preservar el tanque, es necesario drenar el condensado. Después de cada servicio, coloque un tanque debajo de la válvula de drenaje ubicada debajo del tanque y ábralo. Libere la presión en el tanque de antemano. La válvula de sangrado se desatornilla girando en sentido contrario a las agujas del reloj. Deje que el agua condensada drene, luego cierre el tornillo de drenaje (en el sentido de las agujas del reloj).

Antes de su uso, compruebe la integridad del tanque. El tanque no debe ser propenso a la oxidación y no haber sufrido ningún daño. En caso de deterioro, póngase en contacto con el Servicio Post-Venta (Servicio Post-Venta).

- Afloje el tornillo de drenaje del tanque
- Espere hasta que se haya drenado toda el agua condensada acumulada
- Para optimizar el sangrado, es aconsejable inclinar el compresor para que la válvula de sangrado esté en la posición más baja posible
- Apriete el tornillo de drenaje del tanque



### ¡ATENCIÓN!

NO opere el compresor si el recipiente está dañado o oxidado.

### 5.2. Válvula de seguridad

La válvula de seguridad se ajusta para disparar de acuerdo con la presión permisible del tanque de aire comprimido. Si, por cualquier razón, se alcanza la presión admisible del tanque y el motor no se detiene, la válvula de seguridad se abre. No se permite ajustar la válvula de seguridad o quitar el sello de plástico.



**¡ATENCIÓN!** Está prohibido desajustar la válvula de seguridad o quitar sus sellos. **¡PELIGRO DE EXPLOSIÓN!**

### 5.3. Mantenimiento general del compresor



#### **¡ATENCIÓN!**

ANTES DE LIMPIAR, retire la(s) manguera(s) y la(s) herramienta(s) neumática(s). Desenchufe el cable eléctrico.

Reemplace las piezas desgastadas o dañadas inmediatamente para que el compresor siga funcionando y en buenas condiciones.

#### **Limpieza:**

El compresor debe limpiarse a fondo después de cada uso.

No utilice agentes de limpieza agresivos. Estos productos pueden dañar los plásticos y los metales y comprometer la seguridad al usar su compresor.

#### **Trabajos de mantenimiento:**

Los trabajos de mantenimiento solo deben realizarse como se describe en este manual de operaciones, todos los demás trabajos deben ser realizados por una persona cualificada o profesional.

Mantenga todos los pernos y tuercas apretados para garantizar que el compresor esté en buen estado de funcionamiento.

Si quita componentes o dispositivos de seguridad para trabajos de mantenimiento, deben reemplazarse de inmediato y correctamente.

- **Fluencia** : El tanque está diseñado para funcionar a una temperatura máxima de servicio de 100 °C. A esta temperatura, las horas de funcionamiento teóricas se estiman en 100 000 horas, siempre que se cumplan las condiciones normales de operación y mantenimiento definidas en este manual.

- **Fatiga** : El tanque está diseñado para soportar un número teórico de ciclos de presión de 100 000 ciclos, lo que corresponde a una presión máxima de P<sub>máx</sub>: 8 bar. Superar estas condiciones puede resultar en una reducción significativa de la vida útil del equipo.

- **Corrosión** : El tanque tiene una tolerancia teórica a la corrosión de 0,5 mm. El usuario debe tener cuidado de limitar la corrosión interna y externa, en particular drenando regularmente el condensado, respetando las condiciones ambientales y realizando las inspecciones periódicas recomendadas.

**Cualquier uso fuera de los límites especificados (presión, temperatura, número de ciclos, entorno corrosivo) puede comprometer la seguridad y anular la vida útil teórica del equipo.**

Utilice solo herramientas o accesorios homologados para este compresor o piezas técnicamente idénticas. No hacerlo puede resultar en lesiones o daños en el compresor. En caso de duda o si no dispone de los conocimientos y recursos necesarios, deberá ponerse en contacto con el departamento de servicio.



#### **¡ATENCIÓN!**

El compresor nunca debe entrar en contacto con el agua. Este aparato está diseñado para la operación seca. No prestar atención a esta advertencia puede resultar en un impacto fatal.



### ¡ATENCIÓN!

Está estrictamente prohibido llevar a cabo la soldadura en las partes del contenedor sometidas a presión.

## 5.4. Limpieza del filtro de aire



¡ATENCIÓN! El uso del filtro de aire no garantiza la calidad del aire suministrado por el compresor. Este aire no es apto para el consumo humano.

El filtro de aire protege el compresor evitando que el polvo y las impurezas sean aspirados. Cada **50 horas, o anualmente**, limpie el filtro. Un filtro de aire sucio reducirá la potencia del compresor.

- Afloje el tornillo de ala y retire la cubierta del filtro de aire.
- Retire el elemento filtrante y sople con aire comprimido hasta que esté completamente limpio.
- Inserte el elemento filtrante y monte los componentes restantes en el orden inverso de desmontaje.

Acción	Todos los días	1 meses o 20 horas	Cada 3 meses o 50 horas	Cada 6 meses o 500 horas	Cada año o 1000 horas
Limpie el motor y compruebe la estanqueidad de los tornillos y tuercas	•				
Inspeccione las válvulas de seguridad y las válvulas de control	•				
Comprobación del estado de las tuberías; conexiones y posibles fugas de aire	•				
Compruebe el estado del tanque de aire comprimido	•				
Inspeccione el filtro de aire	•				
Limpie el filtro de aire			• (1)		
Reemplace el elemento del filtro de aire				•	
Compruebe y reemplace las válvulas de seguridad y las válvulas de no retorno					• (2)

## 6. Almacenamiento

Antes del almacenamiento: Después de cada uso, limpie todos los componentes del compresor. Limpie el compresor con un paño limpio y húmedo o sopla con aire comprimido de baja presión. El manejo cuidadoso protege el compresor y prolonga la vida útil.

Mantenga el compresor y sus salidas de aire limpias. Limpie los respiraderos regularmente o cada vez que se obstruyan.

Almacenamiento: Para evitar un arranque accidental, desenchufe el cable de alimentación, vacíe el tanque de aire comprimido y retire todas las herramientas de aire comprimido conectadas al compresor.

Siempre guarde el aparato en una habitación seca y limpia, lejos de vapores corrosivos y fuera del alcance de los niños cuando no esté en uso.

## **7. Transporte**

Antes de transportar el compresor, apáguelo, desconecte el enchufe de alimentación.

Para operar el compresor, utilice el mango de transporte.

Para levantar el compresor, utilice el mango de transporte y el mango en la parte posterior del compresor en el recipiente. Preste atención al peso del electrodoméstico.

Asegure el compresor de aire contra resbalones y objetos que podrían caerse o deslizarse sobre o contra el compresor.

## 8. Problemas – Soluciones

Problemas	Causas probables	Soluciones
Hay corriente eléctrica, pero el compresor no está funcionando o el compresor está funcionando a baja velocidad	<ol style="list-style-type: none"> <li>1) El voltaje es demasiado bajo</li> <li>2) Cortocircuito</li> <li>3) Válvula de retención dañada</li> </ol>	<ol style="list-style-type: none"> <li>1) Compruebe el voltaje, no debe estar por debajo del 10% del voltaje nominal</li> <li>2) Servicio de contacto</li> <li>3) Servicio de contacto</li> </ol>
El motor se detiene automáticamente y se reinicia después de unos minutos	<ol style="list-style-type: none"> <li>1) Intervención de la protección térmica debido al sobrecalentamiento del motor</li> <li>2) El voltaje es demasiado bajo</li> </ol>	<ol style="list-style-type: none"> <li>1) Permita que el motor se enfríe y ventile la habitación Presione el interruptor de sobrecarga y reinicie el compresor</li> </ol>
El motor no funciona	<ol style="list-style-type: none"> <li>1) No hay electricidad</li> <li>2) El interruptor de presión</li> <li>3) FUSIBLE dañado</li> <li>4) Condensador dañado</li> <li>5) Protección térmica comprometida</li> <li>6) Estator del motor quemado</li> </ol>	<ol style="list-style-type: none"> <li>1) Compruebe el interruptor y la corriente</li> <li>2) Compruebe el mando</li> <li>3) Reemplace el FUSIBLE por un artículo con exactamente las mismas especificaciones</li> <li>4) Reemplace el condensador con un elemento que tenga exactamente las mismas especificaciones</li> <li>5) Servicio de contacto</li> <li>6) Servicio de contacto</li> </ol>
El compresor está funcionando pero no hay presión y/o tarda demasiado en llegar a 8bar	<ol style="list-style-type: none"> <li>1) Válvula de seguridad abierta</li> <li>2) Restricción del filtro de aire</li> <li>3) Válvula de drenaje con fugas</li> <li>4) Desgaste del anillo de pistón</li> </ol>	<ol style="list-style-type: none"> <li>1) Para ser reemplazado</li> <li>2) Limpie o reemplace</li> <li>3) Limpia y aprieta</li> <li>4) Servicio de contacto</li> </ol>
Vibración del compresor	<ol style="list-style-type: none"> <li>1) Corchete suelto</li> <li>2) Sillent-bloc dañado</li> </ol>	<ol style="list-style-type: none"> <li>1) Vuelva a enderezar todas las tuercas, tornillos, etc.</li> <li>2) Sustitúyase</li> </ol>

*Si los problemas persisten, póngase en contacto con el departamento de servicio.*



### ¡ATENCIÓN!

Utilice SOLO las piezas de repuesto recomendadas por el fabricante.



¡ATENCIÓN! El compresor solo debe ser reparado por una persona cualificada, por un profesional y solo con piezas de repuesto originales.

## 9. Vista explotada – Lista de piezas

Ref. 51428

