



FR **VIDANGEUR D'HUILE PAR ASPIRATION
80L**
**Manuel d'instructions – Notice originale –
Instructions d'origine**
*Veillez lire ce manuel d'instructions
attentivement et entièrement avant toute
utilisation*

EN **80L SUCTION OIL DRAINER**
Translation of the original instructions
*Please read this instruction manual carefully
and completely before use*

ES **DRENADOR DE ACEITE POR ASPIRACION
80 L**
Traducción de las instrucciones originales
*Lea atenta y completamente este manual de
instrucciones antes de utilizarlo*

DE **ÖLABSAUGER 80 L**
Übersetzung der Originalnotiz
*Bitte lesen Sie diese Handbuch vor dem
Gebrauch sorgfältig und vollständig durch*

IT **SVUOTATORE D'OLIO AD ASPIRAZIONE
80L**
Traduzione delle istruzioni originali
*Leggere attentamente e completamente il
presente manuale di istruzioni prima dell'uso*

NL **OLIEAFZUIGER 80 L**
**Vertaling van de originele
gebruiksaanwijzing**
*Lees deze handleiding zorgvuldig en
volledig door voordat u het product in
gebruik neemt*

PL **ODPOWIEDNIK OLEJU PRZEZ
ASPIRACJĘ 80L**
Tłumaczenie instrukcji oryginalnej
*Przed użyciem należy dokładnie zapoznać
się z niniejszą instrukcją obsługi*

PT **ESVAZIADOR DE ÓLEO POR
ASPIRAÇÃO 80L**
Tradução do manual original
*Por favor, leia este manual de instruções
cuidadosamente e completamente antes de
usar*

EL **ΑΝΤΛΙΑ ΑΝΑΣΥΡΣΗΣ ΛΑΔΙΟΥ 80L**
Μετάφραση πρωτότυπων οδηγιών
*Διαβάστε προσεκτικά ολόκληρο το παρόν
εγχειρίδιο οδηγιών πριν από κάθε χρήση*

Port des équipements de protection



Protection
Oculaire



Protection
Auditive



Protection des
mains



Port de
vêtements de
travail



Port de
chaussures de
sécurité



Port d'une
visière

1. Instructions de Sécurité



AVERTISSEMENT ! Lire consciencieusement tout le manuel d'instructions et comprendre les instructions de sécurité avant l'installation, le fonctionnement, la réparation, la maintenance, les changements. Le non-respect de ces instructions peut engendrer des blessures corporelles graves. Si l'appareil doit être remis à d'autres personnes, leurs remettre aussi ce mode d'emploi.

Lire l'ensemble de ces consignes avant toute utilisation de ce produit et sauvegarder ces informations.

Toute utilisation contraire à ce qui est préconisé ci-dessous, présente des dangers. De ce fait, le constructeur décline toute responsabilité. Veiller à bien respecter les consignes énumérées ci-dessous.

1.1. Instructions Générales

1. **Utiliser dans un environnement sécurisé** : il ne doit pas y avoir de risques d'explosions, de produits corrosifs dans l'environnement proche lors de l'utilisation.
2. **Utiliser par des personnes qualifiées** : seuls les opérateurs qualifiés, expérimentés doivent utiliser l'appareil. Ne pas laisser de personnes n'ayant pas lu le manuel et n'ayant pas reçu les instructions appropriées pour utiliser l'appareil, sans être surveillés par une personne qualifiée.
3. **Tenir compte de l'environnement de la zone de travail** : ne pas exposer l'outil à la pluie. Ne pas utiliser l'outil dans des endroits humides, mouillés ou avec un risque de projection d'eau. Maintenir la zone de travail bien éclairée. Ne pas utiliser l'outil en présence de liquides ou de gaz inflammables ou de poussières. Être attentif à l'emplacement des tuyaux à air comprimé, des autres câbles se trouvant à proximité du lieu de travail.
4. **Conserver une zone de travail propre et ordonnée** : la zone de travail doit être visible de la position de travail. Les zones en désordre et les établis sont propices aux accidents.
5. **Utiliser l'outil en position stable** : conserver un appui des pieds stables et une posture confortable. Changer de posture en cas d'utilisation prolongée, faire des pauses régulières afin d'éviter toute gêne ou fatigue.
6. **Maintenir les autres personnes éloignées** : Ne pas laisser les personnes, notamment les enfants, non concernées par le travail en cours, toucher l'outil ou le prolongateur, et les maintenir éloignées de la zone de travail, ETRE particulièrement vigilant avec les enfants et les animaux.
7. **Ranger les outils non utilisés** : les outils inutilisés doivent être rangés dans un endroit sec ou fermé à clé, hors de portée des enfants.
8. **Ne pas forcer l'outil** : un outil donne de meilleurs résultats de manière plus sûre au régime, à la puissance pour lequel il a été conçu.

9. **Utiliser l'outil approprié** : ne pas forcer un petit outil ou un petit accessoire à effectuer le travail de plus grosse taille. Ne pas utiliser l'outil à une fin pour laquelle il n'est pas conçu.
10. **Porter des vêtements et équipement de protection adaptés** : ne jamais porter des vêtements amples, ni des bijoux, car ils peuvent être happés par des pièces en mouvement. Il est recommandé de porter des gants de protection. Contenir les cheveux longs. Le port de chaussures antidérapantes est recommandé pour les travaux en extérieur. Toujours porter les lunettes de protection homologuées lors de la manipulation de l'outil.
11. **Maintenir un bon appui**. Garder toujours son équilibre.
12. **Utiliser un équipement de protection** : utiliser des lunettes de sécurité, un masque anti-poussière si les opérations de travail génèrent de la poussière, des gants de protection, et des protections auditives.
13. **Ne pas trop se pencher** : maintenir un bon appui et rester en équilibre en tout temps.
14. **Traiter les outils avec soin** : maintenir les outils propres pour optimiser le travail et la sécurité. Suivre les instructions concernant la lubrification et le changement des accessoires. Examiner leur état périodiquement, au besoin, confier leur réparation à un poste d'entretien agréé.
15. **Rester alerté** : se concentrer sur le travail. Faire preuve de jugement. Ne pas se servir de l'outil lorsqu'on est fatigué, ou sous l'influence de drogues, d'alcool ou de médicaments.
16. **Rechercher les pièces endommagées** : avant d'utiliser l'outil, examiner soigneusement l'état des pièces pour s'assurer qu'elles fonctionnent correctement et qu'elles accomplissent leur tâche. Vérifier l'alignement et la liberté de fonctionnement des pièces mobiles, l'état et le montage des pièces et toutes autres conditions susceptibles d'affecter défavorablement le fonctionnement. Il faut réparer toute pièce dont l'état laisse à désirer ou en remplacer par un poste de service agréé sauf si autrement indiqué dans ce manuel d'instructions.
17. **Accessoires** : utiliser uniquement des accessoires appropriés à cet outil.
18. **Entretenir les outils avec soin** : garder les outils de coupe affûtés et propres pour des performances meilleures et plus sûres. Suivre les instructions de graissage et de remplacement des accessoires. Examiner les câbles/cordons des outils de manière régulière et les faire réparer, lorsqu'ils sont endommagés, par un service d'entretien agréé.
19. **Ne pas modifier la machine** : aucune modification et/ou reconversion ne doit être effectuée. L'usage d'accessoires ou attachements autres que ceux recommandés dans ce manuel d'instructions peut entraîner des blessures personnelles.
20. Maintenir les poignées sèches, propres et exemptes de tout lubrifiant et de toute graisse.
21. **Déconnecter les outils** : déconnecter les outils de l'alimentation lorsqu'ils ne sont pas utilisés, avant leur entretien et lors du remplacement des accessoires, tels que lames, forets et organes de coupe.
22. **Retirer les clés de réglage** : prendre l'habitude de vérifier si les clés et autres organes de réglage sont retirés de l'outil avant de le mettre en marche.
23. **Eviter tout démarrage intempestif** : s'assurer que l'interrupteur est en position « arrêt » lors de la connexion.
24. **Utiliser des câbles de raccord extérieurs** : lorsque l'outil est utilisé à l'extérieur, utiliser uniquement des prolongateurs destinés à une utilisation extérieure et comportant le marquage correspondant.
25. **Rester vigilant** : regarder ce que vous êtes en train de faire, faire preuve de bon sens et ne pas utiliser l'outil lorsque vous êtes fatigué.
26. **Vérifier les parties endommagées** : avant d'utiliser l'outil à d'autres fins, il convient de l'examiner attentivement afin de déterminer qu'il fonctionnera correctement et accomplira sa fonction prévue. Vérifier l'alignement ou le blocage des parties mobiles, ainsi que l'absence de toutes pièces cassées ou de toute condition de fixation et autres conditions, susceptibles d'affecter le fonctionnement de l'outil. Il convient de réparer ou de remplacer correctement un protecteur ou toute autre partie endommagée par un centre d'entretien agréé, sauf indication contraire dans le présent manuel d'instructions. Faire remplacer les interrupteurs défectueux par un centre d'entretien agréé. Ne pas utiliser l'outil si l'interrupteur ne permet pas de passer de l'état de marche à l'état d'arrêt.
27. **Risque de brûlure** : Laisser refroidir les pièces mobiles (embout) avant de les toucher.

28. **Faire réparer l'outil par une personne qualifiée** : cet outil électrique satisfait les règles de sécurité correspondantes. Il convient que les réparations soient effectuées uniquement par des personnes qualifiées en utilisant des pièces de rechange d'origine. A défaut, cela peut exposer l'utilisateur à un danger important. L'utilisateur doit contacter le fabricant afin d'obtenir le remplacement des étiquettes.



AVERTISSEMENT :

L'utilisation de tout accessoire ou de toute fixation autre que celui ou celle recommandé(e) dans le présent manuel d'instructions peut présenter un risque de blessure des personnes.

1.2. Règles particulières de sécurité

Cet équipement est conçu pour être utilisé par du personnel qualifié. Il ne doit être utilisé qu'après avoir lu et compris les consignes de sécurité et les procédures d'exploitation décrites dans ce manuel d'instruction.

1. Ne pas fumer à proximité de cet équipement.
2. Le tenir à l'écart d'environnement de haute tension, des lieux inflammables et explosifs. Tout feu d'artifice est strictement interdit pendant le fonctionnement de cet outil
3. Utiliser dans un lieu bien ventilé.
4. Lorsque des fuites sont détectées dans l'équipement ou les tuyaux, fermer immédiatement la pression de l'air et réparer les fuites.
5. Eviter tout démarrage involontaire. S'assurer que la pression de l'air est en position d'arrêt lorsqu'il n'est pas utilisé et avant de raccorder le tuyau d'arrivée d'air.
6. Si une défaillance du tuyau (fuite, présence d'autres composants) est détectée pendant le fonctionnement, éteindre le compresseur d'air immédiatement, procéder à une inspection détaillée et procéder au dépannage.
7. Ne pas dépasser les limites de pression.
8. Garder un extincteur à proximité en cas d'incendie.
9. Protéger toujours votre peau (visage, mains...) et vos yeux du contact avec de l'huile et des solvants.
10. Ne pas démarrer le compresseur pendant le temps de l'extraction de l'huile : risque de dégâts de sondes d'extraction et de dommages corporels.
11. Etre prudent avec l'huile extraite du véhicule : température de l'huile élevée (entre 40 ~ 60 °C). Se protéger le visage et les mains.
12. Cet outil est prévu pour la récupération de l'huile usagée par aspiration. Toute autre utilisation est considérée comme incorrecte (exemple : aspirer des liquides corrosifs, inflammables etc.).
13. Ne pas exposer la cuve à des sources de chaleur.
14. Ne pas exécuter des soudages sur la cuve.
15. Ne pas modifier les pièces qui composent l'appareil.
16. Utiliser uniquement des pièces de rechange préconisées par le service après-vente agréé.
17. Travailler dans un environnement propre.
18. Vérifier la bonne marche du produit avec son utilisation.
19. N'utiliser que les pièces d'origine. Ne pas démonter la machine, renvoyez-la chez votre fournisseur, sous peine de perdre la validité de la garantie du produit.
20. La machine doit être entretenue régulièrement pour maintenir son fonctionnement.

2. Présentation

2.1. Domaine d'application

Ce produit a pour fonction de vidanger de l'huile de moteur à l'aide d'un tuyau. Il fonctionne par injection d'air comprimée.

Le vidangeur est doté d'un réservoir capable de résister à des températures élevées (capable de résister à 80 °C et à des pressions négatives sans se déformer). Le cylindre transparent permet d'observer l'huile et de la contrôler/mesurer.

Il existe des diamètres différents des sondes d'aspiration d'huile pour s'adapter au type de véhicule.

Peut être utilisé avec d'autres huiles mécaniques de moteur, lubrifiants ainsi que le stockage temporaire.



AVERTISSEMENT :

L'aspiration de liquide de frein, d'essence, de diesel et d'autres liquides contenant du méthanol et de l'acétone ou autres inflammables est strictement interdite.

2.2. Vue générale

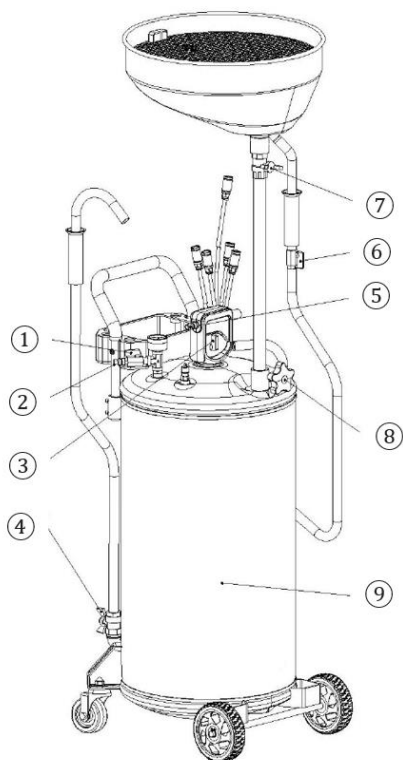

N°	Désignation
1	Vanne d'entrée d'air – Vidange
2	Raccord pneumatique – Vidange
3	Vanne d'entrée d'air – Aspiration
4	Vanne de vidange d'huile
5	Raccord pneumatique – Aspiration
6	Vanne d'aspiration d'huile
7	Vanne Entonnoir
8	Poignée
9	Réservoir d'huile

2.3. Caractéristiques techniques

Réf. 07112				
Pression entrée air	6-8 bar	Capacité cuve :	80 l	
Pression max vidange cuve	1,0 bar ~ -14 psi	Vitesse d'aspiration avec sonde d.8	6,5 l/min	
Connexion entrée air	1/4"	Roues	2 fixes, 2 pivotantes	
Consommation d'air :	150 l/min	Entonnoir	Volume	16 l
Hauteur réglable	1450 à 1850 mm		Ø	410 mm
Tuyau Aspiration / Vidange	Ø19mm x 1.5 m		Ø Extension	560 cm
Poids	~21,0 kg		Filtre	Oui
Sondes d'aspiration	– Ø 8 x 700 mm – Ø 7 x 1000 mm – Ø 6 x 700 mm – Ø 5 x 700 mm			

Présence d'une soupape de sécurité sur réservoir principal qui se déclenche à 1.0 bar.

Remarque : Les performances de cet outil varient en fonction des variations de la pression de l'air et de la capacité du compresseur. L'huile doit être suffisamment fluide pour que l'extraction soit efficace (Température de l'huile = 40 à 60°C).

3. Mise en service

3.1. Vérification du contenu

Contient :

- Un réservoir complet et monté.
- Un set d'accessoires avec fourreau.
- Le manuel d'utilisation à conserver.

Vérifier le vidangeur à réception : Si l'appareil est endommagé de quelque façon, contacter le service après-vente agréé. Si possible transmettre des photos et le N° de lot de l'appareil.

CONSEIL : utiliser le vidangeur sur un terrain plat pour éviter de glisser pendant le fonctionnement.

3.2. Générer le vide (voir vue générale)

- Fermer les valves avant utilisation.
- Connecter le compresseur d'air dans le raccord ⑤ puis tourner progressivement la vanne ③ (Vanne d'entrée d'air – Aspiration) pour vérifier qu'il n'y a pas de fuite.
- Lorsque l'aiguille atteint le MAX sur la jauge, couper la connexion entre le raccord pneumatique (aspiration) ⑤ et le compresseur (temps pour générer le vide : environ 20 à 30 secondes).
- Maintenant le produit est prêt pour l'extraction d'huile.

3.3. Extraction pneumatique (voir vue générale)

- S'assurer que le réservoir d'huile est sous pression négative.
- Enlever le carter moteur pour accéder à la zone permettant la vidange
- Choisissez la sonde appropriée et la relier au bec du tuyau d'extraction/d'aspiration. Introduire l'extrémité de la sonde dans l'entrée du moteur permettant de le vidanger.
- Ouvrir le robinet pour extraire l'huile.

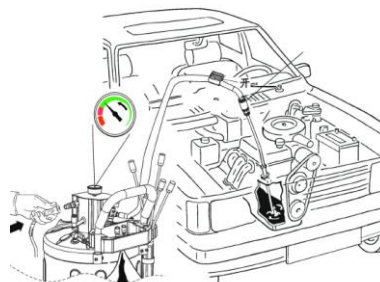
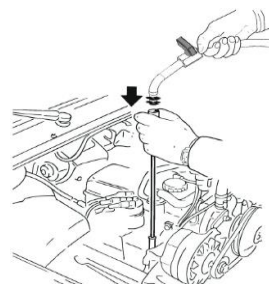
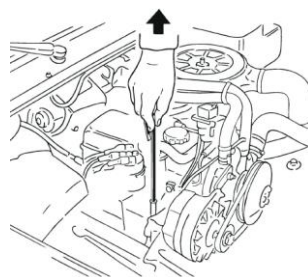

3.4. Extraction par gravité - Entonnoir (voir vue générale)

- Positionner le véhicule et le vidangeur à une hauteur suffisante.
- S'assurer que le raccord ⑤ n'est pas utilisé, et que la vanne ④ est fermée.
- Ouvrir la vanne ⑦ pour permettre la descente de l'huile
- Ouvrir la vanne ① pour libérer la pression du réservoir
- Le vidangeur est prêt pour l'extraction

3.5. Vidange du réservoir - pneumatique (voir vue générale)

- Fermer les valves ①-③-④-⑥-⑦.
- Tenir le bec du tuyau de vidange et l'insérer dans un récipient.
- Raccorder le compresseur d'air à l'entrée d'air ②.
- Ouvrir la vanne ① progressivement, stopper l'arrivée d'air lorsque la pression du réservoir est à 0,7 bar. (La soupape de sécurité libèrera automatiquement la pression lorsque la pression du réservoir atteindra 1,0 bar).
- Ouvrir la vanne de vidange ④ pour l'éjection de l'huile.
- Couper l'arrivée d'air après la vidange, puis vider la pression du réservoir et fermer toutes les vannes.



ATTENTION :

Des températures d'huile supérieures à 80°C peuvent causer des dommages importants au produit.

4. Maintenance

4.1. Dysfonctionnement

Problèmes	Cause probable	Solution
La cuve ne peut être vidangée	La cuve est remplie au-delà du marquage "max" de la jauge.	Vider l'huile, sans pression d'air dans un récipient, jusqu'au marquage "max."

4.2. Entretien



AVERTISSEMENT ! Avant tous travaux d'entretien débrancher impérativement l'air comprimé.

Il doit être vérifié par une personne qualifiée.

Avant chaque utilisation :

Vérifier le fonctionnement et l'état d'usure de: tuyauterie, robinets, roues, cuve, et réaliser l'opération de maintenance appropriée :

- Cuve : contrôle de la corrosion.
- Tuyau de vidange : contrôle de l'étanchéité, présence de fissure, de pli.
- Tuyau de remplissage : présence de corrosion, de fuite.
- Entonnoir : présence de fuite.
- Soupape de sureté : déclenchement par surpression à 1,0 bar.

Une fois par an :

Contrôle visuel complet de toutes les parties afin de détecter la présence de fuite, fissures, gonflement, étanchéité, pli, usure.

Respecter rigoureusement les instructions d'entretiens et de réparation de la présente notice : elles doivent être réalisées par du personnel qualifié.

La durée de vie est fonction de la fréquence d'utilisation : un outil bien entretenu, dans des conditions normales d'utilisation, peut être utilisé pendant plusieurs années.

4.3. Stockage

Conserver l'équipement à l'abri de l'eau et de l'humidité.

5. Vue éclatée – Liste des pièces détachées

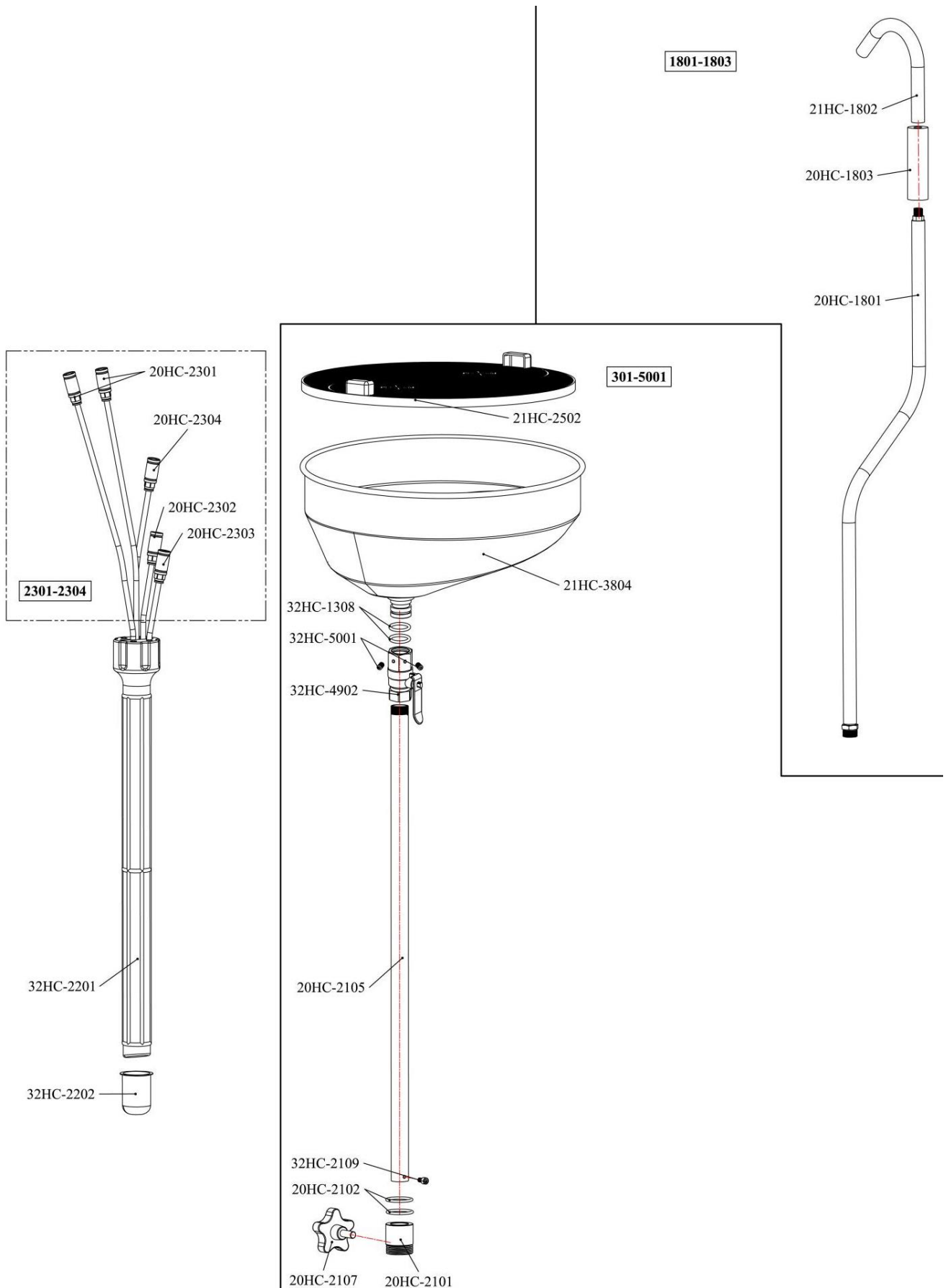

N°	Désignation	Qté	N°	Désignation	Qté
2301-2304			301-5001		
20HC-2301	Sonde d'extraction (Ø7x1000 mm PA)	2	21HC-2502	Filtre couvercle	1
20HC-2302	Sonde d'extraction (Ø5x700 mm PA)	1	21HC-3804	Entonnoir	1
20HC-2303	Sonde d'extraction (Ø6x700 mm PA)	1	32HC-1308	Bague d'étanchéité	1
20HC-2304	Sonde d'extraction (Ø8x700 mm PA)	1	32HC-5001	Vis	1
32HC-2201	Douille de sonde	1	32HC-4902	Vanne entonnoir	1
32HC-2202	Petit réservoir d'huile	1	20HC-2105	Tube	1
1801-1803			32HC-2109	Vis	1
21HC-1802	Bec de vidange d'huile	1	20HC-2102	Joint	2
20HC-1803	Mousse résistante à la chaleur	2	20HC-2101	Support	1
20HC-1801	Tuyau d'évacuation d'huile (1.5m)	1	20HC-2107	Poignée	1

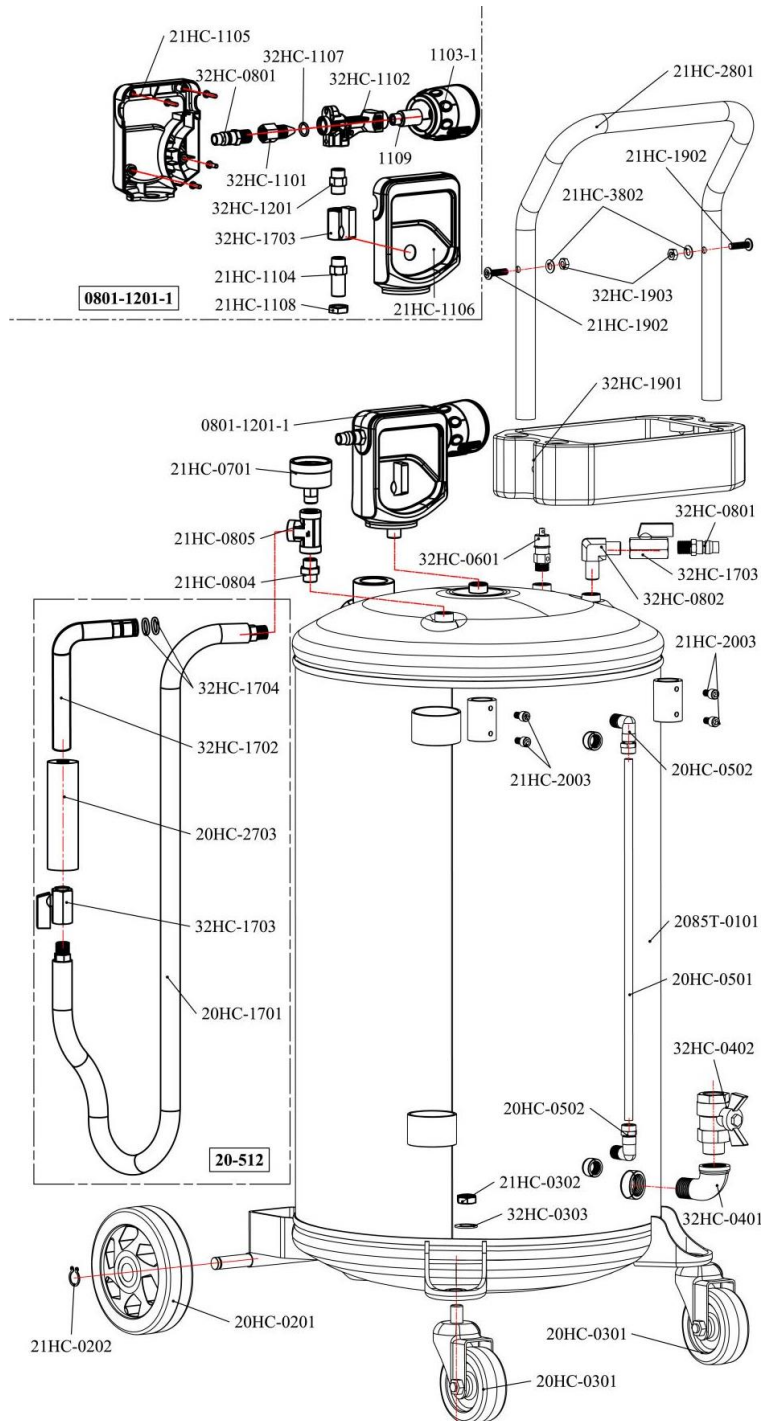

N°	Désignation	Qté	N°	Désignation	Qté
21HC-2801	Poignée	1	0801-1201-1		
32HC-1903	Ecrou	2	21HC-1105	Protecteur des connecteurs pneumatiques	1
21HC-3802	Rondelle	2	32HC-0801	Embout pneumatique	2
21HC-1902	Vis	2	32HC-1101	Ecrou	1
32HC-1901	Casier de rangement	1	32HC-1107	Bague d'étanchéité	1
0801-1201-1	Générateur de vide		32HC-1102	Système d'aspiration	1
21HC-0701	Jauge de pression	1	1109	Connecteur	1
21HC-0805	Connecteur en T	1	1103-1	Silencieux	1
21HC-0804	Connecteur droit	1	32HC-1201	Clapet anti-retour	1
32HC-0601	Soupape	1	32HC-1703	Vanne	1
32HC-0802	Connecteur coudé	2	21HC-1104	Connecteur droit	1
32HC-1703	Vanne	1	21HC-1108	Ecrou	1
32HC-0801	Embout pneumatique	2	21HC-1106	Protecteur des connecteurs pneumatiques	1
21HC-2003	Vis	4	20-512		
20HC-0502	Connecteur coudé	2	20HC-1701	Tuyau de vidange (1.5m)	1
2085T-0101	Réservoir	1	32HC-1703	Vanne bec d'aspiration	1
20HC-0501	Tube à niveau	1	20HC-2703	Mousse résistante à la chaleur	2
32HC-0402	Vanne de vidange	1	32HC-1702	Bec d'aspiration	1
32HC-0401	Coude	1	32HC-1704	Bague d'étanchéité	2
21HC-0302	Ecrou	2			
32HC-0303	Rondelle	4			
20HC-0201	Roue	2			
21HC-0202	Bague d'arrêt	2			
20HC-0301	Roue pivotante	2			

6. Garantie et Conformité du produit

La garantie ne peut être accordée à la suite de :

Une utilisation anormale, une manœuvre erronée, une modification non autorisée, un défaut de transport, de manutention ou d'entretien, l'utilisation de pièces ou d'accessoires non d'origine, des interventions effectuées par du personnel non agréé, l'absence de protection ou dispositif sécurisant l'opérateur, le non-respect des consignes précitées exclut votre machine de notre garantie, les marchandises voyagent sous la responsabilité de l'acheteur à qui il appartient d'exercer tout recours à l'encontre du transporteur dans les formes et délais légaux. Se reporter à nos Conditions Générales de Ventes pour toute demande de garantie.

Protection de l'environnement :

Votre appareil contient de nombreux matériaux recyclables.

Nous vous rappelons que les appareils usagés ne doivent pas être mélangés avec d'autres déchets. Les produits électriques ne doivent pas être mis au rebut avec les déchets ménagers. Merci de les recycler dans les points de collecte prévus à cet effet. Adressez-vous auprès des autorités locales ou de votre revendeur pour obtenir des conseils sur le recyclage.

Wearing protective equipment



Eye protection



Hearing protection



Hand protection



Wearing work clothes



Wearing safety shoes



Wearing a visor

1. Safety instructions



WARNING! Carefully read the entire instruction manual and understand the safety instructions before installation, operation, repair, maintenance, changes. Failure to follow these instructions may result in serious personal injury. If the appliance is to be handed over to others, give them this instruction manual as well.

Read all of these instructions before using this product and save this information.

Any use contrary to what is recommended below presents dangers. As a result, the manufacturer declines all responsibility. Be sure to follow the instructions listed below.

1.1 General instructions

1. **Use in a safe environment:** There must be no risk of explosions, corrosive products in the surrounding environment during use.
2. **Use by qualified persons:** Only qualified, experienced operators should use the device. Do not leave persons who have not read the manual and have not received proper instructions to operate the appliance without supervision by a qualified person.
3. **Consider the environment of the work area:** Do not expose the tool to rain. Do not use the tool in damp, wet places or places where there is a risk of splashing water. Keep the work area well lit. Do not use the tool in the presence of flammable liquids, gases or dust. Pay attention to the location of compressed air hoses, other cables near the workplace.
4. **Maintain a clean and orderly working area:** The working area must be visible from the working position. Messy areas and workbenches are prone to accidents.
5. **Use the tool in a stable position:** Maintain stable foot support and comfortable posture. Change posture in case of prolonged use, take regular breaks to avoid discomfort or fatigue.
6. **Keep other people away:** Do not leave people, including children, unaffected by the work in progress, touch the tool or extender, and keep them away from the work area, be especially vigilant with children and animals.
7. **Store unused tools:** Unused tools should be stored in a dry or locked place out of the reach of children.
8. **Do not force the tool:** A tool gives better results in a safer way at the speed, at the power for which it was designed.
9. **Use the correct tool:** Do not force a small tool or attachment to perform the larger job. Do not use the tool for any purpose for which it is not designed.
10. **Wear suitable protective clothing and equipment:** Never wear loose clothing or jewelry, as they

can get caught in moving parts. Protective gloves are recommended. Contain long hair. Non-slip footwear is recommended for outdoor work. Always wear approved eye protection when handling the tool.

11. **Maintain good support.** Always keep your balance.
12. **Use protective equipment:** Use safety glasses, dust mask if work operations generate dust, protective gloves, and hearing protection.
13. **Don't lean too much:** Maintain good support and balance at all times.
14. **Treat tools with care:** Keep tools clean to optimize work and safety. Follow the instructions for lubrication and changing accessories. Examine their condition periodically, if necessary, have their repair carried out by an approved maintenance station.
15. **Stay alert:** Focus on work. Use good judgment. Do not use the tool when tired, or under the influence of drugs, alcohol or medication.
16. **Check for damaged parts:** Before using the tool, carefully examine the condition of the parts to ensure that they are functioning properly and are performing their task. Check the alignment and freedom of operation of the moving parts, the condition and fitting of the parts and any other conditions that may adversely affect operation. Any parts in poor condition shall be repaired or replaced by an authorized service station unless otherwise specified in this instruction manual.
17. **Accessories:** Use only accessories suitable for this tool.
18. **Maintain tools with care:** Keep cutting tools sharp and clean for better and safer performance. Follow the instructions for greasing and replacing accessories. Inspect tool cables/cords regularly and have damaged equipment repaired by an authorized service department.
19. **Do not modify the machine:** No modifications and/or reconversion must be carried out. Use of accessories or attachments other than those recommended in this instruction manual may result in personal injury.
20. Keep the handles dry, clean, and free of lubricant and grease.
21. **Disconnect tools:** Disconnect tools from the power supply when not in use, before servicing and when replacing accessories such as blades, drills and cutting components.
22. **Remove the adjustment keys:** Make it a habit to check if the keys and other adjustment components are removed from the tool before starting it.
23. **Avoid untimely starting:** Ensure that the switch is in the "off" position when connecting.
24. **Use external connection cables:** When the tool is used outdoors, use only extensions intended for outdoor use and marked accordingly.
25. **Stay alert:** Watch what you are doing, use common sense and do not use the tool when tired.
26. **Check for damaged parts:** Before using the tool for any other purpose, it should be carefully examined to determine that it will function properly and perform its intended function. Check the alignment or blocking of the moving parts, as well as the absence of any broken parts, fastening conditions and other conditions that could affect the operation of the tool. A protector or any other damaged part must be repaired or replaced correctly by an authorized service center, unless otherwise specified in this instruction manual. Have defective switches replaced by an authorized service center. Do not use the tool if the switch does not allow you to switch from on to off.
27. **Scalding hazard:** Allow moving parts (nozzle) to cool before touching.
28. **Have the tool repaired by a qualified person:** This power tool meets the corresponding safety rules. Repairs should only be carried out by qualified persons using original spare parts. Otherwise, this can expose the user to a significant danger. The user must contact the manufacturer for replacement of the labels.



WARNING:

The use of any accessory or attachment other than that recommended in this instruction manual may present a risk of injury to persons.

1.2. Special safety requirements

This equipment is intended for use by qualified personnel. It should only be used after you have read and understood the safety instructions and operating procedures described in this instruction manual.

1. Do not smoke near this equipment.
2. Keep away from high voltage environment, flammable and explosive places. Fireworks are strictly prohibited during operation of this tool
3. Use in a well ventilated area.
4. When leaks are detected in equipment or pipes, immediately shut off the air pressure and repair the leaks.
5. Avoid unintentional starting. Make sure that the air pressure is in the off position when not in use and before connecting the air inlet hose.
6. If a pipe failure (leakage, presence of other components) is detected during operation, switch off the air compressor immediately, carry out a detailed inspection and troubleshoot.
7. Do not exceed pressure limits.
8. Keep a fire extinguisher nearby in case of fire.
9. Always protect your skin (face, hands...) and eyes from contact with oil and solvents.
10. Do not start the compressor during oil extraction: Risk of damage to extraction probes and personal injury.
11. Be careful with oil extracted from vehicle: High oil temperature (between 40 ~ 60 °C). Protect face and hands.
12. This tool is intended for the recovery of used oil by suction. Any other use is considered incorrect (e.g. sucking up corrosive liquids, flammable liquids, etc.).
13. Do not expose the vessel to heat sources.
14. Do not weld on the bowl.
15. Do not modify the parts that make up the appliance.
16. Use only spare parts recommended by the authorized after-Sales Service.
17. Work in a clean environment.
18. Check that the product is working properly with its use.
19. Use only original parts. Do not disassemble the machine, return it to your supplier, otherwise the validity of the product warranty will be lost.
20. The machine must be serviced regularly to maintain its operation.

2. Overview

2.2. Scope of application

The function of this product is to drain engine oil using a pipe. It works by injection of compressed air. The drain is equipped with a tank capable of withstanding high temperatures (capable of withstanding 80 °C and negative pressures without deforming). The transparent cylinder makes it possible to observe the oil and check/measure it.

There are different diameters of the oil suction sensors to adapt to the type of vehicle.

Can be used with other mechanical engine oils, lubricants as well as temporary storage.



WARNING:

Suction of brake fluid, gasoline, diesel and other fluids containing methanol and acetone or other flammable materials is strictly prohibited.

2.3. General view

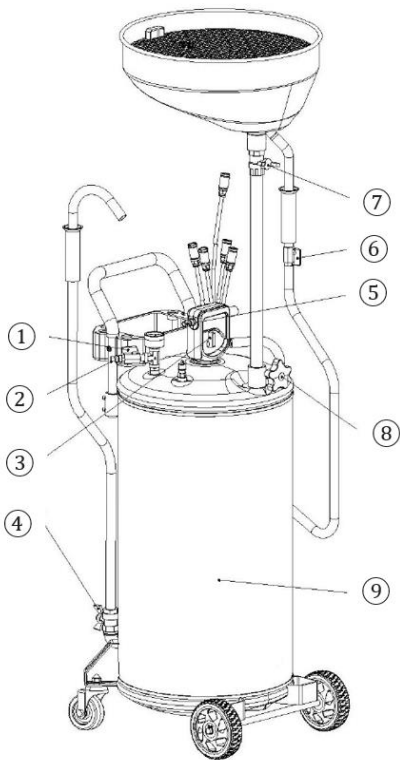

NO.	Designation
1	Air inlet valve – drain
2	Pneumatic fitting - drain
3	Air inlet valve – suction
4	Oil drain valve
5	Pneumatic fitting - suction
6	Oil suction valve
7	Funnel valve
8	Handle
9	Oil tank

2.4. Technical specifications

Ref. 07112				
Air inlet pressure	6-8 bar	Tank capacity:	80 l.	
Max. Tank drain pressure	1.0 bar ~ -14 psi	Aspiration speed with probe d.8	6.5 l/min.	
Air inlet connection	1/4"	Wheels	2 fixed, 2 swivel	
Air consumption:	150 l/min.	Funnel	Volume	16 l.
Height adjustable	1450 to 1850 mm		Ø	410 mm
Suction / drain pipe	Ø19mm x 1.5m		Ø Extension	560 cm
Weight	~21.0 kg		Filter	Yes
Aspiration probes	– Ø 8 x 700 mm – Ø 7 x 1000 mm		– Ø 6 x 700 mm – Ø 5 x 700 mm	

Presence of a safety valve on the main tank that triggers at 1.0 bar.

Note: The performance of this tool will vary depending on changes in air pressure and compressor capacity. The oil must be sufficiently fluid for extraction to be effective (oil temperature = 40 to 60°C).

3. Commissioning

3.2. Content verification

Contains:

- A complete and mounted tank.

- A set of accessories with sheath.
- The user manual to be kept.

Check the emptying valve on receipt: If the appliance is damaged in any way, contact the authorized after-sales service. If possible, transmit pictures and the batch number of the camera.

TIP: Use the unloader on level ground to prevent slipping during operation.

3.3. Generate vacuum (see overview)

- Close valves before use.
- Connect the air compressor to the ⑤ connection and gradually turn the ③ valve (air inlet valve – suction) to check that there are no leaks.
- When the needle reaches MAX on the gauge, cut the connection between the pneumatic (suction) ⑤ and the compressor (time to generate vacuum: Approx. 20 to 30 seconds).
- Now the product is ready for oil extraction.

3.4. Pneumatic extraction (see general view)

- Ensure that the oil reservoir is under negative pressure.
- Remove the crankcase to gain access to the drain area
- Select the appropriate probe and connect it to the spout of the extraction/aspiration hose. Insert the end of the probe into the motor inlet to drain the motor.

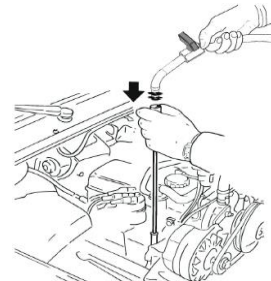
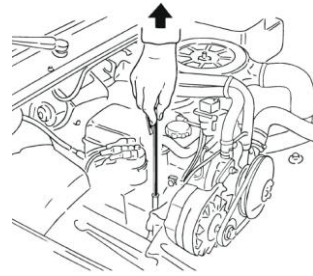

- Open the valve to extract the oil.

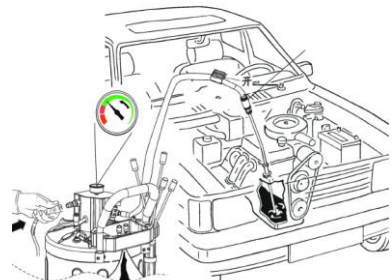

3.5. Gravity extraction - funnel (see general view)

- Position the vehicle and the unloader high enough.
- Make sure that the ⑤ fitting is not used, and that the ④ valve is closed.
- Open the ⑦ valve to allow the oil to drop
- Open the ① valve to relieve the tank pressure

- The emptying valve is ready for extraction

3.6. Tank drain - pneumatic (see general view)

- Close valves ①-③-④-⑥-⑦.
- Hold the spout of the drain hose and insert it into a container.
- Connect the air compressor to the air inlet ②.
- Gradually open the valve ①, stop the air supply when the tank pressure is 0.7 bar. (The safety valve will automatically release the pressure when the tank pressure reaches 1.0 bar).
- Open the drain valve ④ for oil ejection.
- Turn off the air supply after draining, then drain the tank pressure and close all valves.



CAUTION:

Oil temperatures above 80°C can cause serious damage to the product.

4. Maintenance

4.2. Malfunction

Problems	Probable cause	Solution
The tank cannot be drained	The tank is filled beyond the "max" mark on the gauge.	Empty the oil, without air pressure, into a container, until the marking "max."

4.3. Maintenance



WARNING! Before d'maintenance work always disconnect l'compressed air.

It must be checked by a qualified person.

Before each use:

Check the operation and wear of: Piping, taps, wheels, tank, and carry out the appropriate maintenance operation:

- Tank: Corrosion control.
- Drain pipe: Check for leaks, cracks, kinks.
- Filler pipe: Corrosion, leakage.
- Funnel: Leak present.
- Safety valve: Tripped by overpressure at 1.0 bar.

Once a year:

Complete visual inspection of all parts to detect the presence of leaks, cracks, swelling, tightness, kinks, wear and tear.

Strictly observe the maintenance and repair instructions in this manual: They must be carried out by qualified personnel.

The service life depends on the frequency of use: A well-maintained tool, under normal conditions of use, can be used for several years.

4.4. Storage

Keep the equipment away from water and moisture.

5. Exploded view – spare parts list

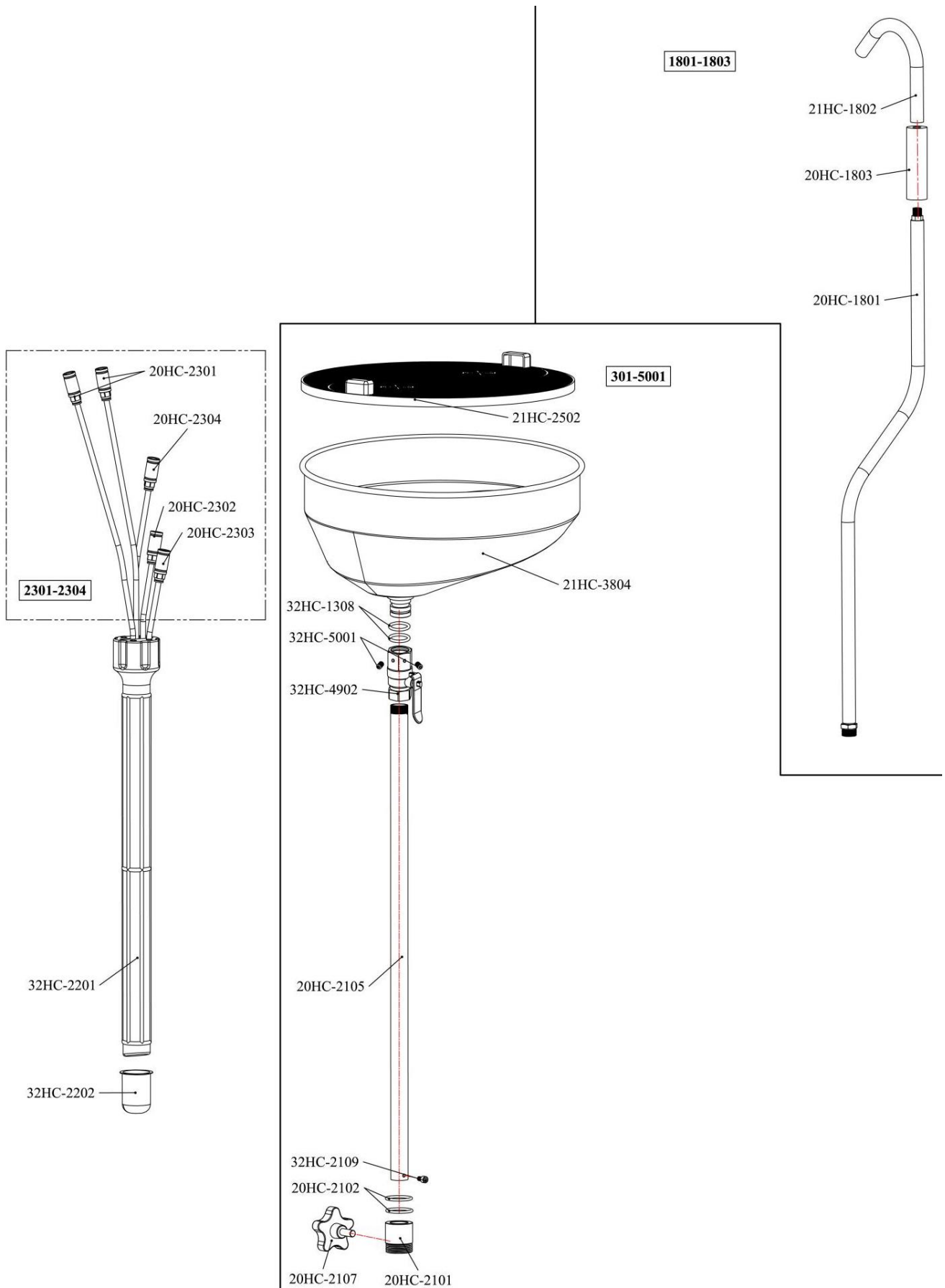

NO.	Designation	Qty	NO.	Designation	Qty
2301-2304			301-5001		
20HC-2301	Extraction probe (Ø7x1000 mm PA)	2	21HC-2502	Filter cover	1
20HC-2302	Extraction probe (Ø5x700 mm PA)	1	21HC-3804	Funnel	1
20HC-2303	Extraction probe (Ø6x700 mm PA)	1	32HC-1308	Sealing ring	1
20HC-2304	Extraction probe (Ø8x700 mm PA)	1	32HC-5001	Screw	1
32HC-2201	Probe socket	1	32HC-4902	Funnel valve	1
32HC-2202	Small oil tank	1	20HC-2105	Tube	1
1801-1803			32HC-2109	Screw	1
21HC-1802	Oil drain spout	1	20HC-2102	Gasket	2
20HC-1803	Heat resistant foam	2	20HC-2101	Support	1
20HC-1801	Oil drain hose (1.5m)	1	20HC-2107	Handle	1

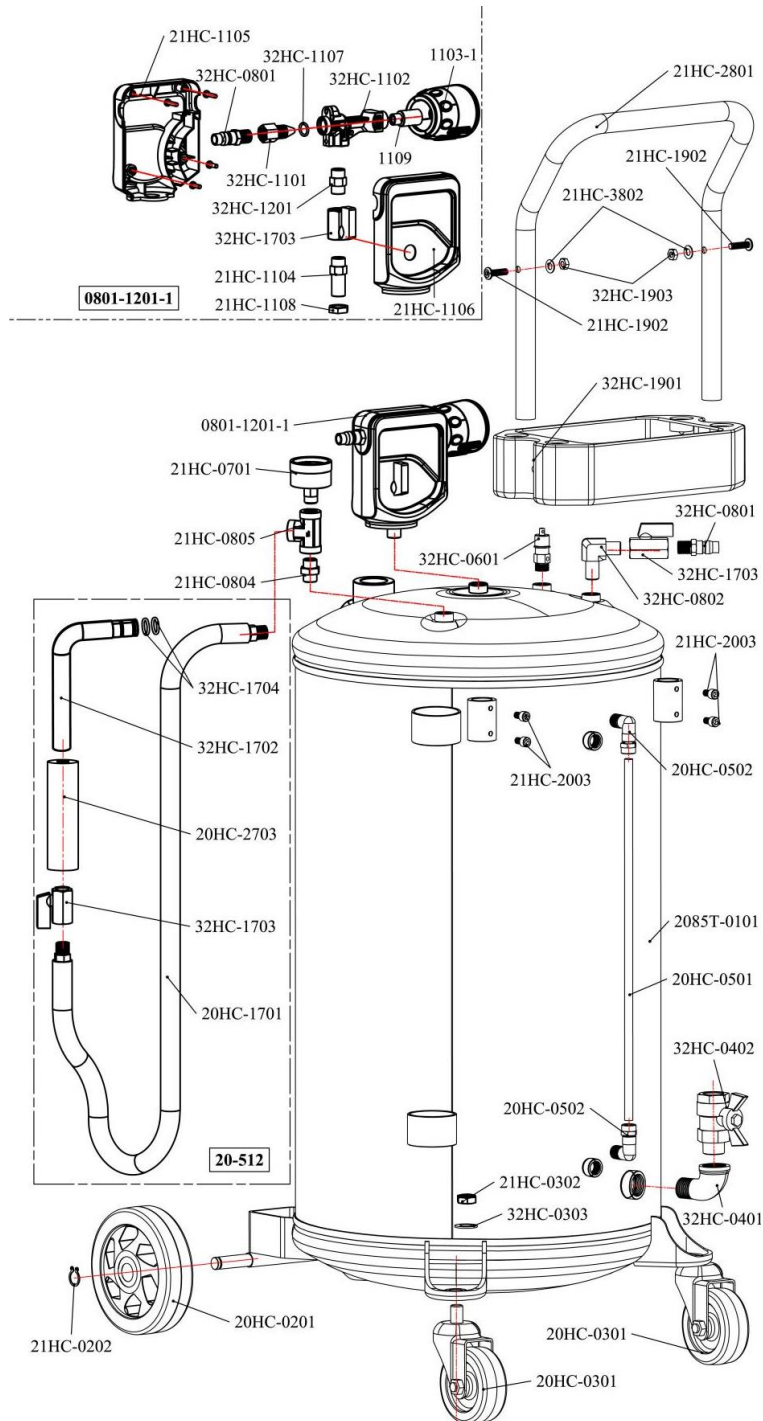

NO.	Designation	Qty	NO.	Designation	Qty
21HC-2801	Handle	1	0801-1201-1		
32HC-1903	Nut	2	21HC-1105	Pneumatic connector protector	1
21HC-3802	Washer	2	32HC-0801	Pneumatic end piece	2
21HC-1902	Screw	2	32HC-1101	Nut	1
32HC-1901	Storage locker	1	32HC-1107	Sealing ring	1
0801-1201-1	Vacuum generator		32HC-1102	Suction system	1
21HC-0701	Pressure gauge	1	1109	Connector	1
21HC-0805	T-connector	1	1103-1	Silencer	1
21HC-0804	Straight connector	1	32HC-1201	Non-return valve	1
32HC-0601	Valve	1	32HC-1703	Valve	1
32HC-0802	Angled connector	2	21HC-1104	Straight connector	1
32HC-1703	Valve	1	21HC-1108	Nut	1
32HC-0801	Pneumatic end piece	2	21HC-1106	Pneumatic connector protector	1
21HC-2003	Screw	4	20-512		
20HC-0502	Angled connector	2	20HC-1701	Drain hose (1.5m)	1
2085T-0101	Tank	1	32HC-1703	Suction spout valve	1
20HC-0501	Level tube	1	20HC-2703	Heat resistant foam	2
32HC-0402	Drain valve	1	32HC-1702	Suction nozzle	1
32HC-0401	Elbow	1	32HC-1704	Sealing ring	2
21HC-0302	Nut	2			
32HC-0303	Washer	4			
20HC-0201	Wheel	2			
21HC-0202	Locking ring	2			
20HC-0301	Caster wheel	2			

6. Product Warranty and Compliance

Warranty cannot be granted as a result of:

Abnormal use, erroneous maneuvering, unauthorized modification, defect in transport, handling or maintenance, use of non-original parts or accessories, work carried out by unauthorized personnel, lack of protection or safety device for the operator, failure to comply with the aforementioned instructions excludes your machine from our warranty, the goods travel under the responsibility of the buyer to whom it is up to exercise any recourse against the carrier in the legal forms and deadlines. See refer to our General Terms and conditions of Sale for all warranty claims.

Environmental protection:

Your device contains many recyclable materials.

We remind you that used appliances must not be mixed with other waste. Electrical products must not be disposed of with household waste. Please recycle them at the collection points provided for this purpose. Contact your local authorities or dealer for recycling advice.

Usar equipo de protección



Protección ocular



Protección auditiva



Protección de manos



Usar ropa de trabajo



Usar zapatos de seguridad



Usando una visera

1. Instrucciones de seguridad



¡ATENCIÓN! Lea atentamente todo el manual de instrucciones y comprenda las instrucciones de seguridad antes de la instalación, operación, reparación, mantenimiento, cambios. El no seguir estas instrucciones puede resultar en lesiones personales graves. Si el electrodoméstico va a ser entregado a otros, dales este manual de instrucciones también.

Lea todas estas instrucciones antes de usar este producto y guarde esta información.

Cualquier uso contrario a lo que se recomienda a continuación presenta peligros. Como resultado, el fabricante declina toda responsabilidad. Asegúrese de seguir las instrucciones enumeradas a continuación.

1.1 Instrucciones generales

1. **Uso en un ambiente seguro:** No debe haber riesgo de explosiones, productos corrosivos en el ambiente circundante durante el uso.
2. **Uso por personas calificadas:** Solo los operadores cualificados y experimentados deben usar el dispositivo. No deje a personas que no hayan leído el manual y no hayan recibido instrucciones adecuadas para operar el aparato sin la supervisión de una persona calificada.
3. **Considere el entorno del área de trabajo:** No exponga la herramienta a la lluvia. No utilice la herramienta en lugares húmedos y húmedos o lugares donde exista riesgo de salpicaduras de agua. Mantenga el área de trabajo bien iluminada. No utilice la herramienta en presencia de líquidos, gases o polvo inflamables. Preste atención a la ubicación de las mangueras de aire comprimido, otros cables cerca del lugar de trabajo.
4. **Mantenga un área de trabajo limpia y ordenada:** El área de trabajo debe ser visible desde la posición de trabajo. Las áreas desordenadas y los bancos de trabajo son propensos a accidentes.
5. **Utilice la herramienta en una posición estable:** Mantenga un soporte estable del pie y una postura cómoda. Cambiar de postura En caso de uso prolongado, tomar descansos regulares para evitar molestias o fatiga.
6. **Mantenga a otras personas alejadas:** No deje a las personas, incluidos los niños, no se vea afectado por el trabajo en curso, toque la herramienta o el extensor, y manténgalos alejados del área de trabajo, esté especialmente vigilante con los niños y los animales.
7. **Guarde herramientas no usadas:** Las herramientas no usadas deben almacenarse en un lugar seco o cerrado fuera del alcance de los niños.

8. **No forzar la herramienta:** Una herramienta da mejores resultados de una manera más segura a la velocidad, a la potencia para la que fue diseñada.
9. **Utilice la herramienta correcta:** No obligue a una pequeña herramienta o accesorio a realizar el trabajo más grande. No utilice la herramienta para ningún propósito para el que no esté diseñada.
10. **Use ropa y equipo de protección adecuados:** Nunca use ropa o joyas sueltas, ya que pueden quedar atrapadas en partes móviles. Se recomiendan guantes protectores. Contiene cabello largo. El calzado antideslizante se recomienda para el trabajo al aire libre. Siempre use protección ocular aprobada cuando manipule la herramienta.
11. **Mantenga un buen apoyo.** Mantenga siempre su equilibrio.
12. **Utilice equipo de protección:** Use gafas de seguridad, máscara contra el polvo si las operaciones de trabajo generan polvo, guantes de protección y protección auditiva.
13. **No te inclines demasiado:** Mantén un buen soporte y equilibrio en todo momento.
14. **Trate las herramientas con cuidado:** Mantenga las herramientas limpias para optimizar el trabajo y la seguridad. Siga las instrucciones de lubricación y cambio de accesorios. Examine periódicamente su estado, si es necesario, hacer que su reparación se lleve a cabo por una estación de mantenimiento aprobada.
15. **Manténgase alerta:** Concéntrese en el trabajo. Usa buen juicio. No use la herramienta cuando esté cansado, o bajo la influencia de drogas, alcohol o medicamentos.
16. **Compruebe si hay piezas dañadas:** Antes de usar la herramienta, examine cuidadosamente el estado de las piezas para asegurarse de que están funcionando correctamente y están realizando su tarea. Compruebe la alineación y la libertad de funcionamiento de las piezas móviles, el estado y el montaje de las piezas y cualquier otra condición que pueda afectar negativamente el funcionamiento. Cualquier pieza en mal estado será reparada o reemplazada por una estación de servicio autorizada a menos que se especifique lo contrario en este manual de instrucciones.
17. **Accesorios:** Utilice solo los accesorios adecuados para esta herramienta.
18. **Mantenga las herramientas con cuidado:** Mantenga las herramientas de corte afiladas y limpias para un rendimiento mejor y más seguro. Siga las instrucciones para engrasar y reemplazar accesorios. Inspeccione los cables/cables de las herramientas regularmente y haga reparar el equipo dañado por un departamento de servicio autorizado.
19. **No modifique la máquina:** No se deben realizar modificaciones y/o reconversión. El uso de accesorios o accesorios distintos de los recomendados en este manual de instrucciones puede ocasionar lesiones personales.
20. Mantenga las manijas secas, limpias y libres de lubricante y grasa.
21. **Desconecte herramientas:** Desconecte las herramientas de la fuente de alimentación cuando no estén en uso, antes del mantenimiento y al reemplazar accesorios como cuchillas, taladros y componentes de corte.
22. **Quitar las teclas de ajuste:** Convierta en hábito comprobar si las teclas y otros componentes de ajuste se eliminan de la herramienta antes de iniciarla.
23. **Evite el arranque prematuro:** Asegúrese de que el interruptor esté en la posición "apagado" al conectarse.
24. **Utilice cables de conexión externos:** Cuando la herramienta se utilice en exteriores, utilice solo extensiones destinadas a uso en exteriores y marcadas en consecuencia.
25. **Manténgase alerta:** Observe lo que está haciendo, use el sentido común y no use la herramienta cuando esté cansado.
26. **Compruebe si hay piezas dañadas:** Antes de usar la herramienta para cualquier otro propósito, debe examinarse cuidadosamente para determinar que funcionará correctamente y realizará la función prevista. Compruebe la alineación o bloqueo de las piezas móviles, así como la ausencia de piezas rotas, condiciones de sujeción y otras condiciones que puedan afectar al funcionamiento de la herramienta. Un protector o cualquier otra pieza dañada debe ser reparado o reemplazado correctamente por un centro de servicio autorizado, a menos que se especifique lo contrario en este manual de instrucciones. Haga que los interruptores defectuosos sean reemplazados por un centro de servicio autorizado. No utilice la herramienta si el interruptor no le permite cambiar de encendido a apagado.

27. **Peligro de escaldar:** Permita que las partes móviles (boquilla) se enfríen antes de tocarlas.
28. **Haga que la herramienta sea reparada por una persona cualificada:** Esta herramienta eléctrica cumple con las normas de seguridad correspondientes. Las reparaciones solo deben ser realizadas por personas calificadas que utilicen piezas de repuesto originales. De lo contrario, esto puede exponer al usuario a un peligro significativo. El usuario debe ponerse en contacto con el fabricante para la sustitución de las etiquetas.

**ADVERTENCIA:**

El uso de cualquier accesorio o accesorio distinto al recomendado en este manual de instrucciones puede presentar un riesgo de lesiones a las personas.

1.2. Requisitos especiales de seguridad

Este equipo está destinado al uso de personal cualificado. Solo debe usarse después de haber leído y entendido las instrucciones de seguridad y los procedimientos operativos descritos en este manual de instrucciones.

1. No fume cerca de este equipo.
2. Mantenga alejado del ambiente de alto voltaje, lugares inflamables y explosivos. Los fuegos artificiales están estrictamente prohibidos durante el funcionamiento de esta herramienta
3. Utilizar en un área bien ventilada.
4. Cuando se detectan fugas en equipos o tuberías, apague inmediatamente la presión de aire y repare las fugas.
5. Evite el inicio involuntario. Asegúrese de que la presión de aire esté en la posición de apagado cuando no esté en uso y antes de conectar la manguera de entrada de aire.
6. Si se detecta un fallo de la tubería (fuga, presencia de otros componentes) durante el funcionamiento, apague el compresor de aire inmediatamente, realice una inspección detallada y solucione los problemas.
7. No exceda los límites de presión.
8. Mantenga un extintor cerca en caso de incendio.
9. Proteja siempre tu piel (cara, manos...) y ojos del contacto con aceite y disolventes.
10. No arranque el compresor durante la extracción de aceite: Riesgo de daños a las sondas de extracción y lesiones personales.
11. Tenga cuidado con el aceite extraído del vehículo: Alta temperatura del aceite (entre 40 ~ 60 °C). Proteja la cara y las manos.
12. Esta herramienta está destinada a la recuperación de aceite usado por succión. Cualquier otro uso se considera incorrecto (por ejemplo, aspirar líquidos corrosivos, líquidos inflamables, etc.).
13. No exponga el recipiente a fuentes de calor.
14. No suelde en el tazón.
15. No modifique las partes que componen el aparato.
16. Utilice solo piezas de repuesto recomendadas por el Servicio Postventa autorizado.
17. Trabaja en un ambiente limpio.
18. Compruebe que el producto está funcionando correctamente con su uso.
19. Utilice solo piezas originales. No desmonte la máquina, devuélvala a su proveedor, de lo contrario se perderá la validez de la garantía del producto.
20. La máquina debe ser mantenida regularmente para mantener su funcionamiento.

2. Panorama general

2.2. Ámbito de aplicación

La función de este producto es drenar el aceite del motor usando una tubería. Funciona por inyección de aire comprimido.

El drenaje está equipado con un tanque capaz de soportar altas temperaturas (capaz de soportar 80 °C y presiones negativas sin deformarse). El cilindro transparente permite observar el aceite y comprobarlo/medirlo.

Existen diferentes diámetros de los sensores de succión de aceite para adaptarse al tipo de vehículo. Se puede utilizar con otros aceites mecánicos de motor, lubricantes, así como almacenamiento temporal.

**ADVERTENCIA:**

La succión de líquido de frenos, gasolina, diesel y otros fluidos que contengan metanol y acetona u otros materiales inflamables está estrictamente prohibida.

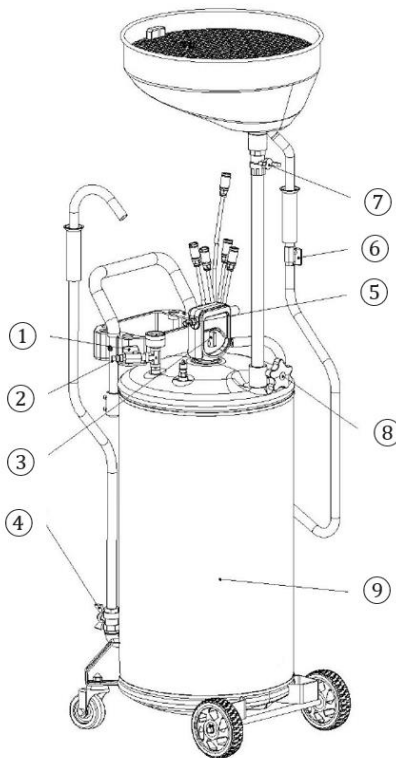
2.3. Opinión general

NO	Designación
1	Válvula de entrada de aire – drenaje
2	Montaje neumático - drenaje
3	Válvula de entrada de aire – succión
4	Válvula de drenaje de aceite
5	Montaje neumático - succión
6	Válvula de succión de aceite
7	Válvula de embudo
8	Maneja
9	Tanque de aceite

2.4. Especificaciones técnicas

Ref. 07112				
Presión de entrada de aire	6-8 bar	Capacidad del tanque:	80 l..	
Max. Presión de drenaje del tanque	1, 0 bar ~ -14 psi	Velocidad de aspiración con sonda d.8	6,5 l/min.	
Conexión de entrada de aire	¼»	Ruedas	2 fijos, 2 giratorios	
Consumo de aire:	150 l/min.	Embudo	Volumen	16 l..
Altura ajustable	1450 a 1850 mm		Ø	410 mm
Tubo de succión / drenaje	Ø19mm x 1 zona 5 m		Ø Extensión	560 cm
Peso	~21,0 kg		Filtro	Sí
Sondas de aspiración	– Ø 8 x 700 mm – Ø 7 x 1000 mm		– Ø 6 x 700 mm – Ø 5 x 700 mm	

Presencia de una válvula de seguridad en el tanque principal que se dispara en plataformas 1 0 bar.

Nota: El rendimiento de esta herramienta variará dependiendo de los cambios en la presión de aire y la capacidad del compresor. El aceite debe ser lo suficientemente fluido para que la extracción sea efectiva (temperatura del aceite = 40 a 60°C).

3. Puesta en marcha

3.2. Verificación de contenido

Contiene:

- Un tanque completo y montado.
- Un conjunto de accesorios con funda.
- El manual de usuario a conservar.

Compruebe la válvula de vaciado en la recepción: Si el electrodoméstico está dañado de alguna manera, póngase en contacto con el servicio postventa autorizado. Si es posible, transmita imágenes y el número de lote de la cámara.

CONSEJO: Utilice el descargador en tierra nivelada para evitar que se resbale durante la operación.

3.3. Generar vacío (ver visión general)

- Cierre las válvulas antes de su uso.
- Conecte el compresor de aire a la conexión ⑤ y gire gradualmente la válvula ③ (válvula de entrada de aire – succión) para comprobar que no hay fugas.
- Cuando la aguja alcance el máximo en el calibrador, corte la conexión entre el neumático (succión) ⑤ y el compresor (tiempo para generar vacío: Aprox. 20 a 30 segundos).
- Ahora el producto está listo para la extracción de aceite.

3.4. Extracción neumática (ver vista general)

- Asegúrese de que el depósito de aceite esté bajo presión negativa.

- Retire el cárter para obtener acceso al área de drenaje

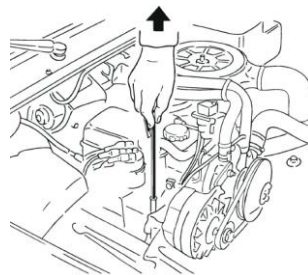

- Seleccione la sonda apropiada y conéctelo al caño de la manguera de extracción/aspiración. Inserte el extremo de la sonda en la entrada del motor para drenar el motor.

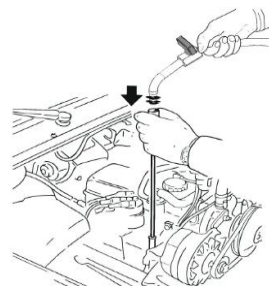

- Abra la válvula para extraer el aceite.

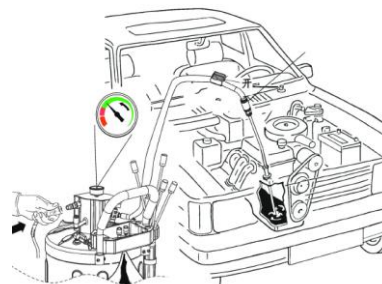

3.5. Extracción por gravedad - embudo (ver vista general)

- Coloque el vehículo y el descargador lo suficientemente alto.
- Asegúrese de que no se utiliza el accesorio ⑤ y de que la válvula ④ está cerrada.
- Abra la válvula ⑦ para permitir que el aceite caiga
- Abra la válvula ① para aliviar la presión del tanque
- La válvula de vaciado está lista para la extracción

3.6. Drenaje del tanque - neumático (ver vista general)

- Válvulas de cierre ①-③-④-⑥-⑦.
- Sostenga el pico de la manguera de drenaje e insértelo en un recipiente.
- Conecte el compresor de aire a la entrada de aire ②.
- Abra gradualmente la válvula ①, detenga el suministro de aire cuando la presión del tanque es de 0,7 bar. (La válvula de seguridad liberará automáticamente la presión cuando la presión del tanque alcance 1.0bar).
- Abra la válvula de drenaje ④ para la expulsión de aceite.
- Apague el suministro de aire después de drenar, luego drene la presión del tanque y cierre todas las válvulas.



PRECAUCIÓN:

Las temperaturas del aceite por encima de 80°C pueden causar graves daños al producto.

4. Mantenimiento

4.2. Mal funcionamiento

Problemas	Causa probable	Solución
El tanque no se puede drenar	El tanque se llena más allá de la marca "max" en el calibre.	Vacíe el aceite, sin presión de aire, en un recipiente, hasta la marca "max."

4.3. Mantenimiento



¡ATENCIÓN! Antes de los trabajos de mantenimiento desconecte siempre el aire comprimido.

Debe ser comprobado por una persona cualificada.

Antes de cada uso:

Compruebe el funcionamiento y el desgaste de: Tuberías, grifos, ruedas, tanque, y realice la operación de mantenimiento adecuada:

- Tanque: Control de corrosión.
- Tubo de drenaje: Compruebe si hay fugas, grietas, torceduras.
- Tubo de relleno: Corrosión, fuga.
- Embudo: Filtración presente.
- Válvula de seguridad: Disparado por sobrepresión en 1 0 bar.

Una vez al año:

Inspección visual completa de todas las piezas para detectar la presencia de fugas, grietas, hinchazón, tirantez, torceduras, desgaste.

Observe estrictamente las instrucciones de mantenimiento y reparación de este manual: Deben ser llevadas a cabo por personal cualificado.

La vida útil depende de la frecuencia de uso: Una herramienta bien mantenida, en condiciones normales de uso, se puede utilizar durante varios años.

4.4. Almacenamiento

Mantenga el equipo lejos del agua y la humedad.

5. Vista explodida – lista de piezas de repuesto

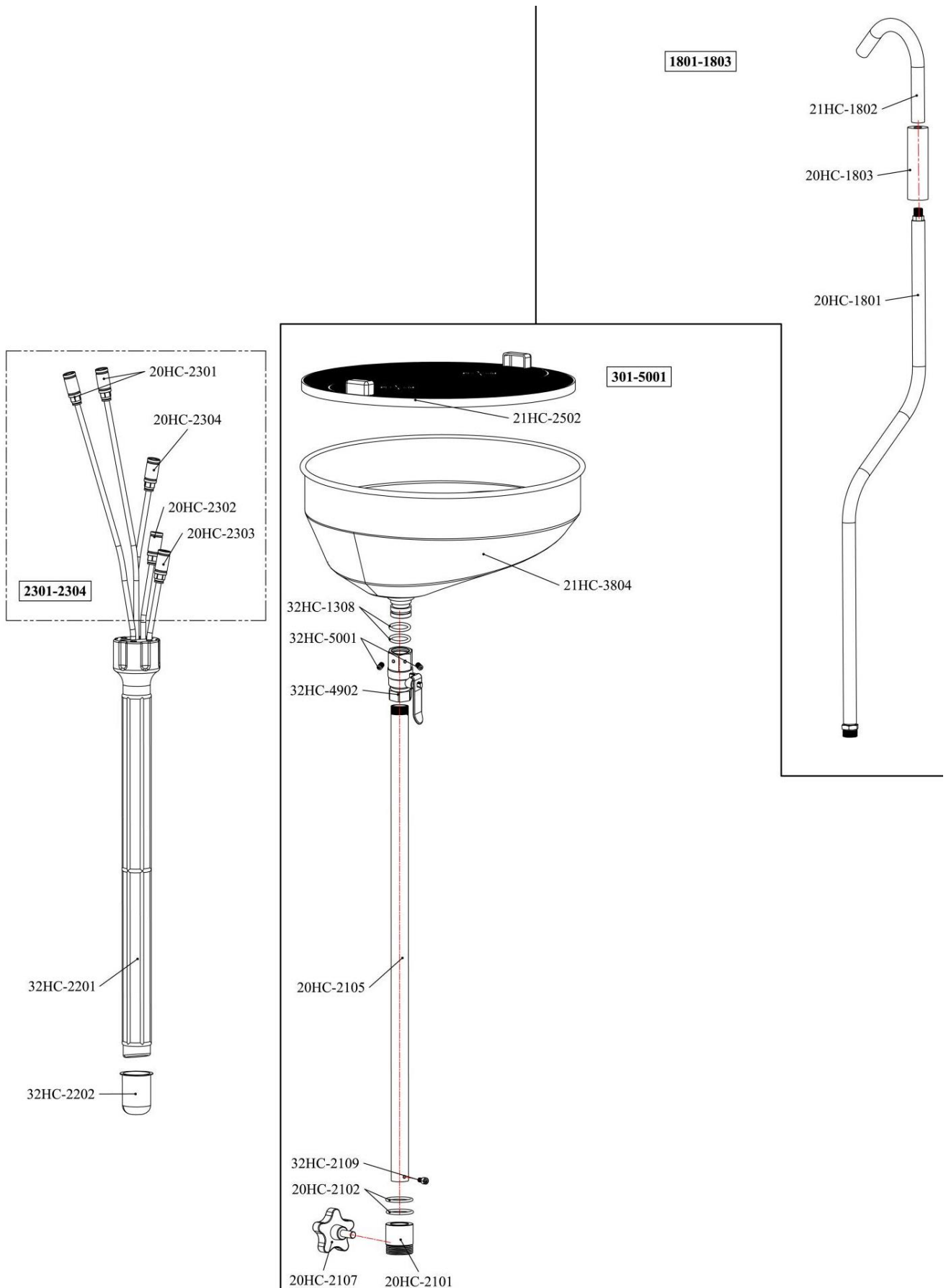

NO	Designación	Cantidad	NO	Designación	Cantidad
2301-2304			301-5001		
20HC-2301	Sonda de extracción (Ø7 x 1000 mm PA)	2	21HC-2502	Cubierta de filtro	1
20HC-2302	Sonda de extracción (Ø5 x 700 mm PA)	1	21HC-3804	Embudo	1
20HC-2303	Sonda de extracción (Ø6 x 700 mm PA)	1	32HC-1308	Anillo de sellado	1
20HC-2304	Sonda de extracción (Ø8 x 700 mm PA)	1	32HC-5001	Tornillo	1
32HC-2201	Toma de sonda	1	32HC-4902	Válvula de embudo	1
32HC-2202	Pequeño tanque de aceite	1	20HC-2105	Tubo	1
1801-1803			32HC-2109	Tornillo	1
21HC-1802	Caño de drenaje de aceite	1	20HC-2102	Junta	2
20HC-1803	Espuma resistente al calor	2	20HC-2101	Apoyo	1
20HC-1801	Manguera de drenaje de aceite (1.5m)	1	20HC-2107	Maneja	1

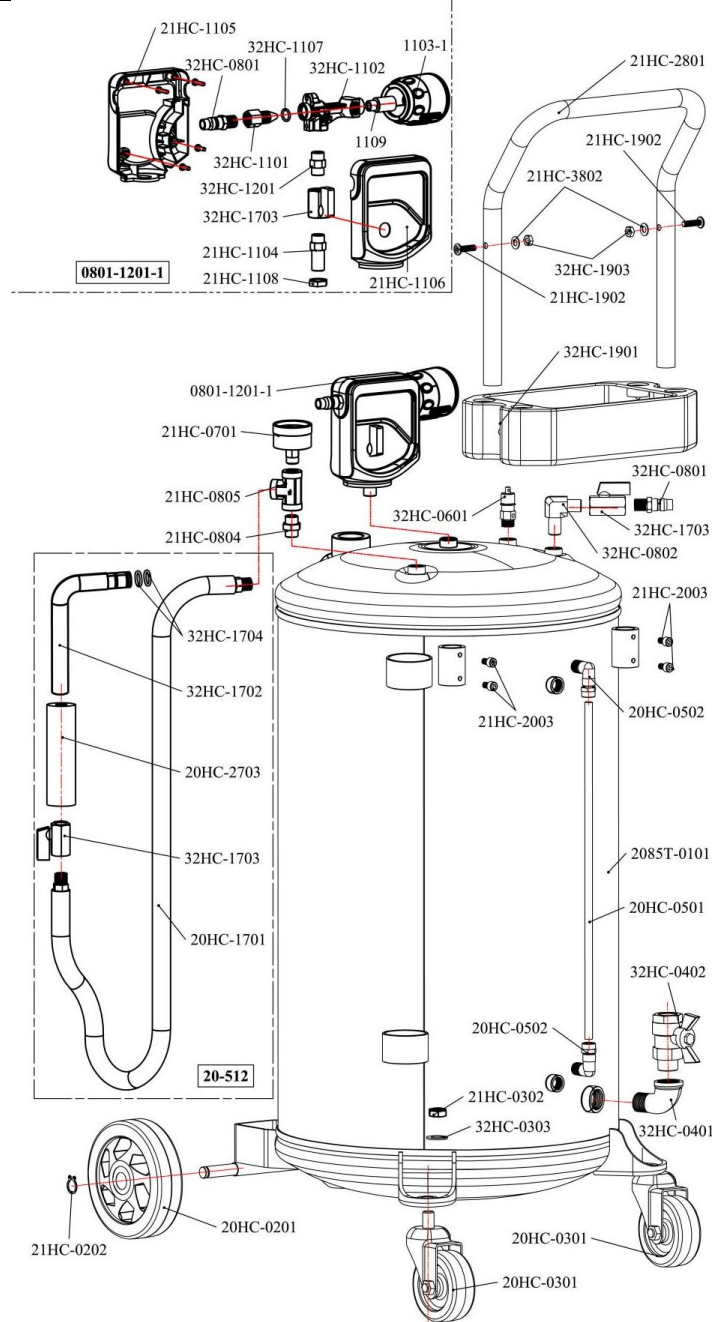

NO	Designación	Cantidad	NO	Designación	Cantidad
21HC-2801	Maneja	1	0801-1201-1		
32HC-1903	Nuez	2	21HC-1105	Protector de conector neumático	1
21HC-3802	Lavadora	2	32HC-0801	Pieza final neumática	2
21HC-1902	Tornillo	2	32HC-1101	Nuez	1
32HC-1901	Armario de almacenamiento	1	32HC-1107	Anillo de sellado	1
0801-1201-1	Generador de vacío		32HC-1102	Sistema de succión	1
21HC-0701	Manómetro	1	1109	Conector	1
21HC-0805	Conector en T	1	1103-1	Silenciador	1
21HC-0804	Conector recto	1	32HC-1201	Válvula de no retorno	1
32HC-0601	Válvula	1	32HC-1703	Válvula	1
32HC-0802	Conector angulado	2	21HC-1104	Conector recto	1
32HC-1703	Válvula	1	21HC-1108	Nuez	1
32HC-0801	Pieza final neumática	2	21HC-1106	Protector de conector neumático	1
21HC-2003	Tornillo	4	20-512		
20HC-0502	Conector angulado	2	20HC-1701	Manguera de drenaje (1.5m)	1
2085T-0101	Tanque	1	32HC-1703	Válvula de caño de succión	1
20HC-0501	Tubo de nivel	1	20HC-2703	Espuma resistente al calor	2
32HC-0402	Válvula de drenaje	1	32HC-1702	Boquilla de succión	1
32HC-0401	Codo	1	32HC-1704	Anillo de sellado	2
21HC-0302	Nuez	2			
32HC-0303	Lavadora	4			
20HC-0201	Rueda	2			
21HC-0202	Anillo de bloqueo	2			
20HC-0301	Rueda giratoria	2			

6. Garantía y cumplimiento del producto

La garantía no se puede conceder como resultado de:

Uso anormal, maniobras erróneas, modificaciones no autorizadas, defectos en el transporte, manipulación o mantenimiento, uso de piezas o accesorios no originales, trabajo realizado por personal no autorizado, falta de protección o dispositivo de seguridad para el operador, el incumplimiento de las instrucciones antes mencionadas excluye su máquina de nuestra garantía, la mercancía viaja bajo la responsabilidad del comprador a quien corresponde ejercer cualquier recurso contra el transportista en las formas legales y plazos. Consulte nuestros Términos y Condiciones Generales de Venta para todas las reclamaciones de garantía.

Protección del medio ambiente:

Su dispositivo contiene muchos materiales reciclables.

Le recordamos que los electrodomésticos usados no deben mezclarse con otros residuos. Los productos eléctricos no deben eliminarse con los residuos domésticos. Por favor, recicla en los puntos de recogida previstos para este fin. Póngase en contacto con sus autoridades locales o distribuidor para obtener asesoramiento sobre reciclaje.

Schutzausrüstung tragen



Augenschutz



Gehörschutz



Schutz der
Hände



Tragen von
Arbeitskleidung



Tragen von
Sicherheitsschuhen



Tragen
eines Visiers

1. Sicherheitsanweisungen



WARNUNG! Lesen Sie die gesamte Bedienungsanleitung sorgfältig durch und verstehen Sie die Sicherheitsanweisungen vor der Installation, dem Betrieb, der Reparatur, der Wartung und den Änderungen. Die Nichtbeachtung dieser Anweisungen kann zu schweren Körperverletzungen führen. Wenn das Gerät an andere Personen übergeben werden soll, geben Sie ihnen auch diese Gebrauchsanweisung.

Lesen Sie alle diese Hinweise vor der Verwendung dieses Produkts und speichern Sie diese Informationen.

Jede Verwendung, die im Gegensatz zu den unten empfohlenen ist, birgt Gefahren. Der Hersteller lehnt daher jegliche Haftung ab. Achten Sie darauf, dass die unten aufgeführten Anweisungen eingehalten werden.

1.1 Allgemeine Anweisungen

1. **In einer sicheren Umgebung verwenden:** Es darf keine Gefahr von Explosionen und korrosiven Produkten in der Umgebung während des Gebrauchs geben.
2. **Von qualifizierten Personen verwenden:** Nur qualifizierte, erfahrene Bediener sollten das Gerät benutzen. Lassen Sie keine Personen, die das Handbuch nicht gelesen haben und die keine entsprechenden Anweisungen zur Verwendung des Geräts erhalten haben, ohne von einer qualifizierten Person überwacht zu werden.
3. **Die Umgebung des Arbeitsbereichs berücksichtigen:** Das Werkzeug nicht Regen aussetzen. Verwenden Sie das Werkzeug nicht an feuchten, nassen Orten oder bei denen die Gefahr von Wasserspritzern besteht. Den Arbeitsbereich gut beleuchtet halten. Verwenden Sie das Werkzeug nicht in Gegenwart von brennbaren Flüssigkeiten oder Gasen oder Staub. Achten Sie auf die Position der Druckluftschläuche, der anderen Kabel in der Nähe des Arbeitsplatzes.
4. **Einen sauberen und geordneten Arbeitsbereich beibehalten:** Der Arbeitsbereich muss von der Arbeitsposition aus sichtbar sein. Unordentliche Bereiche und Siedlungen sind anfällig für Unfälle.
5. **Verwenden Sie das Werkzeug in stabiler Position:** Halten Sie eine stabile Fußstütze und eine bequeme Haltung. Ändern Sie die Haltung bei längerem Gebrauch, machen Sie regelmäßige Pausen, um Unannehmlichkeiten oder Müdigkeit zu vermeiden.
6. **Andere Personen fernhalten:** Personen, insbesondere Kinder, nicht von der laufenden Arbeit betroffen lassen, das Werkzeug oder den Extender berühren und vom Arbeitsbereich fernhalten, besonders wachsam mit Kindern und Tieren sein.

7. **Unbenutzte Werkzeuge verstauen:** Unbenutzte Werkzeuge müssen an einem trockenen oder verschlossenen Ort aufbewahrt werden, der außerhalb der Reichweite von Kindern liegt.
8. **Das Werkzeug nicht erzwingen:** Ein Werkzeug liefert bessere Ergebnisse auf sicherere Weise in der Diät, in der Kraft, für die es entworfen wurde.
9. **Verwenden Sie das richtige Werkzeug:** Erzwingen Sie nicht ein kleines Werkzeug oder ein kleines Zubehör, die größere Arbeit auszuführen. Verwenden Sie das Werkzeug nicht für einen Zweck, für den es nicht ausgelegt ist.
10. **Geeignete Kleidung und Schutzausrüstung tragen:** Tragen Sie niemals lockere Kleidung oder Schmuck, da sie von bewegten Teilen eingefangen werden können. Es wird empfohlen, Schutzhandschuhe zu tragen. Halten Sie lange Haare. Das Tragen von rutschfesten Schuhen wird für Arbeiten im Freien empfohlen. Beim Umgang mit dem Werkzeug immer die zugelassene Schutzbrille tragen.
11. **Aufrechterhaltung einer guten Unterstützung.** Immer sein Gleichgewicht zu halten.
12. **Schutzausrüstung verwenden:** Verwenden Sie eine Schutzbrille, eine Staubmaske, wenn die Arbeitsabläufe Staub, Schutzhandschuhe und Gehörschutz erzeugen.
13. **Sich nicht zu sehr beugen:** Eine gute Stütze halten und jederzeit im Gleichgewicht bleiben.
14. **Werkzeuge sorgfältig behandeln:** Saubere Werkzeuge halten, um Arbeit und Sicherheit zu optimieren. Anweisungen zum Schmieren und Wechseln des Zubehörs befolgen. Überprüfung ihres Zustands regelmäßig, falls erforderlich, Überweisung ihrer Reparatur an eine zugelassene Wartungsstelle.
15. **Alarmiert bleiben:** Sich auf die Arbeit konzentrieren. Urteilsvermögen zeigen. Verwenden Sie das Werkzeug nicht, wenn Sie müde sind, oder unter dem Einfluss von Drogen, Alkohol oder Medikamenten.
16. **Beschädigte Teile suchen:** Bevor Sie das Werkzeug verwenden, prüfen Sie sorgfältig den Zustand der Teile, um sicherzustellen, dass sie ordnungsgemäß funktionieren und ihre Aufgabe erfüllen. Überprüfen Sie die Ausrichtung und Funktionsfreiheit der beweglichen Teile, den Zustand und die Montage der Teile und alle anderen Bedingungen, die die Funktion beeinträchtigen können. Jedes Teil, dessen Zustand zu wünschen übrig lässt, muss repariert oder durch eine autorisierte Servicestelle ersetzt werden, es sei denn, es ist in dieser Bedienungsanleitung anders angegeben.
17. **Zubehör:** Verwenden Sie nur geeignetes Zubehör für dieses Werkzeug.
18. **Werkzeuge sorgfältig pflegen:** Schneidwerkzeuge scharf und sauber halten, um eine bessere und sicherere Leistung zu erzielen. Anweisungen zum Schmieren und Austauschen des Zubehörs befolgen. Leitungen/Leitungen der Werkzeuge regelmäßig prüfen und bei Beschädigung von einem autorisierten Service reparieren lassen.
19. **Maschine nicht ändern:** Es dürfen keine Änderungen und/oder Umstellungen vorgenommen werden. Die Verwendung von Zubehör oder Befestigungen, die nicht in dieser Anleitung empfohlen werden, kann zu persönlichen Verletzungen führen.
20. Halten Sie die Griffe trocken, sauber und frei von Schmierstoffen und Fett.
21. **Werkzeuge trennen:** Werkzeuge bei Nichtgebrauch, vor der Wartung und beim Austausch von Zubehör wie Klingen, Bohrern und Schneidorganen von der Stromversorgung trennen.
22. **Einstellschlüssel entfernen:** Gewöhnen Sie sich daran, vor dem Einschalten zu überprüfen, ob die Schlüssel und andere Verstellelemente aus dem Werkzeug entfernt werden.
23. **Fehlstart vermeiden:** Stellen Sie sicher, dass sich der Schalter während der Verbindung in der Position "Aus" befindet.
24. **Außenanschlusskabel verwenden:** Wenn das Werkzeug im Freien verwendet wird, nur Extender verwenden, die für den Außeneinsatz bestimmt sind und die entsprechende Kennzeichnung tragen.
25. **Wachsam bleiben:** Beobachten Sie, was Sie tun, gesunden Menschenverstand zeigen und das Tool nicht verwenden, wenn Sie müde sind.
26. **Beschädigte Teile überprüfen:** Bevor Sie das Werkzeug für andere Zwecke verwenden, sollte es sorgfältig geprüft werden, um festzustellen, dass es ordnungsgemäß funktioniert und seine beabsichtigte Funktion erfüllt. Überprüfen Sie die Ausrichtung oder Blockierung der beweglichen Teile sowie das Fehlen von defekten Teilen oder Befestigungsbedingungen und anderen Bedingungen, die die Funktion des Werkzeugs beeinträchtigen könnten. Ein beschädigter Schutz

oder eine andere beschädigte Komponente muss von einem zugelassenen Wartungszentrum ordnungsgemäß repariert oder ersetzt werden, sofern in dieser Betriebsanleitung nichts anderes angegeben ist. Defekte Schalter durch ein zugelassenes Servicezentrum ersetzen lassen. Das Werkzeug nicht verwenden, wenn der Schalter nicht vom Einschalten in den Aus-Zustand wechselt.

27. **Verbrennungsgefahr:** Bewegliche Teile (Spitze) vor dem Berühren abkühlen lassen.
28. **Werkzeug von einer qualifizierten Person reparieren lassen:** Dieses Elektrowerkzeug erfüllt die entsprechenden Sicherheitsregeln. Reparaturen sollten nur von qualifizierten Personen mit Originalersatzteilen durchgeführt werden. Andernfalls kann dies den Benutzer einer erheblichen Gefahr aussetzen. Der Benutzer muss sich an den Hersteller wenden, um den Ersatz der Etiketten zu erhalten.



WARNUNG:

Die Verwendung von Zubehör oder Befestigungen, die nicht in dieser Bedienungsanleitung empfohlen sind, kann eine Verletzungsgefahr für Personen darstellen.

1.2. Besondere Sicherheitsvorschriften

Diese Ausrüstung ist für den Einsatz durch qualifiziertes Personal ausgelegt. Es darf nur verwendet werden, nachdem die in dieser Bedienungsanleitung beschriebenen Sicherheitshinweise und Betriebsverfahren gelesen und verstanden wurden.

1. Rauchen Sie nicht in der Nähe dieser Ausrüstung.
2. Halten Sie es weg von Hochspannungs-Umgebung, brennbaren und explosiven Orten. Jedes Feuerwerk ist während des Betriebs dieses Werkzeugs strengstens verboten
3. An einem gut belüfteten Ort verwenden.
4. Wenn Lecks in Geräten oder Rohren festgestellt werden, schließen Sie sofort den Luftdruck und reparieren Sie Lecks.
5. Vermeiden Sie unbeabsichtigten Start. Stellen Sie sicher, dass der Luftdruck bei Nichtgebrauch in einer Absperrposition ist und bevor Sie den Luftzufuhrschlauch anschließen.
6. Wird während des Betriebs ein Rohrdefekt (Leckage, Vorhandensein anderer Komponenten) festgestellt, ist der Luftkompressor sofort auszuschalten, eine detaillierte Inspektion durchzuführen und die Fehlerbehebung durchzuführen.
7. Druckgrenzen nicht überschreiten.
8. Halten Sie einen Feuerlöscher in der Nähe im Falle eines Brandes.
9. Schützen Sie Ihre Haut (Gesicht, Hände...) und Augen immer vor Kontakt mit Öl und Lösungsmitteln.
10. Den Kompressor nicht während der Ölgewinnung starten: Gefahr von Schäden an Extraktionssonden und Körperschäden.
11. Seien Sie vorsichtig mit dem aus dem Fahrzeug extrahierten Öl: Hohe Öltemperatur (zwischen 40 ~ 60 °C). Schützen Sie Ihr Gesicht und Ihre Hände.
12. Dieses Werkzeug ist für die Rückgewinnung von Altöl durch Absaugung vorgesehen. Jede andere Verwendung gilt als falsch (z. B. Absaugen von korrosiven, brennbaren Flüssigkeiten usw.).
13. Setzen Sie den Behälter nicht Wärmequellen aus.
14. Keine Schweißungen am Tank durchführen.
15. Ändern Sie nicht die Teile, aus denen das Gerät besteht.
16. Verwenden Sie nur Ersatzteile, die vom autorisierten Kundendienst empfohlen werden.
17. Arbeiten in einer sauberen Umgebung.
18. Überprüfen Sie die ordnungsgemäße Funktionsweise des Produkts mit seiner Verwendung.
19. Nur Originalteile verwenden. Zerlegen Sie die Maschine nicht, senden Sie sie an Ihren Lieferanten zurück, sonst verlieren Sie die Gültigkeit der Produktgarantie.
20. Die Maschine muss regelmäßig gewartet werden, um ihren Betrieb aufrechtzuerhalten.

2. Präsentation

2.2. Anwendungsbereich

Dieses Produkt hat die Funktion, Motoröl mit Hilfe eines Rohres zu entleeren. Es funktioniert durch Drucklufteinspritzung.

Der Abfluss verfügt über einen Tank, der hohen Temperaturen standhält (der 80 °C und negativen Drücken standhält, ohne sich zu verformen). Der transparente Zylinder ermöglicht es, das Öl zu beobachten und zu kontrollieren/zu messen.

Es gibt unterschiedliche Durchmesser von Ölsaugsonden, um sich an den Fahrzeugtyp anzupassen. Kann mit anderen mechanischen Motorenölen, Schmierstoffen sowie temporärer Lagerung verwendet werden.



WARNUNG:

Das Absaugen von Bremsflüssigkeit, Benzin, Diesel und anderen Flüssigkeiten, die Methanol und Aceton enthalten, oder anderen brennbaren Flüssigkeiten ist strengstens untersagt.

2.3. Gesamtansicht

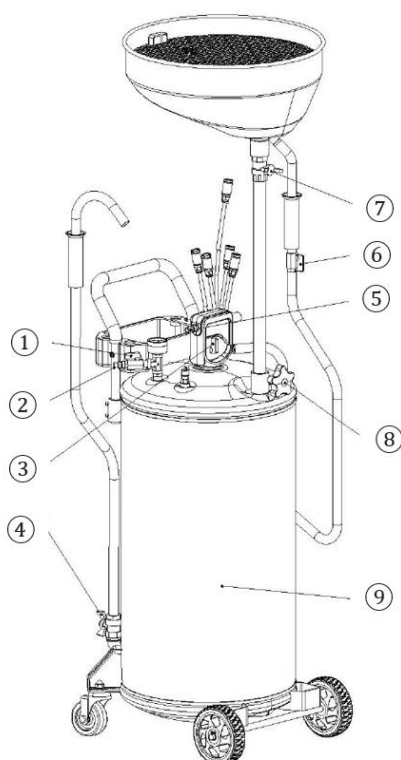

NR.	Bezeichnung
1	Lufteinlassventil – Entleeren
2	Pneumatikanschluss – Entleeren
3	Lufteinlassventil – Absaugung
4	Ölablassventil
5	Pneumatikanschluss – Absaugung
6	Ölabsauganlage
7	Trichterventil
8	Griff
9	Öltank

2.4. Technische Merkmale

Ref. 07112				
Lufteingangsdruck	6-8 bar	Fassungsvermögen:	80 l	
Max. Druck Entleerung Tank	1,0 bar ~ -14 psi	Sauggeschwindigkeit mit Sonde d.8	6,5 l/min	
Anschluss Lufteingang	¼"	Räder	2 fest, 2 schwenkbar	
Luftverbrauch:	150 l/min	Trichter	Volumen	16 l
Höhenverstellbar	1450 bis 1850 mm		Ø	410 mm
Saugrohr / Entleerung	Ø19mm x 1.5m		Ø Erweiterung	560 cm
Gewicht	~21,0 kg		Filter	Ja
Absaugsonden	– Ø 8 x 700 mm – Ø 7 x 1000 mm		– Ø 6 x 700 mm – Ø 5 x 700 mm	

Vorhandensein eines Sicherheitsventils am Haupttank, das bei 1.0 bar ausgelöst wird.

HINWEIS: Die Leistung dieses Werkzeugs variiert je nach Änderung des Luftdrucks und der Kapazität des Kompressors. Das Öl muss so flüssig sein, dass die Extraktion wirksam ist (Öltemperatur = 40 bis 60 °C).

3. Inbetriebnahme

3.2. Überprüfung des Inhalts

Enthält:

- Ein kompletter und montierter Tank.
- Ein Set von Accessoires mit Scheibe.
- Benutzerhandbuch aufzubewahren.

Überprüfen Sie den Abfluss an der Rezeption: Wenn das Gerät in irgendeiner Weise beschädigt ist, wenden Sie sich an den autorisierten Kundendienst. Wenn möglich Fotos und die Chargennummer des Geräts übertragen.

TIPP: Verwenden Sie den Abfluss auf flachem Boden, um ein Verrutschen während des Betriebs zu vermeiden.

3.3. Vakuum erzeugen (siehe Übersicht)

- Ventile vor Gebrauch schließen.
- Verbinden Sie den Luftkompressor in den Anschluss ⑤ und drehen Sie dann allmählich das Ventil ③ (Lufteinlassventil – Absaugventil), um sicherzustellen, dass keine Leckage vorliegt.
- Wenn die Nadel den MAX auf dem Messgerät erreicht, schneiden Sie die Verbindung zwischen dem pneumatischen Anschluss (Aspiration) ⑤ und dem Kompressor ab (Zeit zur Vakuumerzeugung: Ca. 20 bis 30 Sekunden).
- Jetzt ist das Produkt bereit für die Ölextraktion.

3.4. Pneumatische Extraktion (siehe Übersicht)

- Stellen Sie sicher, dass der Öltank unter Unterdruck steht.
- Motorgehäuse entfernen, um in den Leerbereich zu gelangen
- Wählen Sie die geeignete Sonde und verbinden Sie sie mit dem Auslauf des Extraktions-/Saugschlauchs. Das Ende der Sonde in den Motoreinlass einführen, um die Sonde zu entleeren.

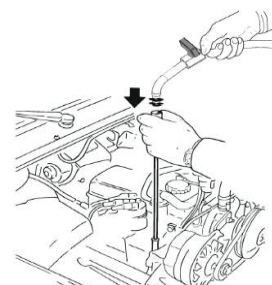
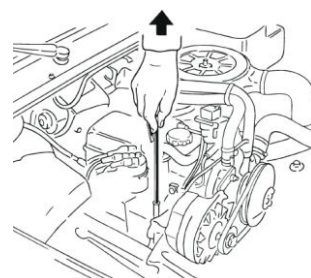

- Öffnen Sie den Wasserhahn, um das Öl zu extrahieren.

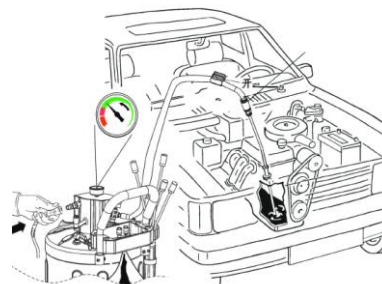

3.5. Extraktion durch Schwerkraft - Trichter (siehe Übersicht)

- Fahrzeug und Entleerer in ausreichender Höhe positionieren.
- Stellen Sie sicher, dass der ⑤-Anschluss nicht verwendet wird und das ④-Ventil geschlossen ist.
- Öffnen Sie das Ventil ⑦, damit das Öl abgelassen werden kann
- Öffnen Sie das Ventil ①, um den Druck des Tanks freizusetzen
- Der Abfluss ist bereit für die Extraktion

3.6. Tankentleerung - pneumatisch (siehe Übersicht)

- Ventile ①-③-④-⑥-⑦-- schließen.
- Den Auslauf des Ablaufschlauchs halten und in einen Behälter einführen.
- Luftkompressor an den Lufteinlass ② anschließen.
- Öffnen Sie das Ventil ① nach und nach, stoppen Sie die Luftzufuhr bei einem Tankdruck von 0,7 bar. (Das Sicherheitsventil gibt den Druck automatisch ab, wenn der Tankdruck 1,0 bar erreicht.)
- Ablassventil ④ zum Auswerfen des Öls öffnen.
- Die Luftzufuhr nach dem Entleeren abschalten, dann den Druck aus dem Tank entleeren und alle Ventile schließen.



ACHTUNG:

Öltemperaturen über 80°C können zu erheblichen Schäden am Produkt führen.

4. Wartung

4.2. Fehlfunktion

Probleme	Wahrscheinliche Ursache	Lösung
Der Behälter kann nicht entleert werden	Der Tank wird über die Markierung "max" des Messgeräts hinaus gefüllt.	Öl ohne Luftdruck in einen Behälter entleeren, bis die Markierung "max."

4.3. Wartung



WARNUNG! Vor allen Wartungsarbeiten Druckluft unbedingt trennen.

Es muss von einer qualifizierten Person überprüft werden.

Vor jeder Verwendung:

Überprüfen Sie die Funktion und den Verschleißzustand von: Rohrleitungen, Armaturen, Rädern, Tanks und führen Sie die entsprechende Wartung durch:

- Behälter: Korrosionskontrolle.
- Ablassschlauch: Dichtheitsprüfung, Riss, Falte.
- Füllschlauch: Vorhandensein von Korrosion, Leckage.
- Trichter: Vorhandensein von Flucht.
- Sicherheitsventil: Überdruckauslösung bei 1,0 bar.

Einmal im Jahr:

Vollständige visuelle Kontrolle aller Teile auf das Vorhandensein von Leckagen, Rissen, Schwellungen, Dichtheit, Falte, verschleiß.

Die Wartungs- und Reparaturanweisungen in dieser Anleitung strikt einhalten: Sie müssen von qualifiziertem Personal durchgeführt werden.

Die Lebensdauer hängt von der Häufigkeit der Verwendung ab: Ein gut gewartetes Werkzeug unter normalen Betriebsbedingungen kann über mehrere Jahre verwendet werden.

4.4. Lagerung

Die Ausrüstung vor Wasser und Feuchtigkeit schützen.

5. Zersplitterte Ansicht – Liste der Ersatzteile

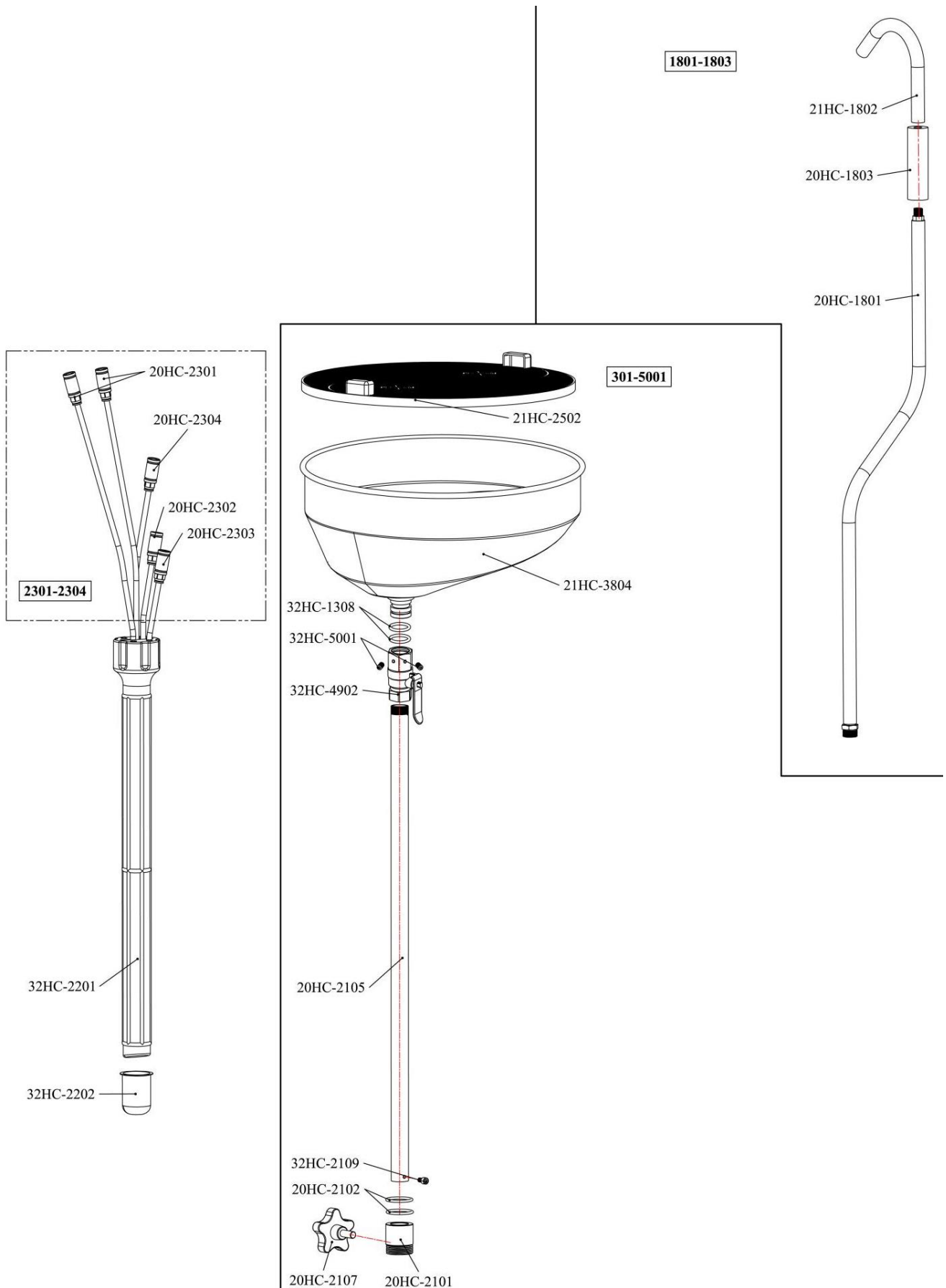

NR.	Bezeichnung	QT	NR.	Bezeichnung	QT
2301-2304			301-5001		
20HC-2301	Extraktionssonde (Ø7x1000 mm PA)	2	21HC-2502	Filter Deckel	1
20HC-2302	Extraktionssonde (Ø5x700 mm PA)	1	21HC-3804	Trichter	1
20HC-2303	Extraktionssonde (Ø6x700 mm PA)	1	32HC-1308	Dichtungsring	1
20HC-2304	Extraktionssonde (Ø8x700 mm PA)	1	32HC-5001	Schraube	1
32HC-2201	Sondenbuchse	1	32HC-4902	Trichterventil	1
32HC-2202	Kleiner Öltank	1	20HC-2105	Rohr	1
1801-1803			32HC-2109	Schraube	1
21HC-1802	Ölablagerung	1	20HC-2102	Dichtung	2
20HC-1803	Hitzebeständiger Schaum	2	20HC-2101	Halterung	1
20HC-1801	Ölabfuhrschlauch (1.5m)	1	20HC-2107	Griff	1

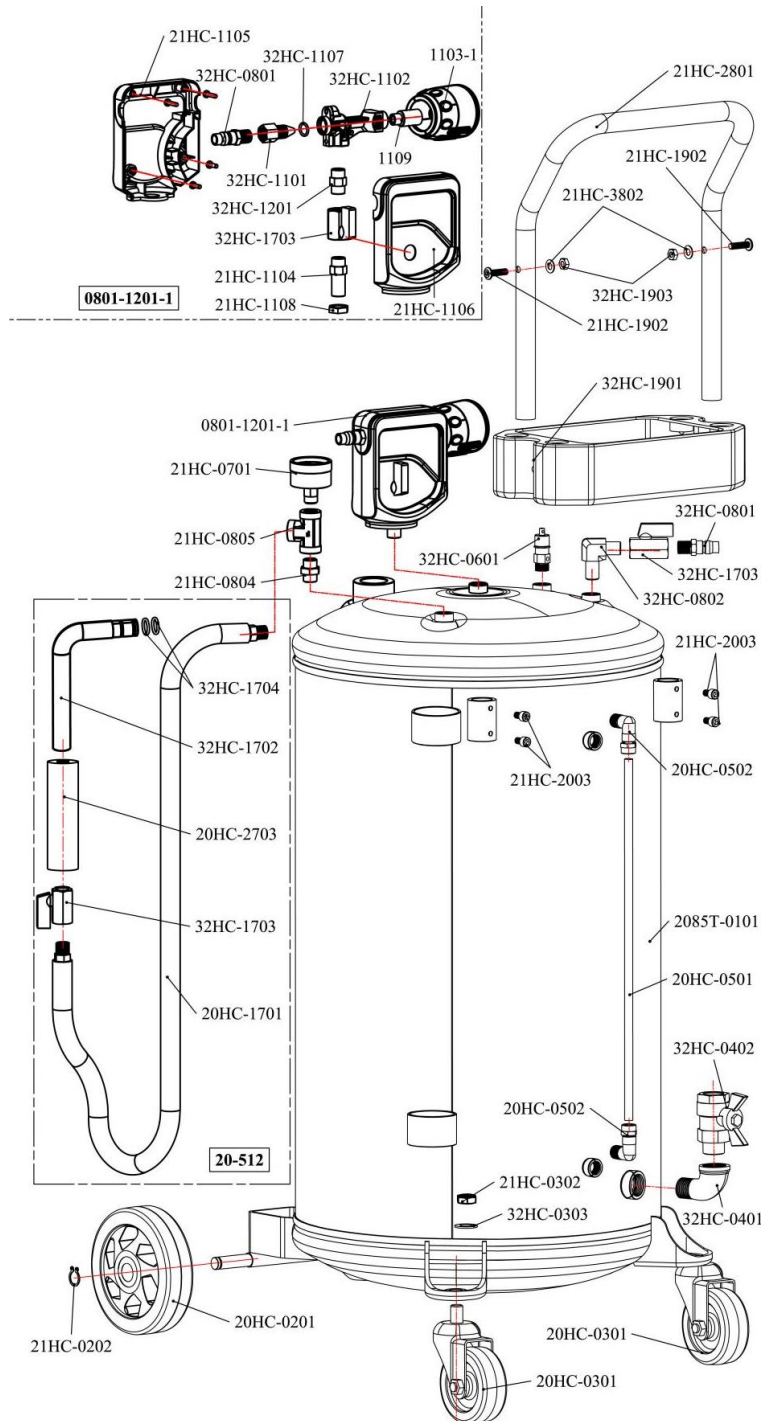

NR.	Bezeichnung	QT	NR.	Bezeichnung	QT
21HC-2801	Griff	1	0801-1201-1		
32HC-1903	Mutter	2	21HC-1105	Schutz für pneumatische Steckverbinder	1
21HC-3802	Unterlegscheibe	2	32HC-0801	Pneumatische Spitze	2
21HC-1902	Schraube	2	32HC-1101	Mutter	1
32HC-1901	Ablagefach	1	32HC-1107	Dichtungsring	1
0801-1201-1	Vakuumgenerator		32HC-1102	Absaugsystem	1
21HC-0701	Druckmessgerät	1	1109	Steckverbinder	1
21HC-0805	T-Stecker	1	1103-1	Schweigend	1
21HC-0804	Verbinder rechts	1	32HC-1201	Rückschlagventil	1
32HC-0601	Ventil	1	32HC-1703	Ventil	1
32HC-0802	Winkelstecker	2	21HC-1104	Verbinder rechts	1
32HC-1703	Ventil	1	21HC-1108	Mutter	1
32HC-0801	Pneumatische Spitze	2	21HC-1106	Schutz für pneumatische Steckverbinder	1
21HC-2003	Schraube	4	20-512		
20HC-0502	Winkelstecker	2	20HC-1701	Ablaufschlauch (1.5m)	1
2085T-0101	Tank	1	32HC-1703	Ventil Absaugauslauf	1
20HC-0501	Rohr auf Ebene	1	20HC-2703	Hitzebeständiger Schaum	2
32HC-0402	Ablassventil	1	32HC-1702	Absaugstutzen	1
32HC-0401	Ellbogen	1	32HC-1704	Dichtring	2
21HC-0302	Mutter	2			
32HC-0303	Unterlegscheibe	4			
20HC-0201	Rad	2			
21HC-0202	Absperrring	2			
20HC-0301	Schwenkrad	2			

6. Garantie und Konformität des Produkts

Die Garantie kann nicht gewährt werden aufgrund von:

Unsachgemäße Verwendung, fehlerhaftes Manöver, unbefugte Änderungen, mangelnde Beförderung, Handhabung oder Wartung, Verwendung von nicht-Originalteilen oder Zubehör, Eingriffe durch nicht autorisiertes Personal, mangelnder Schutz oder Schutzvorrichtung für den Bediener, die nichtbeachtung der vorgenannten anweisungen schließt ihre maschine von unserer garantie aus, die waren reisen unter der verantwortung des käufers, dem es obliegt, innerhalb der gesetzlichen form und fristen rechtsmittel gegen den spediteur einzulegen. *Bitte* beachten Sie unsere Allgemeinen Geschäftsbedingungen für alle Garantieansprüche.

Umweltschutz:

Ihr Gerät enthält viele recycelbare Materialien.

Wir möchten Sie daran erinnern, dass gebrauchte Geräte nicht mit anderen Abfällen vermisch werden dürfen. Elektrische Produkte dürfen nicht zusammen mit Haushaltsabfällen entsorgt werden. Bitte recyceln Sie diese an den dafür vorgesehenen Sammelstellen. Wenden Sie sich an die örtlichen Behörden oder Ihren Händler, um Rat zum Recycling zu erhalten.

Indossare dispositivi di protezione



Protezione per gli occhi



Protezione dell'udito



Protezione delle mani



Indossare abiti da lavoro



Indossare scarpe di sicurezza



Indossare un visore

1. Istruzioni di sicurezza



ATTENZIONE! Leggere attentamente l'intero manuale di istruzioni e comprendere le istruzioni di sicurezza prima di procedere all'installazione, al funzionamento, alla riparazione, alla manutenzione e alle modifiche. La mancata osservanza di queste istruzioni può causare gravi lesioni personali. Se l'apparecchio deve essere consegnato ad altri, consegnargli anche questo manuale di istruzioni.

Leggere tutte queste istruzioni prima di utilizzare il prodotto e salvare queste informazioni.

Qualsiasi uso contrario a quanto raccomandato di seguito presenta dei pericoli. Di conseguenza, il costruttore declina ogni responsabilità. Assicurarsi di seguire le istruzioni elencate di seguito.

1.1 Istruzioni generali

1. **Utilizzo in un ambiente sicuro:** Durante l'uso non devono essere presenti rischi di esplosioni o prodotti corrosivi nell'ambiente circostante.
2. **Utilizzo da parte di personale qualificato:** Utilizzare il dispositivo solo da operatori qualificati e esperti. Non lasciare che persone che non hanno letto il manuale e non hanno ricevuto istruzioni adeguate per utilizzare l'apparecchio senza la supervisione di personale qualificato.
3. **Considerare l'ambiente dell'area di lavoro:** Non esporre l'attrezzo alla pioggia. Non utilizzare l'attrezzo in luoghi umidi, bagnati o in luoghi in cui sussiste il rischio di spruzzi d'acqua. Mantenere l'area di lavoro ben illuminata. Non utilizzare lo strumento in presenza di liquidi, gas o polvere infiammabili. Prestare attenzione alla posizione dei tubi flessibili dell'aria compressa e di altri cavi vicino al luogo di lavoro.
4. **Mantenere un'area di lavoro pulita e ordinata:** L'area di lavoro deve essere visibile dalla posizione di lavoro. Le aree disordinate e i banchi di lavoro sono soggetti a incidenti.
5. **Utilizzare lo strumento in una posizione stabile:** Mantenere un supporto stabile per il piede e una postura confortevole. Cambiare postura in caso di uso prolungato, fare pause regolari per evitare disagio o affaticamento.
6. **Tenere lontano altre persone:** Non lasciare le persone, compresi i bambini, inalterate dai lavori in corso, toccare lo strumento o l'estensore e tenerle lontane dall'area di lavoro, prestare particolare attenzione ai bambini e agli animali.
7. **Riporre gli attrezzi inutilizzati:** Gli attrezzi inutilizzati devono essere conservati in un luogo asciutto o chiuso fuori dalla portata dei bambini.
8. **Non forzare l'utensile:** Un utensile fornisce risultati migliori in modo più sicuro alla velocità e alla potenza per cui è stato progettato.

9. **Utilizzare l'attrezzo corretto:** Non forzare un attrezzo piccolo o un accessorio per eseguire il lavoro più grande. Non utilizzare l'attrezzo per scopi non previsti.
10. **Indossare indumenti e attrezzature protettive adeguati:** Non indossare mai indumenti larghi o gioielli, poiché potrebbero rimanere impigliati nelle parti in movimento. Si consiglia di indossare guanti protettivi. Contenere capelli lunghi. Per i lavori all'aperto si consiglia di indossare scarpe antiscivolo. Indossare sempre protezioni per gli occhi approvate quando si maneggia l'attrezzo.
11. **Mantenere un buon supporto.** Mantenete sempre l'equilibrio.
12. **Utilizzare dispositivi di protezione:** Utilizzare occhiali di sicurezza, maschera antipolvere se le operazioni di lavoro generano polvere, guanti protettivi e protezioni per l'udito.
13. **Non appoggiatevi troppo:** Mantenete sempre un buon supporto e un buon equilibrio.
14. **Trattare gli attrezzi con cura:** Mantenerli puliti per ottimizzare il lavoro e la sicurezza. Seguire le istruzioni per la lubrificazione e la sostituzione degli accessori. Esaminarne periodicamente le condizioni e, se necessario, far eseguire la riparazione presso una stazione di manutenzione approvata.
15. **Attenzione:** Concentrati sul lavoro. Usare il buon senso. Non utilizzare lo strumento in caso di stanchezza o sotto l'effetto di droghe, alcol o farmaci.
16. **Controllare che non vi siano parti danneggiate:** Prima di utilizzare l'attrezzo, esaminare attentamente le condizioni delle parti per assicurarsi che funzionino correttamente e che stiano svolgendo il loro compito. Controllare l'allineamento e la libertà di funzionamento delle parti in movimento, le condizioni e il montaggio delle parti e qualsiasi altra condizione che possa influire negativamente sul funzionamento. Qualsiasi componente in cattive condizioni deve essere riparato o sostituito da una stazione di assistenza autorizzata, salvo diversa indicazione nel presente manuale di istruzioni.
17. **Accessori:** Utilizzare solo accessori adatti per questo attrezzo.
18. **Manutenzione degli utensili con cura:** Mantenere gli utensili taglienti affilati e puliti per prestazioni migliori e più sicure. Seguire le istruzioni per l'ingrassaggio e la sostituzione degli accessori. Ispezionare regolarmente i cavi/cavi dell'utensile e far riparare l'apparecchiatura danneggiata da un reparto di assistenza autorizzato.
19. **Non modificare la macchina:** Non apportare modifiche e/o riconversione. L'uso di accessori o accessori diversi da quelli raccomandati nel presente manuale di istruzioni può causare lesioni personali.
20. Mantenere le impugnature asciutte, pulite e prive di lubrificante e grasso.
21. **Scollegare gli attrezzi:** Scollegare gli attrezzi dall'alimentazione quando non vengono utilizzati, prima di eseguire interventi di manutenzione e quando si sostituiscono accessori quali lame, trapani e componenti di taglio.
22. **Rimuovere le chiavi di regolazione:** Prima di avviare l'attrezzo, controllare se le chiavi e gli altri componenti di regolazione sono stati rimossi.
23. **Evitare avviamenti non tempestivi:** Assicurarsi che l'interruttore sia in posizione "Off" durante il collegamento.
24. **Utilizzare cavi di collegamento esterni:** Quando l'utensile viene utilizzato all'aperto, utilizzare solo prolunghe destinate all'uso all'aperto e contrassegnate di conseguenza.
25. **Attenzione:** Osservate cosa state facendo, usate il buon senso e non usate lo strumento quando siete stanchi.
26. **Controllare che non vi siano parti danneggiate:** Prima di utilizzare l'attrezzo per qualsiasi altro scopo, è necessario esaminarlo attentamente per determinare che funzioni correttamente e che funzioni correttamente. Controllare l'allineamento o il blocco delle parti in movimento, nonché l'assenza di parti rotte, le condizioni di fissaggio e altre condizioni che potrebbero influire sul funzionamento dell'utensile. Una protezione o qualsiasi altra parte danneggiata deve essere riparata o sostituita correttamente da un centro di assistenza autorizzato, se non diversamente specificato nel presente manuale di istruzioni. Far sostituire gli interruttori difettosi da un centro di assistenza autorizzato. Non utilizzare lo strumento se l'interruttore non consente di passare da acceso a spento.
27. **Pericolo di ustioni:** Lasciare raffreddare le parti in movimento (ugello) prima di toccarle.

28. **Far riparare l'attrezzo da una persona qualificata:** Questo attrezzo elettrico soddisfa le norme di sicurezza corrispondenti. Le riparazioni devono essere eseguite esclusivamente da personale qualificato utilizzando pezzi di ricambio originali. In caso contrario, l'utente potrebbe essere esposto a un pericolo significativo. L'utente deve contattare il produttore per la sostituzione delle etichette.



AVVERTENZA:

L'uso di accessori o accessori diversi da quelli raccomandati nel presente manuale di istruzioni può comportare il rischio di lesioni alle persone.

1.2. Requisiti di sicurezza speciali

Questa apparecchiatura è destinata all'uso da parte di personale qualificato. Deve essere utilizzato solo dopo aver letto e compreso le istruzioni di sicurezza e le procedure operative descritte nel presente manuale di istruzioni.

1. Non fumare in prossimità di questa apparecchiatura.
2. Tenere lontano da ambienti ad alta tensione, luoghi infiammabili ed esplosivi. I fuochi d'artificio sono severamente vietati durante il funzionamento di questo attrezzo
3. Utilizzare in un'area ben ventilata.
4. Se si rilevano perdite in apparecchiature o tubi, interrompere immediatamente la pressione dell'aria e riparare le perdite.
5. Evitare l'avviamento involontario. Assicurarsi che la pressione dell'aria sia in posizione OFF quando non è in uso e prima di collegare il tubo flessibile di ingresso dell'aria.
6. Se durante il funzionamento viene rilevato un guasto al tubo (perdite, presenza di altri componenti), spegnere immediatamente il compressore dell'aria, eseguire un'ispezione dettagliata ed eseguire la ricerca guasti.
7. Non superare i limiti di pressione.
8. Tenere un estintore nelle vicinanze in caso di incendio.
9. Proteggere sempre la pelle (viso, mani...) e gli occhi dal contatto con olio e solventi.
10. Non avviare il compressore durante l'estrazione dell'olio: Rischio di danni alle sonde di estrazione e lesioni personali.
11. Fare attenzione all'olio estratto dal veicolo: Temperatura dell'olio elevata (tra 40 e 60 °C). Proteggere il viso e le mani.
12. Questo attrezzo è destinato al recupero dell'olio usato mediante aspirazione. Qualsiasi altro utilizzo è considerato scorretto (ad esempio, aspirazione di liquidi corrosivi, liquidi infiammabili, ecc.).
13. Non esporre il serbatoio a fonti di calore.
14. Non saldare sul bicchierino.
15. Non modificate le parti che compongono l'apparecchio.
16. Utilizzare solo ricambi consigliati dal servizio di assistenza tecnica autorizzato.
17. Lavorare in un ambiente pulito.
18. Verificare che il prodotto funzioni correttamente.
19. Utilizzare solo ricambi originali. Non smontare la macchina e restituirla al fornitore, altrimenti la validità della garanzia del prodotto andrà persa.
20. La macchina deve essere sottoposta a manutenzione periodica per mantenerne il funzionamento.

2. Panoramica

2.2. Ambito di applicazione

La funzione di questo prodotto è scaricare l'olio motore utilizzando un tubo. Funziona mediante iniezione di aria compressa.

Lo scarico è dotato di un serbatoio in grado di resistere alle alte temperature (in grado di resistere a 80 °C e pressioni negative senza deformarsi). Il cilindro trasparente consente di osservare l'olio e di controllarlo/misurarlo.

I sensori di aspirazione dell'olio sono di diametro diverso per adattarsi al tipo di veicolo.

Può essere utilizzato con altri oli motore meccanici, lubrificanti e stoccaggio temporaneo.

**AVVERTENZA:**

È severamente vietato aspirare liquido freni, benzina, diesel e altri liquidi contenenti metanolo e acetone o altri materiali infiammabili.

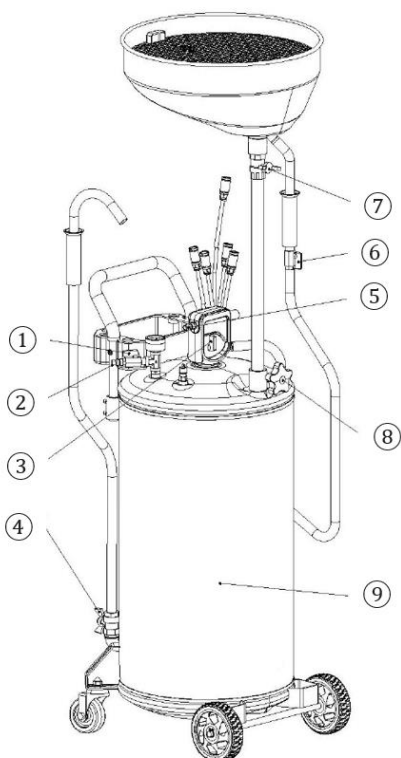
2.3. Vista generale

NO	Designazione
1	Valvola di ingresso dell'aria - scarico
2	Raccordo pneumatico - scarico
3	Valvola di ingresso dell'aria - aspirazione
4	Valvola di scarico dell'olio
5	Raccordo pneumatico - aspirazione
6	Valvola di aspirazione olio
7	Valvola dell'imbuto
8	Maniglia
9	Serbatoio dell'olio

2.4. Specifiche tecniche

Rif. 07112				
Pressione di ingresso dell'aria	6-8 bar	Capacità del serbatoio:	80 l.	
Pressione di scarico serbatoio max	1,0 bar ~ -14 psi	Velocità di aspirazione con sonda d.8	6,5 l/min	
Raccordo di ingresso dell'aria	1/4»	Ruote	2 fissi, 2 girevoli	
Consumo d'aria:	150 l/min	Imbuto	Volume	16 l.
Altezza regolabile	da 1450 a 1850 mm		Ø	410 mm
Tubo di aspirazione / scarico	Ø19 mm x 1,5 m.		Estensione Ø	560 cm
Peso	~21,0 kg		Filtro	SI
Sonde di aspirazione	- Ø 8 x 700 mm - Ø 7 x 1000 mm		- Ø 6 x 700 mm - Ø 5 x 700 mm	

Presenza di una valvola di sicurezza sul serbatoio principale che si attiva a 1,0 bar.

Nota: Le prestazioni di questo attrezzo variano in base alle variazioni della pressione dell'aria e della capacità del compressore. L'olio deve essere sufficientemente fluido per consentire l'estrazione efficace (temperatura dell'olio = da 40 a 60 °C).

3. Messa in funzione

3.2. Verifica dei contenuti

Contiene:

- Un serbatoio completo e montato.
- Un set di accessori con guaina.
- Conservare il manuale dell'utente.

Controllate la valvola di svuotamento al momento della ricezione: Se l'apparecchio risulta danneggiato, contattate il servizio di assistenza tecnica autorizzato. Se possibile, trasmettere le immagini e il numero di lotto della fotocamera.

SUGGERIMENTO: Utilizzare il dispositivo di scarico granella su un terreno pianeggiante per evitare lo slittamento durante il funzionamento.

3.3. Generare il vuoto (vedere la panoramica)

- Chiudere le valvole prima dell'uso.
- Collegare il compressore dell'aria al raccordo ⑤ e ruotare gradualmente la valvola ③ (valvola di ingresso dell'aria - aspirazione) per verificare che non vi siano perdite.
- Quando l'ago raggiunge il livello MAX sul manometro, tagliare il collegamento tra il ⑤ pneumatico (aspirazione) e il compressore (tempo necessario per generare il vuoto: Da 20 a 30 secondi circa).
- Ora il prodotto è pronto per l'estrazione dell'olio.

3.4. Estrazione pneumatica (vedere la vista generale)

- Accertarsi che il serbatoio dell'olio sia sotto pressione negativa.

- Rimuovere il basamento per accedere all'area di scarico

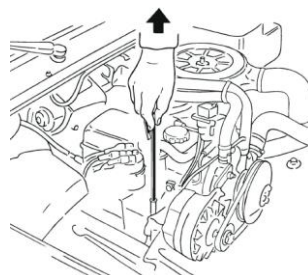

- Selezionare la sonda appropriata e collegarla al beccuccio del tubo di aspirazione/estrazione. Inserire l'estremità della sonda nell'ingresso del motore per scaricare il motore.

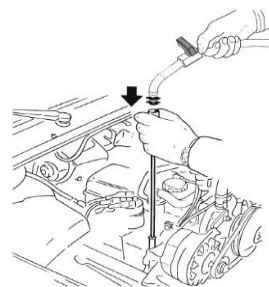

- Aprire la valvola per estrarre l'olio.

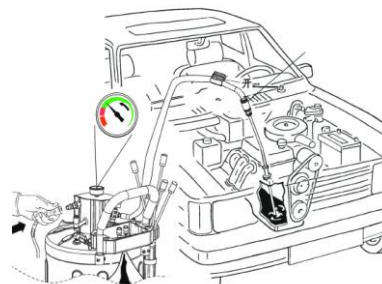

3.5. Estrazione per gravità - imbuto (vedere la vista generale)

- Posizionare il veicolo e lo scaricatore in posizione sufficientemente alta.
- Assicurarsi che il raccordo ⑤ non sia utilizzato e che la valvola ④ sia chiusa.
- Aprire la valvola ⑦ per consentire la caduta dell'olio
- Aprire la valvola ① per scaricare la pressione del serbatoio
- La valvola di svuotamento è pronta per l'estrazione

3.6. Scarico del serbatoio - pneumatico (vedere la vista generale)

- Chiudere le valvole ①-③-④-⑥-⑦.
- Tenere il beccuccio del tubo flessibile di scarico e inserirlo in un contenitore.
- Collegare il compressore dell'aria all'ingresso dell'aria ②.
- Aprire gradualmente la valvola ①, arrestare l'alimentazione dell'aria quando la pressione del serbatoio è di 0,7 bar. (La valvola di sicurezza rilascia automaticamente la pressione quando la pressione del serbatoio raggiunge 1,0 bar).
- Aprire la valvola di scarico ④ per l'espulsione dell'olio.
- Interrompere l'alimentazione dell'aria dopo lo scarico, quindi scaricare la pressione del serbatoio e chiudere tutte le valvole.



ATTENZIONE:

Temperature dell'olio superiori a 80 °C possono causare gravi danni al prodotto.

4. Manutenzione

4.2. Malfunzionamento

Problemi	Probabile causa	Soluzione
Il serbatoio non può essere scaricato	Il serbatoio viene riempito oltre il contrassegno "max" sull'indicatore.	Svuotare l'olio, senza pressione dell'aria, in un contenitore fino al contrassegno "max."

4.3. Manutenzione



ATTENZIONE! Prima di eseguire interventi di manutenzione, scollegare sempre l'aria compressa.

Deve essere controllato da personale qualificato.

Prima di ogni utilizzo:

Controllare il funzionamento e l'usura di: Tubazioni, rubinetti, ruote, serbatoio ed eseguire l'intervento di manutenzione appropriato:

- Serbatoio: Controllo della corrosione.
- Tubo di scarico: Controllare che non vi siano perdite, incrinature, attorcigliamenti.
- Tubo di riempimento: Corrosione, perdite.
- Imbuto: Presenza di perdite.
- Valvola di sicurezza: Attivata dalla sovrappressione a 1,0 bar.

Una volta all'anno:

Ispezione visiva completa di tutte le parti per rilevare la presenza di perdite, incrinature, rigonfiamenti, serraggio, attorcigliamenti, usura.

Attenersi scrupolosamente alle istruzioni di manutenzione e riparazione contenute nel presente manuale: Devono essere eseguite da personale qualificato.

La durata dipende dalla frequenza di utilizzo: Un utensile ben mantenuto, in condizioni normali di utilizzo, può essere utilizzato per diversi anni.

4.4. Archiviazione

Tenere l'attrezzatura lontana da acqua e umidità.

5. Vista esplosa – elenco dei ricambi

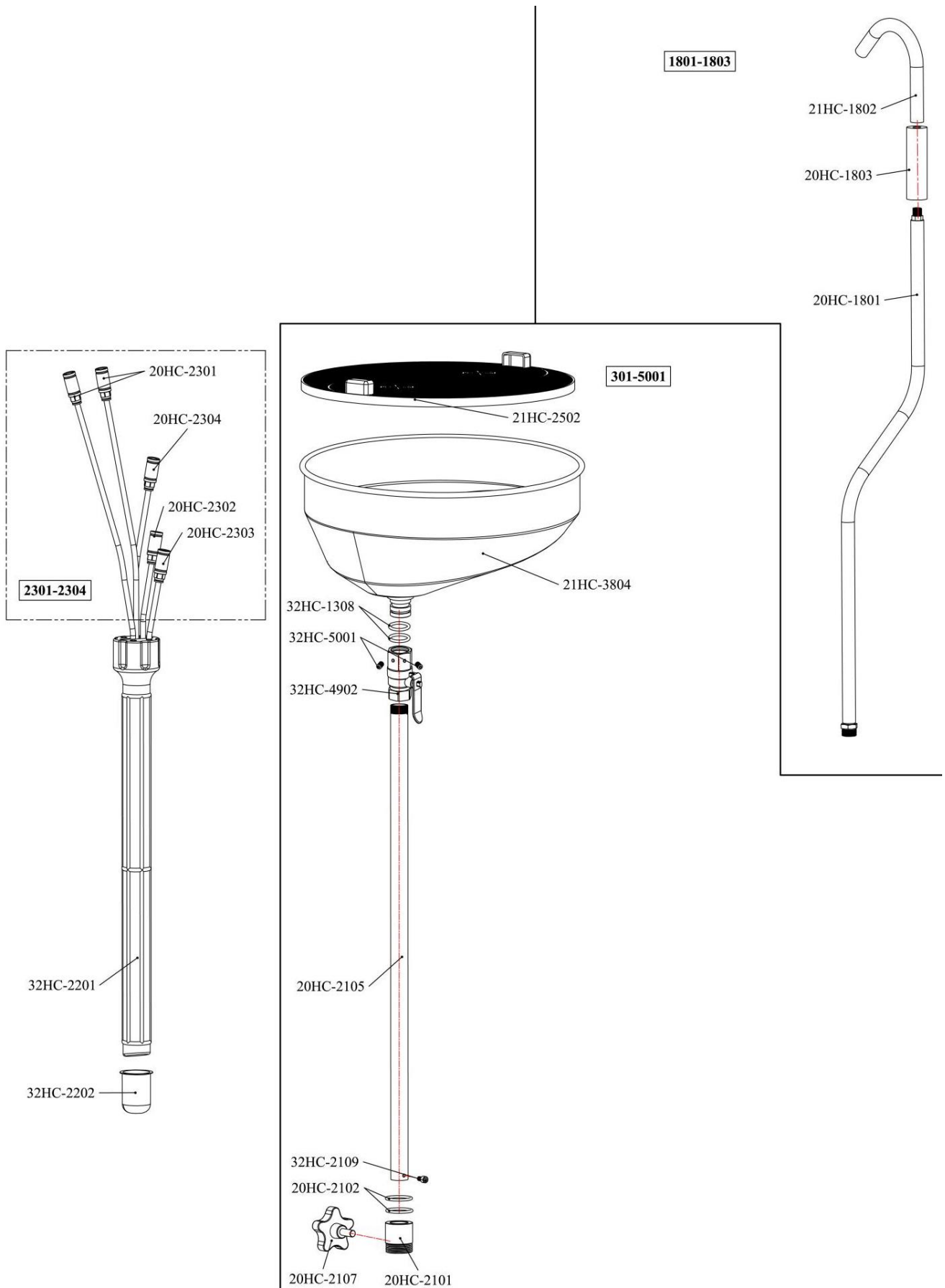

NO	Designazione	Q.tà	NO	Designazione	Q.tà
2301-2304			301-5001		
20HC-2301	Sonda di estrazione (Ø7 PA da 1000 mm)	2	21HC-2502	Coperchio del filtro	1
20HC-2302	Sonda di estrazione (Ø5 PA da 700 mm)	1	21HC-3804	Imbuto	1
20HC-2303	Sonda di estrazione (Ø6 PA da 700 mm)	1	32HC-1308	Anello di tenuta	1
20HC-2304	Sonda di estrazione (Ø8 PA da 700 mm)	1	32HC-5001	Vite	1
32HC-2201	Preso della sonda	1	32HC-4902	Valvola dell'imbuto	1
32HC-2202	Serbatoio dell'olio piccolo	1	20HC-2105	Tube	1
1801-1803			32HC-2109	Vite	1
21HC-1802	Beccuccio di scarico dell'olio	1	20HC-2102	Guarnizione	2
20HC-1803	Schiuma resistente al calore	2	20HC-2101	Supporto	1
20HC-1801	Tube flessibile di scarico dell'olio (1,5 m)	1	20HC-2107	Maniglia	1

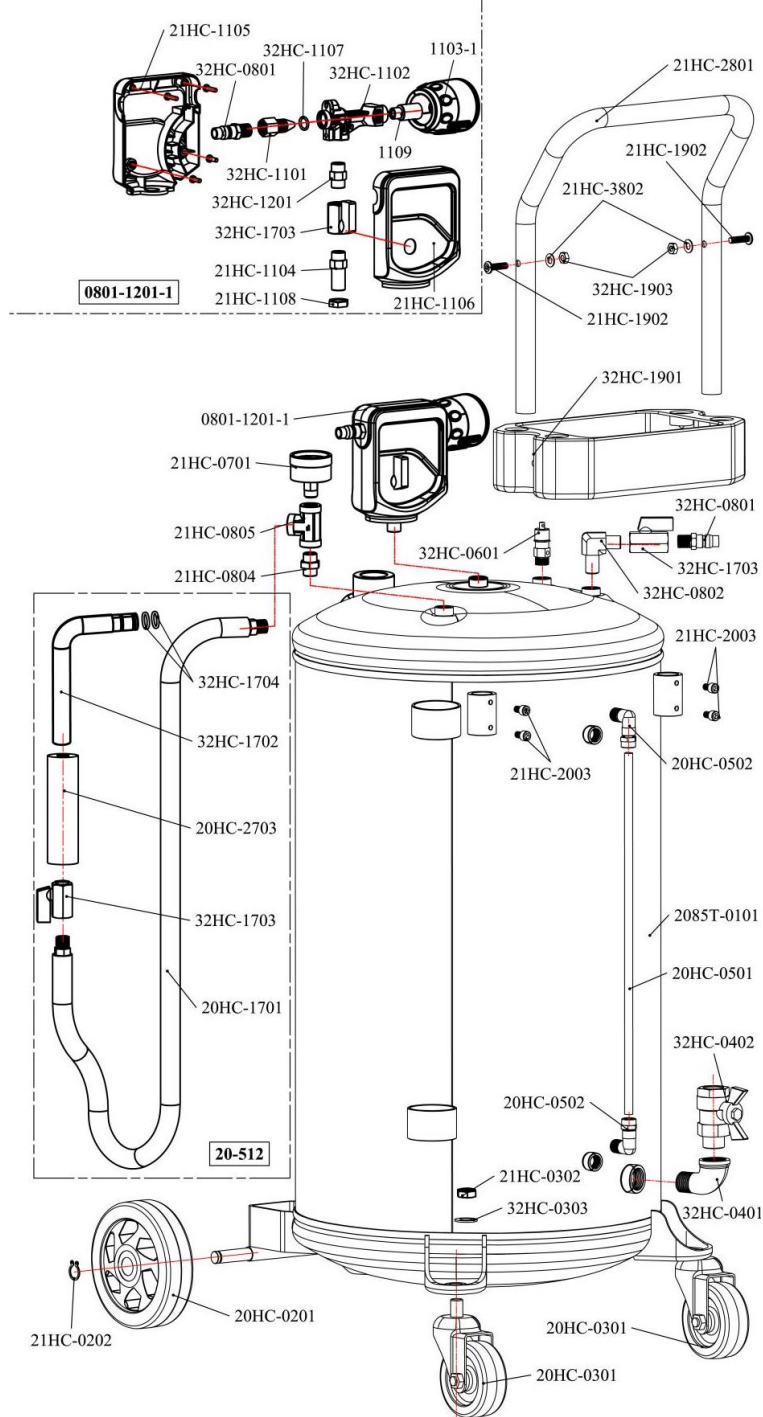

NO	Designazione	Q.t à	NO	Designazione	Q.tà
21HC-2801	Maniglia	1	0801-1201-1		
32HC-1903	Dado	2	21HC-1105	Protezione del connettore pneumatico	1
21HC-3802	Rondella	2	32HC-0801	Terminale pneumatico	2
21HC-1902	Vite	2	32HC-1101	Dado	1
32HC-1901	Armadietto	1	32HC-1107	Anello di tenuta	1
0801-1201-1	Generatore di vuoto		32HC-1102	Sistema di aspirazione	1
21HC-0701	Manometro	1	1109	Connettore	1
21HC-0805	Connettore a T.	1	1103-1	Silenziatore	1
21HC-0804	Connettore dritto	1	32HC-1201	Valvola di non ritorno	1
32HC-0601	Valvola	1	32HC-1703	Valvola	1
32HC-0802	Connettore ad angolo	2	21HC-1104	Connettore dritto	1
32HC-1703	Valvola	1	21HC-1108	Dado	1
32HC-0801	Terminale pneumatico	2	21HC-1106	Protezione del connettore pneumatico	1
21HC-2003	Vite	4	20-512		
20HC-0502	Connettore ad angolo	2	20HC-1701	Tubo flessibile di scarico (1,5 m)	1
2085T-0101	Serbatoio	1	32HC-1703	Valvola del tubo di aspirazione	1
20HC-0501	Tubo di livello	1	20HC-2703	Schiuma resistente al calore	2
32HC-0402	Valvola di scarico	1	32HC-1702	Ugello di aspirazione	1
32HC-0401	Gomito	1	32HC-1704	Anello di tenuta	2
21HC-0302	Dado	2			
32HC-0303	Rondella	4			
20HC-0201	Ruota	2			
21HC-0202	Anello di bloccaggio	2			
20HC-0301	Ruota orientabile	2			

6. Garanzia e conformità del prodotto

La garanzia non può essere concessa a seguito di:

Uso anomalo, manovre errate, modifiche non autorizzate, difetti di trasporto, manipolazione o manutenzione, uso di parti o accessori non originali, lavoro eseguito da personale non autorizzato, mancanza di protezione o dispositivo di sicurezza per l'operatore, la mancata osservanza delle suddette istruzioni esclude la macchina dalla nostra garanzia; le merci viaggiano sotto la responsabilità dell'acquirente al quale spetta esercitare un eventuale ricorso contro il trasportatore nelle forme legali e nelle scadenze. Per tutte le richieste di rimborso in garanzia, fare riferimento ai nostri termini e condizioni generali di vendita.

Protezione ambientale:

Il dispositivo contiene molti materiali riciclabili.

Vi ricordiamo che gli apparecchi usati non devono essere mescolati con altri rifiuti. I prodotti elettrici non devono essere smaltiti insieme ai rifiuti domestici. Riciclarli presso i punti di raccolta previsti a tale scopo. Contattare le autorità locali o il rivenditore per consigli sul riciclaggio.

Het dragen van beschermende uitrusting



Oogbescherming



Gehoorscherming



Handbescherming

Het dragen
van
werkkledingHet dragen van
veiligheidsschoenenEen vizier
dragen

1. Veiligheidsinstructies



WAARSCHUWING! Lees de volledige handleiding zorgvuldig door en zorg ervoor dat u de veiligheidsinstructies begrijpt voordat u de installatie, bediening, reparatie, onderhoud of wijzigingen uitvoert. Het niet opvolgen van deze instructies kan leiden tot ernstig persoonlijk letsel. Als het apparaat aan anderen moet worden overhandigd, geef ze dan ook deze gebruiksaanwijzing.

Lees al deze instructies voordat u dit product gebruikt en sla deze informatie op.

Elk gebruik in tegenstelling tot wat hieronder wordt aanbevolen, brengt gevaren met zich mee. Als gevolg daarvan wijst de fabrikant alle verantwoordelijkheid af. Volg de onderstaande instructies.

1.1 Algemene instructies

1. **Gebruik in een veilige omgeving:** Er mag tijdens het gebruik geen explosiegevaar of corrosieve producten in de omgeving aanwezig zijn.
2. **Gebruik door gekwalificeerde personen:** Alleen gekwalificeerde, ervaren operators mogen het apparaat gebruiken. Laat geen personen achter die de handleiding niet hebben gelezen en die niet de juiste instructies hebben ontvangen om het apparaat te bedienen zonder toezicht van een gekwalificeerd persoon.
3. **Houd rekening met de omgeving van het werkgebied:** Stel het gereedschap niet bloot aan regen. Gebruik het gereedschap niet op vochtige, natte plaatsen of plaatsen waar het risico bestaat dat er water spat. Zorg dat het werkgebied goed verlicht is. Gebruik het gereedschap niet in de buurt van ontvlambare vloeistoffen, gassen of stof. Let op de locatie van persluchtlangens en andere kabels in de buurt van de werkplek.
4. **Zorg voor een schone en ordelijke werkomgeving:** Het werkgebied moet zichtbaar zijn vanaf de werkpositie. Rommelige gebieden en werkbanken zijn gevoelig voor ongevallen.
5. **Gebruik het gereedschap in een stabiele positie:** Zorg voor een stabiele voetsteun en een comfortabele houding. Verander van houding in geval van langdurig gebruik, neem regelmatig een pauze om ongemak of vermoeidheid te voorkomen.
6. **Houd andere mensen uit de buurt:** Laat geen mensen, waaronder kinderen, onaangetast door het werk dat wordt uitgevoerd, raak het gereedschap of de extender aan en houd ze uit de buurt van het werkgebied. Wees vooral alert op kinderen en dieren.
7. **Bewaar ongebruikt gereedschap:** Ongebruikt gereedschap moet worden bewaard op een droge of afgesloten plaats buiten het bereik van kinderen.

8. **Forceer het gereedschap niet:** Een gereedschap geeft betere resultaten op een veiligere manier bij de snelheid, bij het vermogen waarvoor het is ontworpen.
9. **Gebruik het juiste gereedschap:** Forceer geen klein gereedschap of hulpstuk om de grotere taak uit te voeren. Gebruik het gereedschap niet voor doeleinden waarvoor het niet is ontworpen.
10. **Draag geschikte beschermende kleding en uitrusting:** Draag nooit losse kleding of sieraden, omdat deze in bewegende delen kunnen raken. Beschermende handschoenen worden aanbevolen. Houd lang haar vast. Antislipschoenen worden aanbevolen voor werkzaamheden in de buitenlucht. Draag altijd goedgekeurde oogbescherming bij het hanteren van het gereedschap.
11. **Behoud goede ondersteuning.** Houd altijd je evenwicht.
12. **Gebruik beschermende uitrusting:** Gebruik een veiligheidsbril, een stofmasker als tijdens werkzaamheden stof wordt geproduceerd, beschermende handschoenen en gehoorbescherming.
13. **Leun niet te veel:** Zorg altijd voor een goede ondersteuning en balans.
14. **Behandel gereedschap met zorg:** Houd gereedschap schoon om werk en veiligheid te optimaliseren. Volg de instructies voor het smeren en vervangen van accessoires. Controleer de toestand regelmatig, indien nodig, en laat de reparatie uitvoeren door een erkend onderhoudsstation.
15. **Blijf alert:** Concentreer u op uw werk. Gebruik uw beoordelingsvermogen. Gebruik het gereedschap niet als u moe bent of onder invloed van drugs, alcohol of medicatie.
16. **Controleer op beschadigde onderdelen:** Voordat u het gereedschap gebruikt, dient u de staat van de onderdelen zorgvuldig te controleren om er zeker van te zijn dat ze naar behoren werken en hun taak uitvoeren. Controleer de uitlijning en de vrije werking van de bewegende delen, de staat en montage van de onderdelen en alle andere omstandigheden die de werking nadelig kunnen beïnvloeden. Onderdelen in slechte staat moeten worden gerepareerd of vervangen door een erkend servicestation, tenzij anders aangegeven in deze handleiding.
17. **Accessoires:** Gebruik alleen accessoires die geschikt zijn voor dit gereedschap.
18. **Onderhoud gereedschappen met zorg:** Houd snijgereedschappen scherp en schoon voor betere en veiligere prestaties. Volg de instructies voor het smeren en vervangen van accessoires. Inspecteer de kabels/snoeren van het gereedschap regelmatig en laat beschadigde apparatuur repareren door een geautoriseerde serviceafdeling.
19. **Breng geen wijzigingen aan de machine aan:** Er mogen geen wijzigingen en/of ombouwwerkzaamheden worden uitgevoerd. Het gebruik van andere accessoires of hulpstukken dan die in deze gebruiksaanwijzing worden aanbevolen, kan persoonlijk letsel tot gevolg hebben.
20. Houd de handgrepen droog, schoon en vrij van smeermiddel en vet.
21. **Gereedschap loskoppelen:** Koppel gereedschap los van de voeding wanneer het niet in gebruik is, voordat u onderhoud uitvoert en accessoires zoals messen, boren en snijonderdelen vervangt.
22. **Verwijder de stelsleutels:** Controleer of de spieën en andere afstelonderdelen uit het gereedschap zijn verwijderd voordat u het gereedschap start.
23. **Voorkom voortijdig starten:** Zorg ervoor dat de schakelaar in de uitgeschakelde stand staat bij het aansluiten.
24. **Gebruik externe aansluitkabels:** Als het gereedschap buiten wordt gebruikt, gebruik dan alleen verlengstukken die bedoeld zijn voor gebruik buitenshuis en die dienovereenkomstig zijn gemarkeerd.
25. **Blijf alert:** Kijk wat u doet, gebruik uw gezond verstand en gebruik het gereedschap niet als u moe bent.
26. **Controleer op beschadigde onderdelen:** Voordat u het gereedschap voor andere doeleinden gebruikt, moet het zorgvuldig worden onderzocht om te bepalen of het goed werkt en de beoogde functie uitvoert. Controleer de uitlijning of blokkering van de bewegende delen, evenals de afwezigheid van kapotte onderdelen, bevestigingscondities en andere omstandigheden die de werking van het gereedschap kunnen beïnvloeden. Een beschermer of een ander beschadigd onderdeel moet op de juiste wijze worden gerepareerd of vervangen door een erkend servicecentrum, tenzij anders aangegeven in deze handleiding. Laat defecte schakelaars vervangen door een geautoriseerd servicecentrum. Gebruik het gereedschap niet als u met de schakelaar niet van aan naar uit kunt schakelen.

27. **Verbrandingsgevaar:** Laat bewegende delen (spuitneus) afkoelen voordat u ze aanraakt.
28. **Laat het gereedschap repareren door een gekwalificeerd persoon:** Dit elektrisch gereedschap voldoet aan de desbetreffende veiligheidsvoorschriften. Reparaties mogen alleen worden uitgevoerd door gekwalificeerde personen die originele reserveonderdelen gebruiken. Anders kan de gebruiker worden blootgesteld aan een aanzienlijk gevaar. De gebruiker moet contact opnemen met de fabrikant voor vervanging van de labels.



WAARSCHUWING:

Het gebruik van andere accessoires of hulpstukken dan die welke in deze gebruiksaanwijzing worden aanbevolen, kan persoonlijk letsel veroorzaken.

1.2. Speciale veiligheidseisen

Deze apparatuur is bedoeld voor gebruik door gekwalificeerd personeel. Het mag alleen worden gebruikt nadat u de veiligheidsinstructies en bedieningsprocedures in deze gebruiksaanwijzing hebt gelezen en begrepen.

1. Rook niet in de buurt van deze apparatuur.
2. Houd het apparaat uit de buurt van omgevingen met hoge spanning, brandbare en explosieve omgevingen. Vuurwerk is ten strengste verboden tijdens het gebruik van dit gereedschap
3. Gebruik in een goed geventileerde ruimte.
4. Als er lekkage in apparatuur of leidingen wordt gedetecteerd, sluit u de luchtdruk onmiddellijk af en repareert u de lekken.
5. Voorkom onbedoeld starten. Zorg ervoor dat de luchtdruk in de stand uit staat wanneer deze niet wordt gebruikt en voordat u de luchtinlaatslang aansluit.
6. Als er tijdens bedrijf een leidingdefect (lekkage, aanwezigheid van andere componenten) wordt gedetecteerd, schakelt u de luchtcompressor onmiddellijk uit, voert u een gedetailleerde inspectie uit en voert u de storingzoekprocedure uit.
7. Overschrijd de drukgrenzen niet.
8. Houd in geval van brand een brandblusser in de buurt.
9. Bescherm uw huid (gezicht, handen...) en ogen altijd tegen contact met olie en oplosmiddelen.
10. Start de compressor niet tijdens het afzuigen van de olie: Risico van beschadiging van de extractie-sondes en persoonlijk letsel.
11. Wees voorzichtig met olie uit het voertuig: Hoge olietemperatuur (tussen 40 ~ 60 °C). Bescherm gezicht en handen.
12. Dit gereedschap is bedoeld voor het terugwinnen van afgewerkte olie door aanzuiging. Elk ander gebruik wordt als onjuist beschouwd (bijv. het opzuigen van corrosieve vloeistoffen, ontvlambare vloeistoffen, enz.).
13. Stel het vat niet bloot aan warmtebronnen.
14. Las niet aan de bak.
15. Breng geen wijzigingen aan in de onderdelen waaruit het apparaat bestaat.
16. Gebruik uitsluitend reserveonderdelen die worden aanbevolen door de erkende After Sales Service.
17. Werk in een schone omgeving.
18. Controleer of het product goed werkt tijdens het gebruik.
19. Gebruik alleen originele onderdelen. Demonteer de machine niet en stuur deze terug naar uw leverancier, anders gaat de productgarantie verloren.
20. Er moet regelmatig onderhoud aan de machine worden uitgevoerd om de machine in bedrijf te houden.

2. Overzicht

2.2. Toepassingsgebied

De functie van dit product is het aftappen van motorolie met behulp van een leiding. Het werkt door injectie van perslucht.

De aftap is uitgerust met een tank die bestand is tegen hoge temperaturen (bestand tegen 80 °C en negatieve druk zonder vervorming). De transparante cilinder maakt het mogelijk om de olie te observeren en te controleren/meten.

Er zijn verschillende diameters van de olieaanzuigensensoren voor aanpassing aan het type voertuig. Kan worden gebruikt met andere mechanische motoroliën, smeermiddelen en tijdelijke opslag.



WAARSCHUWING:

Het aanzuigen van remvloeistof, benzine, diesel en andere vloeistoffen die methanol en aceton of andere brandbare materialen bevatten, is ten strengste verboden.

2.3. Algemeen beeld

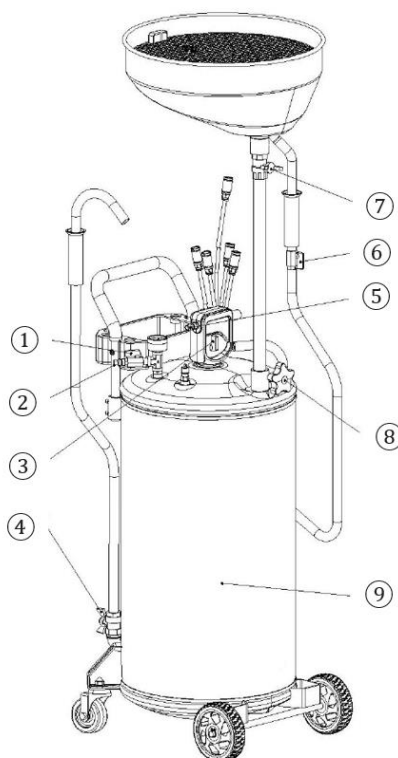

NEE	Aanduiding
1	Luchtinlaatklep – aftap
2	Pneumatische aansluiting - aftappen
3	Luchtinlaatklep – aanzuiging
4	Oliefatapkraan
5	Pneumatische koppeling - aanzuiging
6	Olieaanzuigklep
7	Trechterklep
8	Handvat
9	Olietank

2.4. Technische specificaties

Ref. 07112				
Luchtinlaatdruk	6-8 bar	Tankinhoud:	80 l.	
Max. Afvoerdruk tank	1,0 bar ~ -14 psi	Aanzuigsnelheid met sonde d.8	6,5 l/min.	
Luchtinlaataansluiting	1/4"	Wielen	2 vast, 2 draaibaar	
Luchtverbruik:	150 l/min.	Trechter	Volume	16 l.
In hoogte verstelbaar	1450 tot 1850 mm		Ø	410 mm
Aanzuig-/afvoerleiding	Ø19 mm x 1,5 m		Ø uitbreiding	560 cm.
Gewicht	~21,0 kg		Filter	Ja
Aspiratiesondes	– Ø 8 x 700 mm – Ø 7 x 1000 mm		– Ø 6 x 700 mm – Ø 5 x 700 mm	

Aanwezigheid van een veiligheidsklep op de hoofdtank die wordt geactiveerd bij 1,0 bar.

Opmerking: De prestaties van dit gereedschap zijn afhankelijk van veranderingen in luchtdruk en compressorcapaciteit. De olie moet voldoende vloeibaar zijn voor een effectieve extractie (olietemperatuur = 40 tot 60 °C).

3. Inbedrijfstelling

3.2. Verificatie van de inhoud

Bevat:

- Een complete en gemonteerde tank.
- Een set accessoires met huls.
- De gebruikershandleiding die u moet bewaren.

Controleer de aftapklep bij ontvangst: Als het apparaat op enigerlei wijze beschadigd is, neem dan contact op met de erkende aftersales service. Verzend indien mogelijk foto's en het batchnummer van de camera.

TIP: Gebruik de ontlander op een vlakke ondergrond om slippen tijdens bedrijf te voorkomen.

3.3. Vacuüm genereren (zie overzicht)

- Sluit de afsluiters voor gebruik.
- Sluit de luchtcompressor aan op de ⑤-aansluiting en draai geleidelijk aan de ③-klep (luchtinlaatklep – aanzuiging) om te controleren of er geen lekkage is.
- Wanneer de naald MAX op de meter bereikt, verbreekt u de verbinding tussen de pneumatische (zuig) ⑤ en de compressor (tijd tot het genereren van een vacuüm: Ca. 20 tot 30 seconden).
- Nu is het product klaar voor olie-extractie.

3.4. Pneumatische afzuiging (zie algemeen beeld)

- Zorg ervoor dat het oliereservoir onder onderdruk staat.
- Verwijder het carter om toegang te krijgen tot de aftapzone

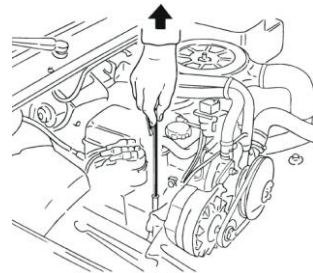

- Selecteer de juiste sonde en sluit deze aan op de losbuis van de afzuigslang. Steek het uiteinde van de sonde in de motorinlaat om de motor af te tappen.

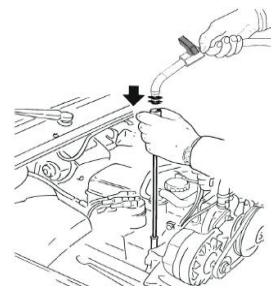

- Open de klep om de olie te verwijderen.

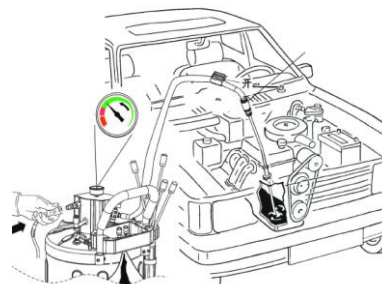

3.5. Zwaartekracht-extractie - trechter (zie algemeen beeld)

- Plaats het voertuig en de ontlader hoog genoeg.
- Zorg ervoor dat de ⑤-aansluiting niet wordt gebruikt en dat de ④-klep gesloten is.
- Open de ⑦-klep om de olie te laten zakken
- Open de ①-klep om de tankdruk af te laten
- De aftapklep is gereed voor extractie

3.6. Aftap tank - pneumatisch (zie algemeen beeld)

- Sluit de afsluiters □-④-③-⑥-⑦.
- Houd de tuit van de afvoerslang vast en plaats deze in een opvangbak.
- Sluit de luchtcompressor aan op de luchtinlaat ②.
- Open geleidelijk de klep ①, stop de luchttoevoer wanneer de tankdruk 0,7 bar is. (De veiligheidsklep laat de druk automatisch af wanneer de tankdruk 1,0 bar bereikt).
- Open de aftapkraan □ voor het uitwerpen van olie.
- Schakel de luchttoevoer na het aftappen uit, tap vervolgens de tankdruk af en sluit alle kleppen.



LET OP:

Olietemperaturen boven 80 °C kunnen ernstige schade aan het product veroorzaken.

4. Onderhoud

4.2. Storing

Problemen	Mogelijke oorzaak	Oplossing
De tank kan niet worden afgetapt	De tank wordt gevuld tot voorbij de „max”-markering op de meter.	Giet de olie zonder luchtdruk in een opvangbak tot de markering „max.”

4.3. Onderhoud



WAARSCHUWING! Koppel vóór d'onderhoudswerkzaamheden altijd de l'perslucht los.

Het moet worden gecontroleerd door een gekwalificeerde persoon.

Voor elk gebruik:

Controleer de werking en slijtage van: Leidingen, kranen, wielen, tank, en voer de juiste onderhoudswerkzaamheden uit:

- Tank: Corrosiebestrijding.
- Afvoerleiding: Controleer op lekkage, barsten en knikken.
- Vulpijp: Corrosie, lekkage.
- Trechter: Lek aanwezig.
- Veiligheidsklep: Getript door overdruk bij 1,0 bar.

Eenmaal per jaar:

Volledige visuele inspectie van alle onderdelen om de aanwezigheid van lekkages, barsten, zwelling, dichtheid, knikken, slijtage.

Neem de onderhouds- en reparatievoorschriften in deze handleiding strikt in acht: Deze moeten worden uitgevoerd door gekwalificeerd personeel.

De levensduur is afhankelijk van de gebruiksfrequentie: Een goed onderhouden gereedschap kan onder normale gebruiksomstandigheden meerdere jaren worden gebruikt.

4.4. Opslag

Houd de apparatuur uit de buurt van water en vocht.

5. Opengewerkte tekening – lijst met reserveonderdelen

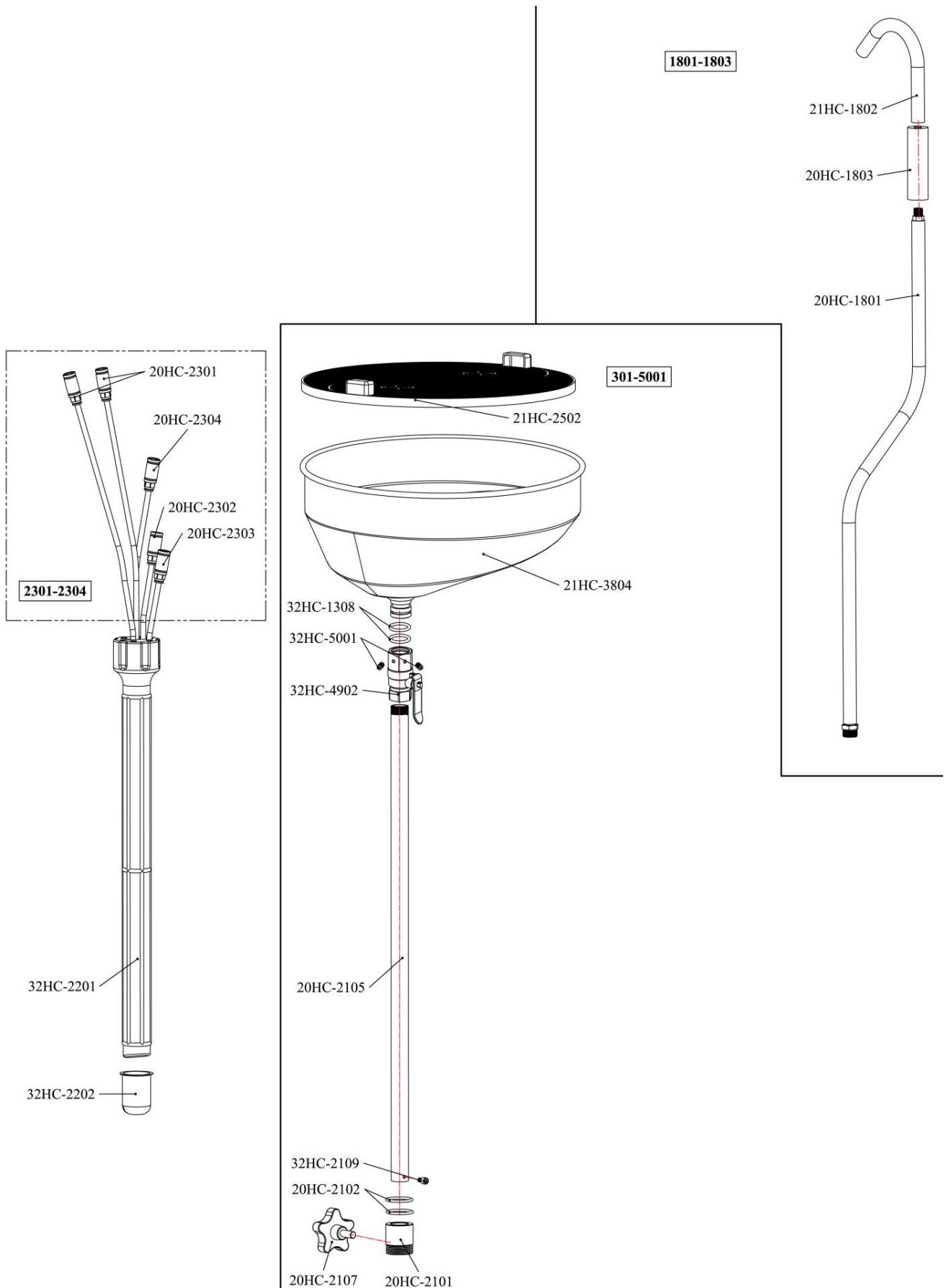

NEE	Aanduiding	Aant	NEE	Aanduiding	Aant
2301-2304			301-5001		
20HC-2301	Extractiesonde (Ø7x1000 mm PA)	2	21HC-2502	Filterdeksel	1
20HC-2302	Extractiesonde (Ø5 x 700 mm PA)	1	21HC-3804	Trechter	1
20HC-2303	Extractiesonde (Ø6 x 700 mm PA)	1	32HC-1308	Afdichtring	1
20HC-2304	Extractiesonde (Ø8 x 700 mm PA)	1	32HC-5001	Schroef	1
32HC-2201	Sondeaansluiting	1	32HC-4902	Trechterklep	1
32HC-2202	Kleine olietank	1	20HC-2105	Buis	1
1801-1803			32HC-2109	Schroef	1
21HC-1802	Olieafvoertuit	1	20HC-2102	Pakking	2
20HC-1803	Hittebestendig schuim	2	20HC-2101	Ondersteuning	1
20HC-1801	Olieafvoerslang (1,5 m)	1	20HC-2107	Handvat	1

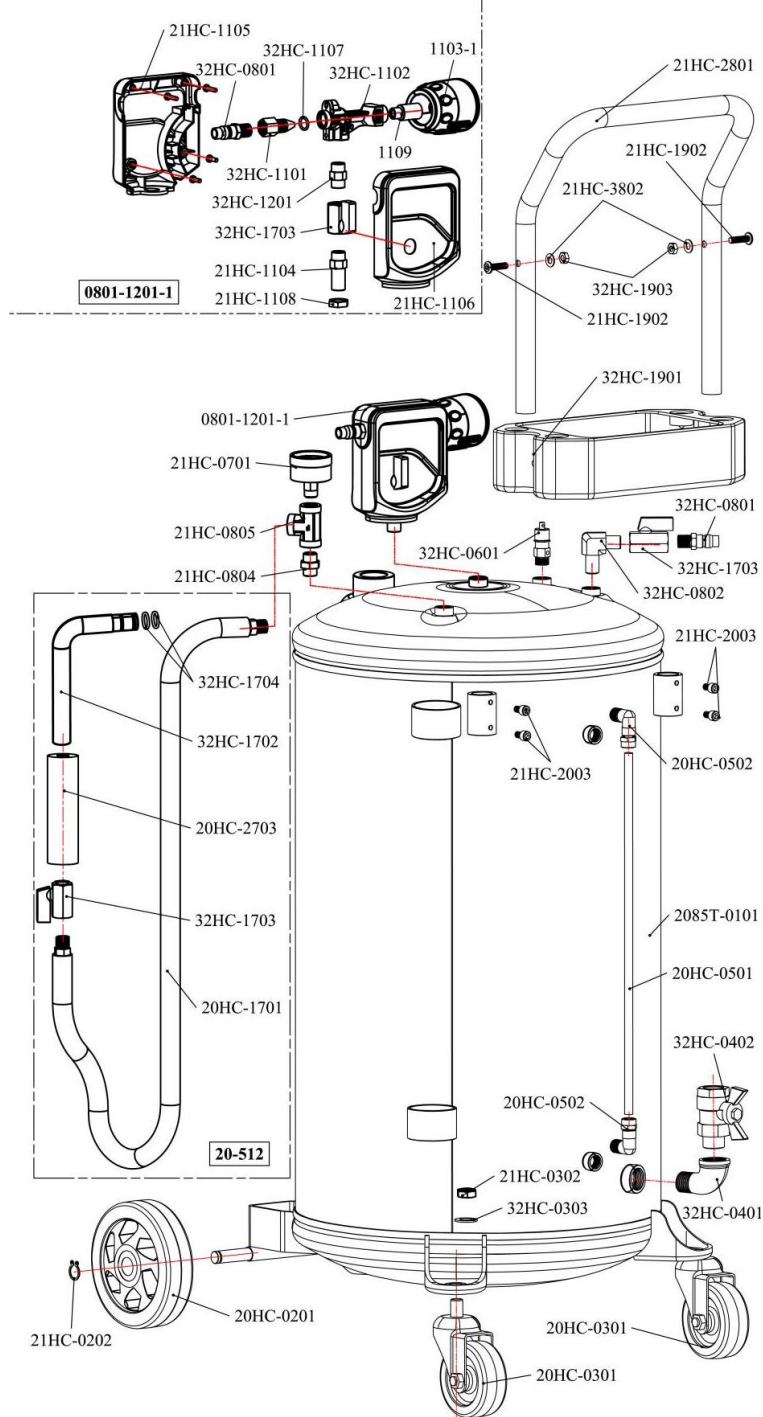

NEE	Aanduiding	Aant	NEE	Aanduiding	Aant
21HC-2801	Handvat	1	0801-1201-1		
32HC-1903	Moer	2	21HC-1105	Bescherming van pneumatische connector	1
21HC-3802	Onderlegging	2	32HC-0801	Pneumatisch eindstuk	2
21HC-1902	Schroef	2	32HC-1101	Moer	1
32HC-1901	Opbergkastje	1	32HC-1107	Afdichtring	1
0801-1201-1	Vacuümgenerator		32HC-1102	Aanzuigstelsysteem	1
21HC-0701	Drukmeter	1	1109	Connector	1
21HC-0805	T-connector	1	1103-1	Geluiddemper	1
21HC-0804	Rechte aansluiting	1	32HC-1201	Terugslagventiel	1
32HC-0601	Klep	1	32HC-1703	Klep	1
32HC-0802	Haakse aansluiting	2	21HC-1104	Rechte aansluiting	1
32HC-1703	Klep	1	21HC-1108	Moer	1
32HC-0801	Pneumatisch eindstuk	2	21HC-1106	Bescherming van pneumatische connector	1
21HC-2003	Schroef	4	20-512		
20HC-0502	Haakse aansluiting	2	20HC-1701	Afvoerslang (1,5 m)	1
2085T-0101	Tank	1	32HC-1703	Klep van aanzuigbuis	1
20HC-0501	Niveaubuis	1	20HC-2703	Hittebestendig schuim	2
32HC-0402	Aftapkraan	1	32HC-1702	Zuigmond	1
32HC-0401	Elleboog	1	32HC-1704	Afdichtring	2
21HC-0302	Moer	2			
32HC-0303	Onderlegging	4			
20HC-0201	Wiel	2			
21HC-0202	Borgring	2			
20HC-0301	Zwenkwiel	2			

6. Productgarantie en -naleving

Garantie kan niet worden verleend als gevolg van:

Abnormaal gebruik, foutieve manoeuvres, ongeoorloofde wijziging, defect in transport, hantering of onderhoud, gebruik van niet-originele onderdelen of accessoires, werkzaamheden uitgevoerd door onbevoegd personeel, gebrek aan bescherming of veiligheidsvoorziening voor de bediener; het niet opvolgen van de bovengenoemde instructies sluit uw machine uit van onze garantie, de goederen reizen onder verantwoordelijkheid van de koper tot wie het de verantwoordelijkheid is om enig verhaal tegen de vervoerder in de rechtsvorm en termijnen uit te oefenen. Se Raadpleeg onze Algemene Verkoopvoorwaarden voor alle garantieclaims.

Milieubescherming:

Uw apparaat bevat veel recyclebare materialen.

Wij herinneren u eraan dat gebruikte apparaten niet mogen worden gemengd met ander afval. Elektrische producten mogen niet met het huishoudelijk afval worden weggegooid. Recycle ze bij de daarvoor bestemde inzamelpunten. Neem contact op met uw plaatselijke autoriteiten of dealer voor advies over recycling.

Noszenie sprzętu ochronnego



Ochrona oczu



Ochrona słuchu



Ochrona dłoni



Noszenie ubrań roboczych



Noszenie obuwia ochronnego



Noszenie osłony

1. Instrukcje bezpieczeństwa



OSTRZEŻENIE! Dokładnie przeczytać całą instrukcję obsługi i zrozumieć instrukcje bezpieczeństwa przed instalacją, eksploatacją, naprawą, konserwacją, zmianami. Nieprzestrzeganie tych instrukcji może spowodować poważne obrażenia ciała. Jeśli urządzenie ma zostać przekazane innym osobom, należy również przekazać im tę instrukcję obsługi.

Przed rozpoczęciem korzystania z tego produktu należy zapoznać się ze wszystkimi instrukcjami i zapisać te informacje.

Każde użycie niezgodne z tym, co jest zalecane poniżej, stwarza niebezpieczeństwo. W rezultacie producent odrzuca wszelką odpowiedzialność. Należy przestrzegać poniższych instrukcji.

1.1 Instrukcje ogólne

- Użytkowanie w bezpiecznym środowisku:** Podczas użytkowania nie może być zagrożenia wybuchem ani produktami korozyjnymi w otoczeniu.
- Korzystanie z urządzenia przez wykwalifikowane osoby:** Z urządzenia powinni korzystać wyłącznie wykwalifikowani, doświadczeni operatorzy. Nie wolno pozostawiać osób, które nie przeczytały instrukcji obsługi i nie otrzymały odpowiednich instrukcji obsługi urządzenia bez nadzoru wykwalifikowanej osoby.
- Należy wziąć pod uwagę środowisko obszaru roboczego:** Nie wystawiać narzędzia na działanie deszczu. Nie używaj narzędzia w wilgotnych, mokrych miejscach lub miejscach, w których istnieje ryzyko rozpryskiwania wody. Obszar roboczy powinien być dobrze oświetlony. Nie używać narzędzia w obecności łatwopalnych cieczy, gazów lub kurzu. Zwrócić uwagę na umiejscowienie przewodów sprężonego powietrza i innych przewodów w pobliżu miejsca pracy.
- Utrzymywać czysty i uporządkowany obszar roboczy:** Obszar roboczy musi być widoczny z pozycji roboczej. Niechlujne obszary i stoły warsztatowe są podatne na wypadki.
- Użyj narzędzia w stabilnej pozycji:** Utrzymuj stabilne podparcie stopy i wygodną postawę. Zmień postawę w przypadku długotrwałego stosowania, rób regularne przerwy, aby uniknąć dyskomfortu lub zmęczenia.
- Trzymaj inne osoby z dala:** Nie zostawiaj ludzi, w tym dzieci, bez wpływu wykonywanej pracy, dotykaj narzędzia lub przedłużacza i trzymaj ich z dala od miejsca pracy, bądź szczególnie czujny wobec dzieci i zwierząt.
- Przechowywać nieużywane narzędzia:** Nieużywane narzędzia należy przechowywać w suchym lub zamkniętym miejscu, niedostępnym dla dzieci.

8. **Nie zmuszaj narzędzia:** Narzędzie daje lepsze wyniki w bezpieczniejszy sposób przy prędkości, przy mocy, dla której zostało zaprojektowane.
9. **Użyj właściwego narzędzia:** Nie zmuszaj małego narzędzia ani nasadki do wykonywania większego zadania. Nie używać narzędzia do celów, do których nie jest ono przeznaczone.
10. **Nosić odpowiednią odzież ochronną i sprzęt ochrony:** Nigdy nie nosić luźnej odzieży lub biżuterii, ponieważ mogą one zostać przytrzaśnięte w ruchome części. Zalecane są rękawice ochronne. Zawierają długie włosy. Obuwie antypoślizgowe jest zalecane do pracy na zewnątrz. Podczas pracy z narzędziem należy zawsze nosić zatwierdzone środki ochrony oczu.
11. **Utrzymuj dobre wsparcie.** Zawsze zachowuj równowagę.
12. **Należy stosować środki ochrony:** Jeśli podczas wykonywania prac związanych z wytwarzaniem kurzu, rękawic ochronnych i ochronników słuchu, należy stosować okulary ochronne, maskę przeciwpyłową.
13. **Nie pochylaj się zbyt wiele:** Zachowaj dobre wsparcie i równowagę przez cały czas.
14. **Narzędzia należy traktować ostrożnie:** Utrzymywać je w czystości, aby zoptymalizować pracę i bezpieczeństwo. Postępuj zgodnie z instrukcjami dotyczącymi smarowania i wymiany akcesoriów. Należy okresowo sprawdzać ich stan, w razie potrzeby, zlecać ich naprawę zatwierdzonej stacji obsługi.
15. **Bądź czujny:** Skoncentruj się na pracy. Użyj dobrego osądu. Nie używaj narzędzia, gdy jesteś zmęczony lub pod wpływem narkotyków, alkoholu lub leków.
16. **Sprawdzić, czy części nie są uszkodzone:** Przed użyciem narzędzia dokładnie sprawdzić stan części, aby upewnić się, że działają prawidłowo i wykonują swoje zadania. Sprawdzić wyrównanie i swobodę działania ruchomych części, stan i sposób montażu części oraz wszelkie inne warunki, które mogą niekorzystnie wpłynąć na działanie. Wszelkie części w złym stanie powinny być naprawiane lub wymieniane przez autoryzowaną stację obsługi, chyba że niniejsza instrukcja obsługi stanowi inaczej.
17. **Akcesoria:** Stosować wyłącznie akcesoria odpowiednie do tego narzędzia.
18. **Narzędzia należy utrzymywać z zachowaniem ostrożności:** Narzędzia tnące powinny być ostre i czyste, aby zapewnić lepszą i bezpieczniejszą pracę. Postępować zgodnie z instrukcjami dotyczącymi smarowania i wymiany akcesoriów. Regularnie sprawdzać przewody/przewody narzędzia i zlecać naprawę uszkodzonego sprzętu autoryzowanemu serwisowi.
19. **Nie wolno modyfikować maszyny:** Nie wolno dokonywać żadnych modyfikacji ani przeróbek. Korzystanie z akcesoriów lub osprzętu innych niż zalecane w niniejszej instrukcji może spowodować obrażenia ciała.
20. Utrzymywać uchwyty suche, czyste i wolne od smaru i smaru.
21. **Odłączyć narzędzia:** Odłączyć narzędzia od zasilania, gdy nie są używane, przed przystąpieniem do serwisowania i podczas wymiany akcesoriów, takich jak ostrza, wiertarki i elementy tnące.
22. **Wymontować przyciski regulacji:** Przed uruchomieniem przyrządu należy w zwyczaju sprawdzać, czy klucze i inne elementy regulacyjne zostały wyjęte z przyrządu.
23. **Unikać przedwczesnego rozruchu:** Upewnić się, że przełącznik znajduje się w położeniu wyłączenia podczas podłączania.
24. **Używać zewnętrznych kabli połączeniowych:** Gdy narzędzie jest używane na zewnątrz, należy używać wyłącznie przedłużek przeznaczonych do użytku na zewnątrz i odpowiednio oznakowanych.
25. **Bądź czujny:** Obserwuj, co robisz, używaj zdrowego rozsądku i nie używaj narzędzia, gdy jesteś zmęczony.
26. **Sprawdzić, czy nie ma uszkodzonych części:** Przed użyciem narzędzia w jakimkolwiek innym celu należy dokładnie sprawdzić, czy będzie ono działać prawidłowo i spełniać swoje zamierzone funkcje. Sprawdzić wyrównanie lub zablokowanie ruchomych części, jak również brak uszkodzonych części, warunki mocowania i inne warunki, które mogą mieć wpływ na działanie narzędzia. Osłona lub jakakolwiek inna uszkodzona część musi zostać naprawiona lub wymieniona prawidłowo przez autoryzowane centrum serwisowe, chyba że niniejsza instrukcja obsługi stanowi inaczej. Wymienić uszkodzone przełączniki w autoryzowanym centrum serwisowym. Nie używać narzędzia, jeśli przełącznik nie pozwala na włączenie lub wyłączenie.

27. **Niebezpieczeństwo poparzenia:** Przed dotknięciem należy odczekać, aż ruchome części (dysza) ostygną.
28. **Zlecić naprawę narzędzia wykwalifikowanej osobie:** To narzędzie elektryczne spełnia odpowiednie zasady bezpieczeństwa. Naprawy powinny być wykonywane wyłącznie przez wykwalifikowane osoby, które korzystają z oryginalnych części zamiennych. W przeciwnym razie może to narazić użytkownika na poważne niebezpieczeństwo. Użytkownik musi skontaktować się z producentem w celu wymiany etykiet.

**OSTRZEŻENIE:**

Używanie jakichkolwiek akcesoriów lub osprzętu innych niż zalecane w niniejszej instrukcji może stwarzać ryzyko odniesienia obrażeń u osób.

1.2. Specjalne wymagania bezpieczeństwa

Urządzenie jest przeznaczone do użytku przez wykwalifikowany personel. Należy go używać dopiero po zapoznaniu się z instrukcjami bezpieczeństwa i procedurami obsługi opisanymi w niniejszej instrukcji obsługi.

1. Nie palić tytoniu w pobliżu tego urządzenia.
2. Przechowywać z dala od środowiska wysokiego napięcia, miejsc łatwopalnych i wybuchowych. Fajerwerki są surowo zabronione podczas pracy tego narzędzia
3. Używać w dobrze wentylowanym pomieszczeniu.
4. W przypadku wykrycia wycieków w urządzeniach lub przewodach, natychmiast wyłączyć ciśnienie powietrza i naprawić wycieki.
5. Unikać niezamierzonego rozruchu. Upewnić się, że ciśnienie powietrza jest wyłączone, gdy nie jest używane i przed podłączeniem przewodu wlotu powietrza.
6. Jeśli podczas pracy zostanie wykryta awaria rury (wyciek, obecność innych podzespołów), natychmiast wyłączyć sprężarkę powietrza, przeprowadzić szczegółową kontrolę i usunąć usterki.
7. Nie przekraczać limitów ciśnienia.
8. W razie pożaru należy trzymać w pobliżu gaśnicę.
9. Zawsze należy chronić skórę (twarz, dłonie...) i oczy przed kontaktem z olejem i rozpuszczalnikami.
10. Nie uruchamiać sprężarki podczas wydobywania oleju: Ryzyko uszkodzenia głowic ekstrakcyjnych i obrażeń ciała.
11. Zachować ostrożność w przypadku oleju wydobytego z pojazdu: Wysoka temperatura oleju (między 40 ~ 60 °C). Chronić twarz i dłonie.
12. To narzędzie jest przeznaczone do odzyskiwania zużytego oleju przez ssanie. Każde inne zastosowanie jest uważane za nieprawidłowe (np. zasysanie cieczy żrących, cieczy łatwopalnych itp.).
13. Nie wystawiać naczyń na działanie źródeł ciepła.
14. Nie spawać miski.
15. Nie wolno modyfikować części, które składają się na urządzenie.
16. Używać wyłącznie części zamiennych zalecanych przez autoryzowany serwis posprzedażny.
17. Praca w czystym środowisku.
18. Sprawdź, czy produkt działa prawidłowo podczas jego użytkowania.
19. Należy używać wyłącznie oryginalnych części. Nie demontować maszyny, zwrócić ją dostawcy, w przeciwnym razie ważność gwarancji na produkt zostanie utracona.
20. Maszyna musi być regularnie serwisowana w celu utrzymania jej działania.

2. Przegląd

2.2. Zakres stosowania

Funkcja tego produktu polega na spuszczeniu oleju silnikowego za pomocą przewodu. Działa poprzez wtryskiwanie sprężonego powietrza.

Spust jest wyposażony w zbiornik, który jest w stanie wytrzymać wysokie temperatury (wytrzymać 80 °C i podciśnienia bez odkształcenia). Przezroczysty cylinder umożliwia obserwację oleju i kontrolę/pomiar.

Czujniki ssania oleju mają różne średnice, aby dostosować je do typu pojazdu.
Może być stosowany z innymi mechanicznymi olejami silnikowymi, środkami smarnymi, a także do tymczasowego przechowywania.

**OSTRZEŻENIE:**

Odsysanie płynu hamulcowego, benzyny, oleju napędowego i innych płynów zawierających metanol i aceton lub inne łatwopalne materiały jest surowo zabronione.

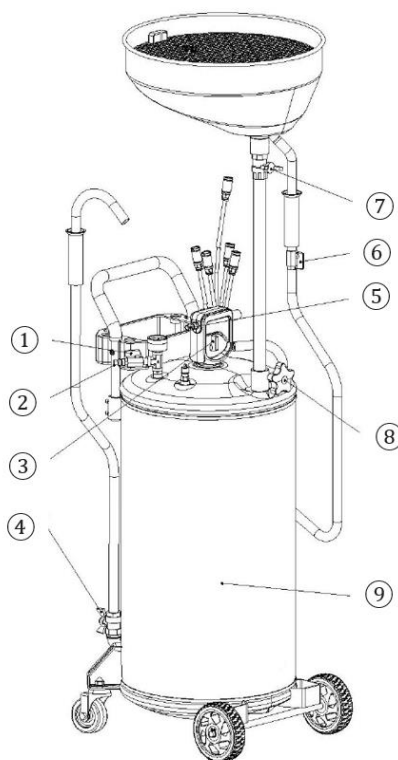
2.3. Widok ogólny

NR	Oznaczenie
1	Zawór wlotowy powietrza — spust
2	Złączka pneumatyczna — spust
3	Zawór wlotowy powietrza — ssanie
4	Zawór spustowy oleju
5	Złączka pneumatyczna - ssanie
6	Zawór ssący oleju
7	Zawór lejka
8	Uchwyt
9	Zbiornik oleju

2.4. Specyfikacje techniczne

Nr ref 07112				
Ciśnienie powietrza w układzie dolotowym	6-8 bar	Pojemność zbiornika:	80 l.	
Maks. Ciśnienie spustu zbiornika	1.0 bar ~ -14 psi	Prędkość zasysania z sondą d.8	6.5 l/min	
Połączenie wlotu powietrza	1/4"	Koła	2 stałe, 2 obrotowe	
Zużycie powietrza:	150 l/min	Lejek	Głośność	16 l.
Regulacja wysokości	1450 do 1850 mm		Ø	410 mm
Przewód ssawny / spustowy	Ø19mm x 1,5 m.		Ø Rozszerzenie	560 cm
Waga	~21.0 kg.		Filtr	Tak
Sondy zasysające	– Ø 8 x 700 mm – Ø 7 x 1000 mm		– Ø 6 x 700 mm – Ø 5 x 700 mm	

Obecność zaworu bezpieczeństwa na zbiorniku głównym, który uruchamia się przy ciśnieniu 1.0 bar.

Uwaga: Działanie tego narzędzia zależy od zmian ciśnienia powietrza i wydajności sprężarki. Olej musi być wystarczająco płynny, aby zapewnić skuteczność ekstrakcji (temperatura oleju = 40 do 60°C).

3. Przekazanie do eksploatacji

3.2. Weryfikacja zawartości

Zawiera:

- Kompletny i zamontowany zbiornik.
- Zestaw akcesoriów z osłoną.
- Podręcznik użytkownika, który ma być zachowany.

Sprawdź zawór opróżniania przy odbiorze: Jeśli urządzenie jest w jakikolwiek sposób uszkodzone, skontaktuj się z autoryzowanym serwisem posprzedażnym. Jeśli to możliwe, prześlij zdjęcia i numer partii aparatu.

WSKAZÓWKA: Urządzenie wyładowcze należy używać na poziomym podłożu, aby zapobiec poślizgowi podczas pracy.

3.3. Generowanie podciśnienia (patrz przegląd)

- Przed użyciem zamknąć zawory.
- Podłączyć sprężarkę powietrza do złącza ⑤ i stopniowo obrócić zawór ③ (zawór wlotowy powietrza – ssanie), aby sprawdzić, czy nie ma wycieków.
- Gdy wskazówka osiągnie wartość MAX na wskaźniku, przeciąć połączenie między pneumatycznym (ssawnym) ⑤ a sprężarką (czas wytworzenia podciśnienia: Około 20 do 30 sekund).
- Teraz produkt jest gotowy do ekstrakcji oleju.

3.4. Odciąg pneumatyczny (patrz widok ogólny)

- Sprawdzić, czy zbiornik oleju znajduje się pod podciśnieniem.
- Wymontować skrzynię korbową, aby uzyskać dostęp do obszaru spustu
- Wybierz odpowiednią sondę i podłącz ją do kranika węża ekstrakcyjnego/zasysającego. Włóż końcówkę sondy do wlotu silnika, aby spuścić olej z silnika.

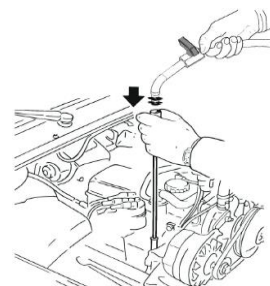
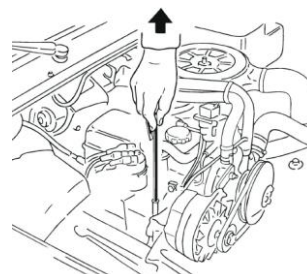

- Otworzyć zawór, aby wydobyć olej.

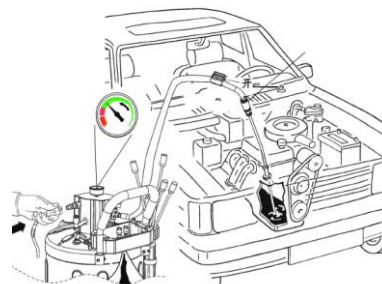

3.5. Odciąg grawitacyjny - lejek (patrz widok ogólny)

- Ustawić pojazd i układ wyładowczy wystarczająco wysoko.
- Upewnić się, że złączka ⑤ nie jest używana, a zawór ④ jest zamknięty.
- Otworzyć zawór ⑦, aby umożliwić spadek oleju
- Otworzyć zawór ①, aby zmniejszyć ciśnienie w zbiorniku
- Zawór opróżniania jest gotowy do wyciągnięcia

3.6. Spust zbiornika — pneumatyczny (patrz widok ogólny)

- Zamknąć zawory ①-③-④-⑥-⑦.
- Chwyć dziobek węża spustowego i włóż go do pojemnika.
- Podłączyć sprężarkę powietrza do ② wlotu powietrza.
- Stopniowo otworzyć zawór ①, zatrzymać dopływ powietrza, gdy ciśnienie w zbiorniku wynosi 0.7 bar. (Zawór bezpieczeństwa automatycznie zwalnia ciśnienie, gdy ciśnienie w zbiorniku osiągnie 1.0 bar).
- Otworzyć zawór spustowy ④ w celu wyrzucenia oleju.
- Po spuszczeniu powietrza wyłączyć dopływ powietrza, następnie spuścić ciśnienie w zbiorniku i zamknąć wszystkie zawory.



UWAGA:

Temperatura oleju powyżej 80°C może spowodować poważne uszkodzenie produktu.

4. Konserwacja

4.2. Nieprawidłowe działanie

Problemy	Prawdopodobna przyczyna	Rozwiązanie
Nie można opróżnić zbiornika	Zbiornik jest napełniany powyżej oznaczenia „max” na wskaźniku.	Opróżnić olej, bez ciśnienia powietrza, do pojemnika, aż do oznaczenia „maks.”

4.3. Konserwacja



OSTRZEŻENIE! Przed przystąpieniem do prac konserwacyjnych należy zawsze odłączyć sprężone powietrze.

Musi być sprawdzony przez wykwalifikowaną osobę.

Przed każdym użyciem:

Sprawdzić działanie i zużycie: Rurociągów, kranów, kół, zbiornika i wykonać odpowiednie czynności konserwacyjne:

- Zbiornik: Kontrola korozji.
- Przewód spustowy: Sprawdzić, czy nie ma wycieków, pęknięć, zagięć.
- Rura wlewu: Korozja, wyciek.
- Lejek: Obecność wycieku.
- Zawór bezpieczeństwa: Wyzwalany przez nadciśnienie przy 1.0 bar.

Raz w roku:

Kompletna kontrola wzrokowa wszystkich części w celu wykrycia obecności wycieków, pęknięć, obrzęków, zaciśnień, zagięć, zużycie.

Ścisłe przestrzegać instrukcji konserwacji i naprawy zawartych w niniejszej instrukcji: Czynności te muszą być wykonywane przez wykwalifikowany personel.

Żywotność zależy od częstotliwości użytkowania: Dobrze utrzymane narzędzie, w normalnych warunkach użytkowania, może być używane przez kilka lat.

4.4. Przechowywanie

Urządzenie należy przechowywać z dala od wody i wilgoci.

5. Widok rozłożonego zespołu – lista części zamiennych

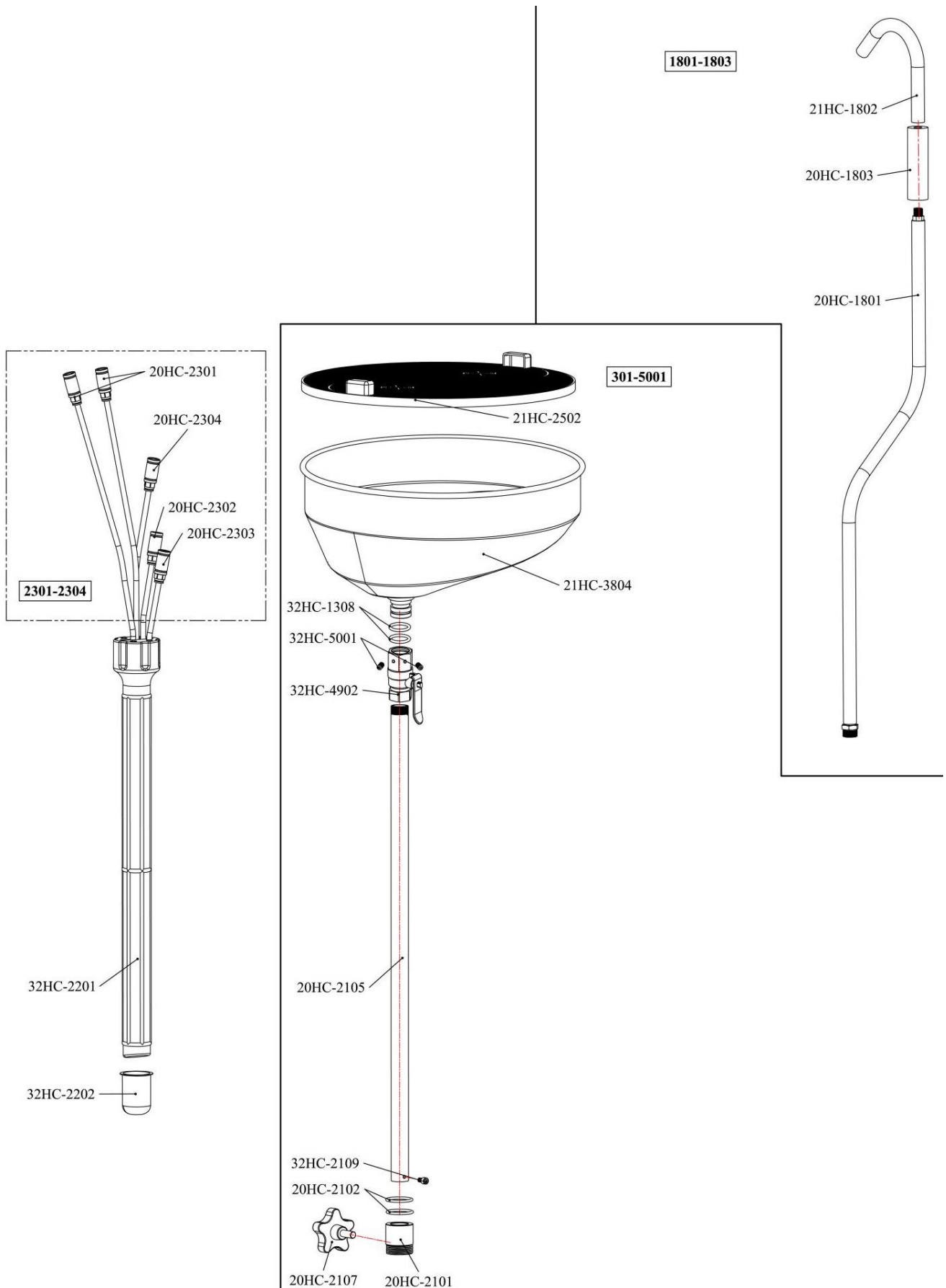

NR	Oznaczenie	II	NR	Oznaczenie	II
2301-2304			301-5001		
20HC-2301	Sonda ekstrakcyjna (Ø7x1000 mm PA)	2	21HC-2502	Pokrywa filtra	1
20HC-2302	Sonda ekstrakcyjna (Ø5x700 mm PA)	1	21HC-3804	Lejek	1
20HC-2303	Sonda ekstrakcyjna (Ø6x700 mm PA)	1	32HC-1308	Pierścień uszczelniający	1
20HC-2304	Sonda ekstrakcyjna (Ø8x700 mm PA)	1	32HC-5001	Wkręt	1
32HC-2201	Gniazdo sondy	1	32HC-4902	Zawór lejka	1
32HC-2202	Mały zbiornik oleju	1	20HC-2105	Rura	1
1801-1803			32HC-2109	Wkręt	1
21HC-1802	Dziobek spustowy oleju	1	20HC-2102	Uszczelka	2
20HC-1803	Pianka żaroodporna	2	20HC-2101	Wsparcie	1
20HC-1801	Przewód spustowy oleju (1,5 m)	1	20HC-2107	Uchwyt	1

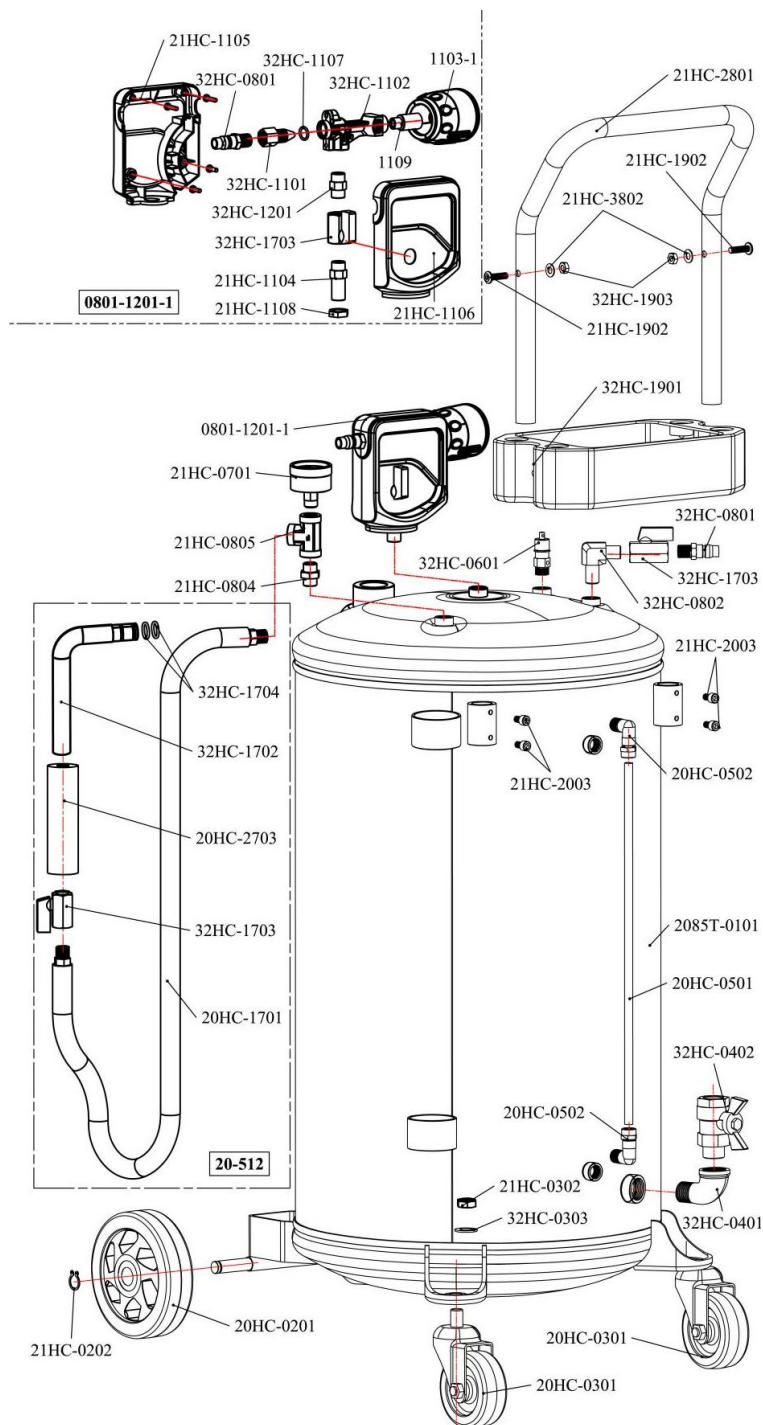

NR	Oznaczenie	II	NR	Oznaczenie	II
21HC-2801	Uchwyt	1	0801-1201-1		
32HC-1903	Nakrętka	2	21HC-1105	Ośłona złącza pneumatycznego	1
21HC-3802	Podkładka	2	32HC-0801	Końcówka pneumatyczna	2
21HC-1902	Wkręt	2	32HC-1101	Nakrętka	1
32HC-1901	Schówek	1	32HC-1107	Pierścień uszczelniający	1
0801-1201-1	Generator podciśnienia		32HC-1102	Układ ssący	1
21HC-0701	Manometr	1	1109	Złącze	1
21HC-0805	Złącze T.	1	1103-1	Tłumik	1
21HC-0804	Złącze proste	1	32HC-1201	Zawór zwrotny	1
32HC-0601	Zawór	1	32HC-1703	Zawór	1
32HC-0802	Złącze kątowe	2	21HC-1104	Złącze proste	1
32HC-1703	Zawór	1	21HC-1108	Nakrętka	1
32HC-0801	Końcówka pneumatyczna	2	21HC-1106	Ośłona złącza pneumatycznego	1
21HC-2003	Wkręt	4	20-512		
20HC-0502	Złącze kątowe	2	20HC-1701	Wąż spustowy (1,5 m)	1
2085T-0101	Zbiornik	1	32HC-1703	Zawór rury wyrzutowej ssawnej	1
20HC-0501	Rurka poziomująca	1	20HC-2703	Pianka żaroodporna	2
32HC-0402	Zawór spustowy	1	32HC-1702	Dysza ssawna	1
32HC-0401	Kolanko	1	32HC-1704	Pierścień uszczelniający	2
21HC-0302	Nakrętka	2			
32HC-0303	Podkładka	4			
20HC-0201	Koło	2			
21HC-0202	Pierścień blokujący	2			
20HC-0301	Koło samonastawne	2			

6. Gwarancja produktu i zgodność

Gwarancja nie może zostać udzielona w wyniku:

Nienormalne użytkowanie, błędne manewrowanie, nieuprawniona modyfikacja, defekt w transporcie, obsłudze lub konserwacji, użycie nieoryginalnych części lub akcesoriów, prace wykonywane przez nieautoryzowany personel, brak zabezpieczenia lub urządzenia zabezpieczającego operatora, niezastosowanie się do powyższych instrukcji wyklucza maszynę z naszej gwarancji, towary podróżują na odpowiedzialność kupującego, do którego jest zobowiązany skorzystać z wszelkich środków odwoławczych wobec przewoźnika w formach prawnych i terminach. W przypadku wszystkich roszczeń gwarancyjnych, zapoznaj się z naszymi ogólnymi warunkami sprzedaży.

Ochrona środowiska:

Urządzenie zawiera wiele materiałów nadających się do recyklingu.

Przypominamy, że zużytych urządzeń nie wolno mieszać z innymi odpadami. Produktów elektrycznych nie wolno wyrzucać wraz z odpadami gospodarstwa domowego. Należy je poddać recyklingowi w punktach zbiórki przeznaczonych do tego celu. Skontaktuj się z lokalnymi władzami lub dealerem w celu uzyskania porady dotyczącej recyklingu.

Usando equipamento de proteção



Proteção ocular



Proteção auditiva



Proteção das mãos



Vestindo roupas de trabalho



Usar sapatos de segurança



Usando uma viseira

1. Instruções de segurança



AVISO! Leia cuidadosamente todo o manual de instruções e compreenda as instruções de segurança antes da instalação, operação, reparação, manutenção, alterações. O não cumprimento destas instruções pode resultar em ferimentos pessoais graves. Se o aparelho for entregue a outras pessoas, dê-lhes também este manual de instruções.

Leia todas estas instruções antes de usar este produto e guarde estas informações.

Qualquer uso contrário ao que é recomendado abaixo apresenta perigos. Como resultado, o fabricante declina toda a responsabilidade. Não se esqueça de seguir as instruções listadas abaixo.

1.1 Instruções gerais

1. **Utilização num ambiente seguro:** Não deve haver risco de explosões, produtos corrosivos no ambiente circundante durante a utilização.
2. **Uso por pessoas qualificadas:** Apenas operadores qualificados e experientes devem usar o dispositivo. Não deixe pessoas que não leram o manual e que não receberam instruções adequadas para operar o aparelho sem supervisão por uma pessoa qualificada.
3. **Considere o ambiente da área de trabalho:** Não exponha a ferramenta à chuva. Não utilize a ferramenta em locais húmidos ou húmidos ou em locais onde exista o risco de salpicos de água. Mantenha a área de trabalho bem iluminada. Não utilize a ferramenta na presença de líquidos, gases ou pó inflamáveis. Prestem atenção à localização de mangueiras de ar comprimido, outros cabos perto do local de trabalho.
4. **Manter uma área de trabalho limpa e ordenada:** A área de trabalho deve ser visível a partir da posição de trabalho. Áreas desarrumadas e bancadas são propensas a acidentes.
5. **Use a ferramenta em uma posição estável:** Mantenha o suporte estável do pé e uma postura confortável. Em caso de uso prolongado, faça pausas regulares para evitar desconforto ou fadiga.
6. **Mantenha as outras pessoas afastadas:** Não deixe as pessoas, incluindo as crianças, não afetadas pelo trabalho em curso, toque na ferramenta ou extensor, e mantenha-as longe da área de trabalho, seja especialmente vigilante com crianças e animais.
7. **Armazenar ferramentas não utilizadas:** As ferramentas não utilizadas devem ser armazenadas num local seco ou fechado fora do alcance das crianças.
8. **Não force a ferramenta:** Uma ferramenta dá melhores resultados de forma mais segura à velocidade, à potência para a qual foi concebida.

9. **Use a ferramenta** correta: Não force uma ferramenta pequena ou um acessório para executar o trabalho maior. Não utilize a ferramenta para qualquer finalidade para a qual não tenha sido concebida.
10. **Usar vestuário e equipamento de proteção adequados:** Nunca usar roupa ou joias soltas, pois podem ser apanhados em peças móveis. São recomendadas luvas de proteção. Contêm cabelos compridos. O calçado antidesslizante é recomendado para trabalhos ao ar livre. Use sempre proteção ocular aprovada ao manusear a ferramenta.
11. **Manter um bom apoio.** Mantenha sempre o equilíbrio.
12. **Use equipamento de proteção:** Use óculos de segurança, máscara de poeira se as operações de trabalho gerarem poeira, luvas de proteção e proteção auditiva.
13. **Não se incline demais:** Mantenha sempre bom apoio e equilíbrio.
14. **Tratar as ferramentas com cuidado:** Manter as ferramentas limpas para otimizar o trabalho e a segurança. Siga as instruções para a lubrificação e substituição dos acessórios. Se necessário, examinar periodicamente o seu estado, fazer com que a sua reparação seja efetuada por uma estação de manutenção aprovada.
15. **Fique alerta:** Concentre-se no trabalho. Bom senso. Não use a ferramenta quando estiver cansado, ou sob a influência de drogas, álcool ou medicação.
16. **Verifique se existem peças** danificadas: Antes de utilizar a ferramenta, verifique cuidadosamente o estado das peças para se certificar de que estão a funcionar corretamente e estão a executar a sua tarefa. Verifique o alinhamento e a liberdade de funcionamento das peças móveis, o estado e a montagem das peças e quaisquer outras condições que possam afetar negativamente o funcionamento. Todas as peças em más condições devem ser reparadas ou substituídas por uma estação de serviço autorizada, salvo indicação em contrário neste manual de instruções.
17. **Acessórios:** Use apenas acessórios adequados para esta ferramenta.
18. **Mantenha as ferramentas com cuidado:** Mantenha as ferramentas de corte afiadas e limpas para um desempenho melhor e mais seguro. Siga as instruções para engraxar e substituir acessórios. Inspeccionar regularmente os cabos/cabos das ferramentas e reparar o equipamento danificado por um departamento de assistência autorizado.
19. **Não modifiquem a máquina:** Não devem ser efetuadas modificações e/ou reconversão. A utilização de acessórios ou acessórios que não os recomendados neste manual de instruções pode resultar em ferimentos pessoais.
20. Mantenha as pegadas secas, limpas e sem lubrificante e massa lubrificante.
21. **Desligar ferramentas:** Desligar as ferramentas da fonte de alimentação quando não estiverem a ser utilizadas, antes da manutenção e ao substituir acessórios, como lâminas, perfuradoras e componentes de corte.
22. **Retirar as chaves de ajuste:** Tornar um hábito verificar se as chaves e outros componentes de ajuste são removidos da ferramenta antes de iniciá-la.
23. **Evite o arranque intempestivo:** Certifique-se de que o interruptor está na posição desligada durante a ligação.
24. **Use cabos de conexão externos:** Quando a ferramenta é usada no exterior, use apenas extensões destinadas ao uso no exterior e marcadas em conformidade.
25. **Fique alerta:** Observe o que você está fazendo, use o senso comum e não use a ferramenta quando estiver cansado.
26. **Verifique se há peças** danificadas: Antes de usar a ferramenta para qualquer outro fim, deve ser cuidadosamente examinado para determinar se funcionará corretamente e se funcionará corretamente. Verifique o alinhamento ou bloqueio das peças móveis, bem como a ausência de quaisquer peças partidas, condições de fixação e outras condições que possam afetar o funcionamento da ferramenta. Um protetor ou qualquer outra peça danificada deve ser reparado ou substituído corretamente por um centro de assistência autorizado, salvo indicação em contrário neste manual de instruções. Substituir os interruptores defeituosos por um centro de assistência autorizado. Não use a ferramenta se o interruptor não permitir que você mude de ligado para desligado.
27. **Perigo de queimaduras:** Deixe as peças móveis (bico) arrefecerem antes de tocar.

28. **Mandar reparar a ferramenta por uma pessoa qualificada:** Esta ferramenta elétrica cumpre as regras de segurança correspondentes. As reparações só devem ser efetuadas por pessoas qualificadas que utilizem peças sobressalentes originais. Caso contrário, isto pode expor o utilizador a um perigo significativo. O utilizador deve contactar o fabricante para substituição das etiquetas.

**AVISO:**

A utilização de qualquer acessório ou acessório que não seja o recomendado neste manual de instruções pode representar um risco de ferimentos em pessoas.

1.2. Requisitos especiais de segurança

Este equipamento destina-se a ser utilizado por pessoal qualificado. Só deve ser utilizado depois de ler e compreender as instruções de segurança e os procedimentos de funcionamento descritos neste manual de instruções.

1. Não fume perto deste equipamento.
2. Manter longe do ambiente de alta tensão, locais inflamáveis e explosivos. Os fogos de artifício são estritamente proibidos durante o funcionamento desta ferramenta
3. Use em uma área bem ventilada.
4. Quando forem detetadas fugas no equipamento ou tubos, desligar imediatamente a pressão do ar e reparar as fugas.
5. Evite o arranque não intencional. Certifique-se de que a pressão de ar está na posição desligada quando não estiver a ser utilizada e antes de ligar a mangueira de entrada de ar.
6. Se for detetada uma falha no tubo rígido (fuga, presença de outros componentes) durante o funcionamento, desligar o compressor de ar imediatamente, efetuar uma inspeção detalhada e solucionar problemas.
7. Não ultrapasse os limites de pressão.
8. Mantenha um extintor de incêndio nas proximidades em caso de incêndio.
9. Proteja sempre a pele (rosto, mãos...) e os olhos do contacto com óleo e solventes.
10. Não arrancar o compressor durante a extração de óleo: Risco de danos nas sondas de extração e ferimentos pessoais.
11. Tenha cuidado com o óleo extraído do veículo: Alta temperatura do óleo (entre 40 e 60). Proteja o rosto e as mãos.
12. Esta ferramenta destina-se à recuperação de óleo usado por sucção. Qualquer outra utilização é considerada incorreta (por exemplo, sucção de líquidos corrosivos, líquidos inflamáveis, etc.).
13. Não exponha o recipiente a fontes de calor.
14. Não solde na taça.
15. Não modifique as peças que compõem o aparelho.
16. Utilize apenas peças sobressalentes recomendadas pelo serviço de pós-venda autorizado.
17. Trabalhar num ambiente limpo.
18. Verifique se o produto está a funcionar corretamente com a sua utilização.
19. Use apenas peças originais. Não desmontar a máquina, devolvê-la ao seu fornecedor, caso contrário, a validade da garantia do produto será perdida.
20. A máquina tem de ser reparada regularmente para manter o seu funcionamento.

2. Visão geral

2.2. Âmbito de aplicação

A função deste produto é drenar o óleo do motor usando um tubo. Funciona por injeção de ar comprimido.

A drenagem está equipada com um tanque capaz de suportar altas temperaturas (capaz de suportar 80 graus Celsius e pressões negativas sem deformação). O cilindro transparente permite observar o óleo e verificá-lo/medir.

Existem diferentes diâmetros dos sensores de sucção de óleo para se adaptarem ao tipo de veículo.

Pode ser usado com outros óleos de motor mecânicos, lubrificantes, bem como armazenamento temporário.

**AVISO:**

A sucção de fluido de travões, gasolina, diesel e outros fluidos que contenham metanol e acetona ou outros materiais inflamáveis é estritamente proibida.

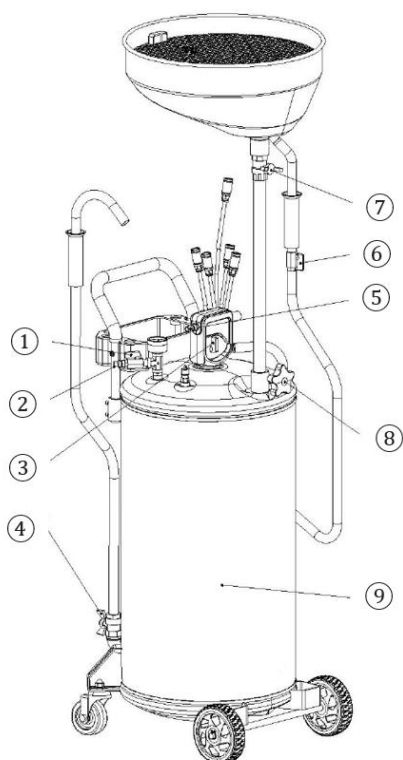
2.3. Vista geral

NÃO	Designação
1	Válvula de entrada de ar – Purga
2	Conexão pneumática - Dreno
3	Válvula de entrada de ar – sucção
4	Válvula de drenagem de óleo
5	Conexão pneumática - sucção
6	Válvula de sucção de óleo
7	Válvula de funil
8	Pega
9	Depósito de óleo

2.4. Especificações técnicas

Referência 07112				
Pressão de entrada de ar	6-8 bar	Capacidade do depósito:	80 l..	
Pressão máx. De drenagem do depósito	1,0 bar a -14 psi	Velocidade de aspiração com sonda D.8	6,5 l/min	
Ligação de entrada de ar	¼	Rodas	2 fixo, 2 giro	
Consumo de ar:	150 l/min	Funil	Volume	16 l..
Altura ajustável	1450 a 1850 mm		Ø	410 mm
Tubo de sucção/drenagem	Ø19 mm x 1,5 m.		Ø Extensão	560 cm
Peso	21,0 kg~		Filtro	Sim
Sondas de aspiração	– 8 700 x mm Ø – 7 1000 x mm Ø		– 6 700 x mm Ø – 5 700 x mm Ø	

Presença de uma válvula de segurança no depósito principal que dispara a 1,0 bar.

Nota: O desempenho desta ferramenta varia consoante as alterações da pressão do ar e da capacidade do compressor. O óleo deve ser suficientemente fluido para que a extração seja eficaz (temperatura do óleo entre 40 e 60 °C).

3. Colocação em serviço

3.2. Verificação de conteúdo

Contém:

- Um tanque completo e montado.
- Um conjunto de acessórios com bainha.
- O manual do utilizador a ser mantido.

Verifique a válvula de descarga aquando da receção: Se o aparelho estiver danificado de alguma forma, contacte o serviço de pós-venda autorizado. Se possível, transmita imagens e o número de lote da câmara.

Dica: Use o descarregador em solo nivelado para evitar escorregar durante a operação.

3.3. Gerar vácuo (ver descrição geral)

- Feche as válvulas antes de usar.
- Ligar o compressor de ar à ligação ⑤ e rodar gradualmente a válvula de ③ (válvula de entrada de ar – sucção) para verificar se não existem fugas.
- Quando a agulha atingir MAX no medidor, corte a ligação entre a ⑤ pneumática (sucção) e o compressor (tempo para gerar vácuo: Cerca de 20 a 30 segundos).
- Agora o produto está pronto para extração de petróleo.

3.4. Extração pneumática (ver vista geral)

- Certifique-se de que o reservatório de óleo está sob pressão negativa.

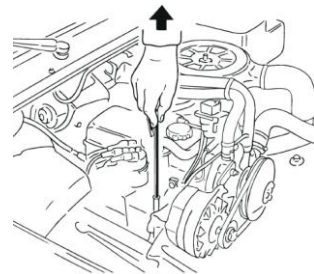

- Retire o cárter para ter acesso à área de drenagem

- Selecione a sonda adequada e ligue-a ao bico da mangueira de extração/aspiração. Inserir a extremidade da sonda na entrada do motor para drenar o motor.

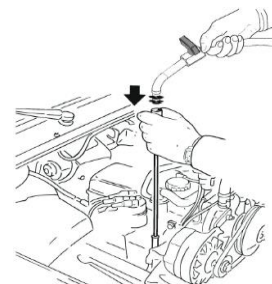

- Abra a válvula para extrair o óleo.

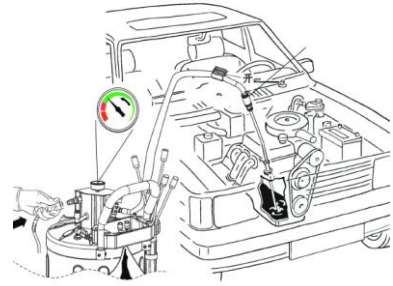

3.5. Extração por gravidade - funil (ver vista geral)

- Coloque o veículo e o dispositivo de descarga suficientemente alto.
- Certifique-se de que a conexão ⑤ não é usada e que a válvula ④ está fechada.
- Abra a válvula de ⑦ para permitir que o óleo caia
- Abra a válvula de ① para aliviar a pressão do depósito
- A válvula de descarga está pronta para extração

3.6. Drenagem do depósito - pneumática (ver vista geral)

- Fechar as válvulas ①-④-③-⑥-⑦-.
- Segure o tubo de descarga da mangueira de drenagem e insira-o num recipiente.
- Ligar o compressor de ar ao ② de entrada de ar.
- Abrir gradualmente a válvula ①, parar o fornecimento de ar quando a pressão do depósito for de 0,7 bar. (A válvula de segurança liberta automaticamente a pressão quando a pressão do depósito atinge os 1,0 bar).
- Abrir a válvula de drenagem ④ para a ejeção de óleo.
- Desligar o fornecimento de ar depois de drenar, depois drenar a pressão do depósito e fechar todas as válvulas.



ATENÇÃO:

Temperaturas do óleo acima dos 80 °C podem causar danos graves no produto.

4. Manutenção

4.2. Avaria

Problemas	Causa provável	Solução
O depósito não pode ser drenado	O depósito está cheio para além da marca "max" no indicador.	Esvaziar o óleo, sem pressão de ar, para um recipiente, até que a marca "max."

4.3. Manutenção



AVISO! Antes do trabalho de manutenção, desligue sempre o ar comprimido.

Deve ser verificado por uma pessoa qualificada.

Antes de cada utilização:

Verificar o funcionamento e o desgaste de: Tubagens, torneiras, rodas, depósito e efetuar a operação de manutenção adequada:

- Tanque: Controle de corrosão.
- Tubo de drenagem: Verifique se existem fugas, fendas, dobras.
- Tubo de enchimento: Corrosão, fuga.
- Funil: Presença de fugas.
- Válvula de segurança: Acionado por sobrepressão a 1,0 bar.

Uma vez por ano:

Inspeção visual completa de todas as peças para detetar a presença de fugas, fissuras, inchaço, aperto, dobras, use e rasgue.

Respeitar rigorosamente as instruções de manutenção e reparação deste manual: Devem ser realizadas por pessoal qualificado.

A vida útil depende da frequência de utilização: Uma ferramenta bem conservada, em condições normais de utilização, pode ser utilizada durante vários anos.

4.4. Armazenamento

Mantenha o equipamento afastado da água e da humidade.

5. Vista explodida – lista de peças sobressalentes

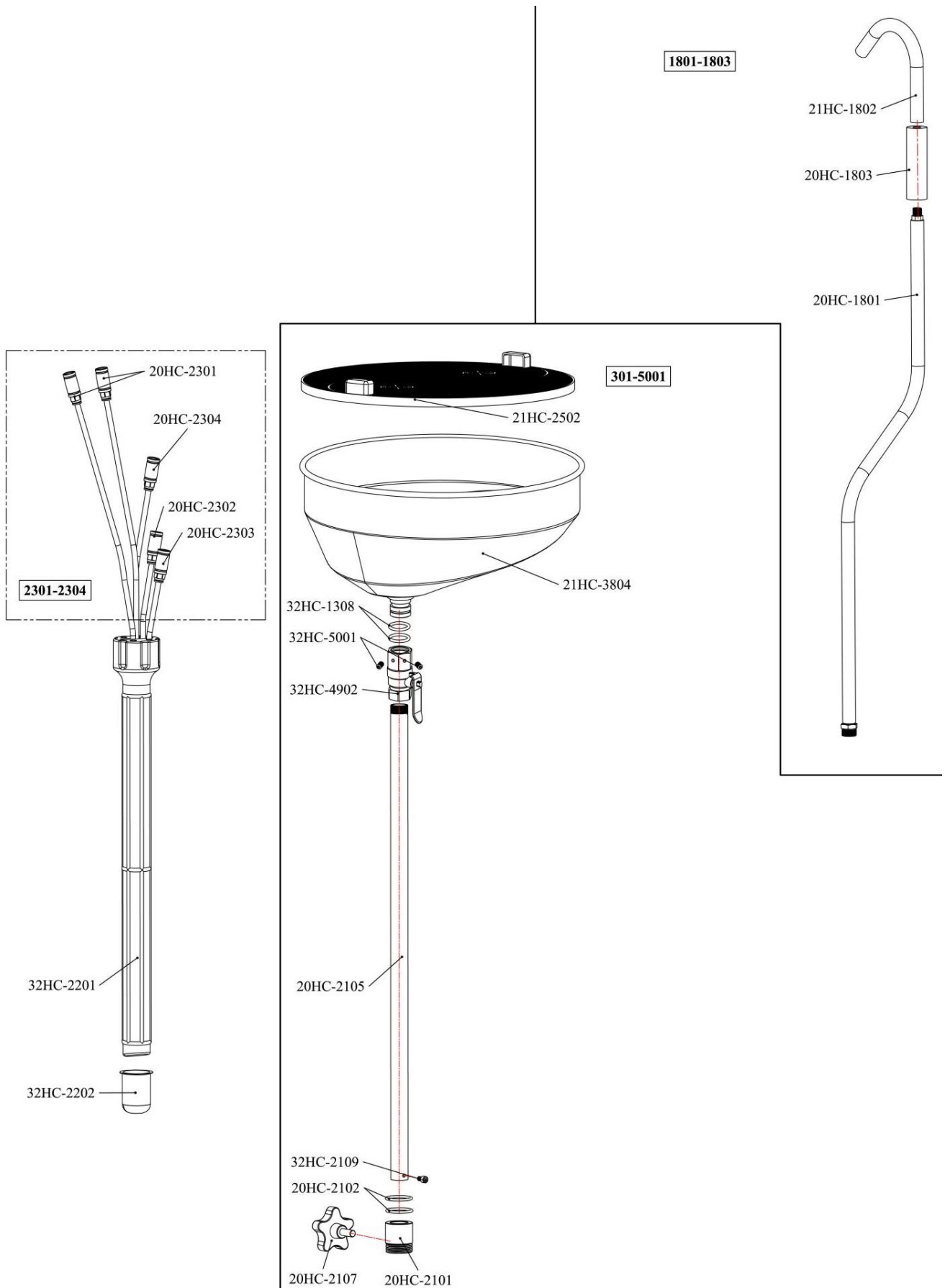

NÃO	Designação	Qty	NÃO	Designação	Qty
2301-2304			301-5001		
20HC-2301	Sonda de extração (Ø7 1000 mm PA)	2	21HC-2502	Tampa do filtro	1
20HC-2302	Sonda de extração (Ø5 700 mm PA)	1	21HC-3804	Funil	1
20HC-2303	Sonda de extração (Ø6 700 mm PA)	1	32HC-1308	Anel de vedação	1
20HC-2304	Sonda de extração (Ø8 700 mm PA)	1	32HC-5001	Parafuso	1
32HC-2201	Tomada da sonda	1	32HC-4902	Válvula de funil	1
32HC-2202	Pequeno depósito de óleo	1	20HC-2105	Tubo	1
1801-1803			32HC-2109	Parafuso	1
21HC-1802	Tubo de drenagem de óleo	1	20HC-2102	Junta	2
20HC-1803	Espuma resistente ao calor	2	20HC-2101	Suporte	1
20HC-1801	Mangueira de drenagem de óleo (1,5 m)	1	20HC-2107	Pega	1

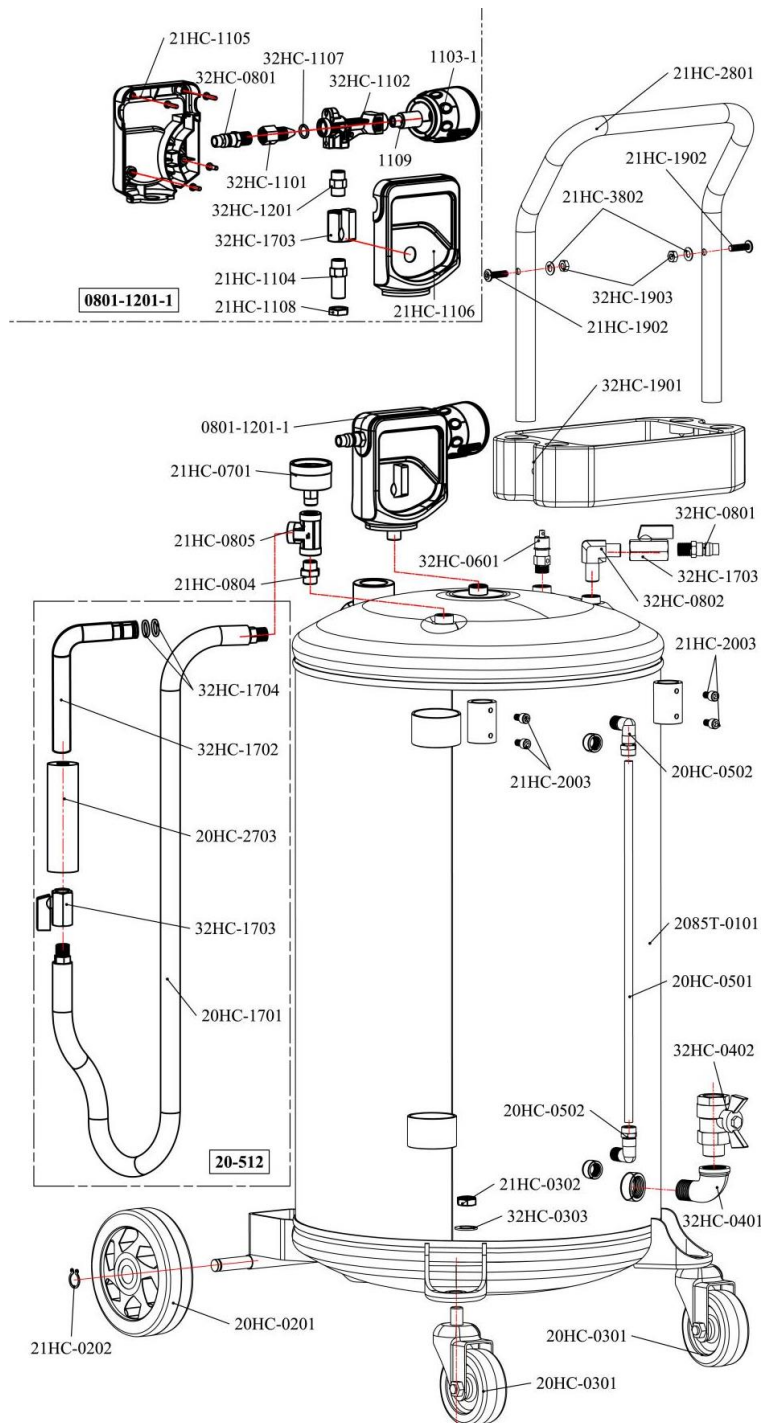

NÃO	Designação	Qty	NÃO	Designação	Qty
21HC-2801	Pega	1	0801-1201-1		
32HC-1903	Porca	2	21HC-1105	Protetor de conetor pneumático	1
21HC-3802	Anilha	2	32HC-0801	Ponteira pneumática	2
21HC-1902	Parafuso	2	32HC-1101	Porca	1
32HC-1901	Cacifo de arrumação	1	32HC-1107	Anel de vedação	1
0801-1201-1	Gerador de vácuo		32HC-1102	Sistema de sucção	1
21HC-0701	Manómetro de pressão	1	1109	Ficha	1
21HC-0805	Conetor em T.	1	1103-1	Silenciador	1
21HC-0804	Conetor reto	1	32HC-1201	Válvula anti-retorno	1
32HC-0601	Válvula	1	32HC-1703	Válvula	1
32HC-0802	Conetor angular	2	21HC-1104	Conetor reto	1
32HC-1703	Válvula	1	21HC-1108	Porca	1
32HC-0801	Ponteira pneumática	2	21HC-1106	Protetor de conetor pneumático	1
21HC-2003	Parafuso	4	20-512		
20HC-0502	Conetor angular	2	20HC-1701	Mangueira de drenagem (1,5 m)	1
2085T-0101	Tanque	1	32HC-1703	Válvula do tubo de sucção	1
20HC-0501	Nivele o tubo	1	20HC-2703	Espuma resistente ao calor	2
32HC-0402	Válvula de drenagem	1	32HC-1702	Bocal de sucção	1
32HC-0401	Cotovelo	1	32HC-1704	Anel de vedação	2
21HC-0302	Porca	2			
32HC-0303	Anilha	4			
20HC-0201	Roda	2			
21HC-0202	Anel de travamento	2			
20HC-0301	Roda pivotante	2			

6. Garantia e conformidade do produto

A garantia não pode ser concedida como resultado de:

Utilização anormal, manobras erróneas, modificação não autorizada, defeito no transporte, manipulação ou manutenção, utilização de peças ou acessórios não originais, trabalho realizado por pessoal não autorizado, falta de proteção ou dispositivo de segurança para o operador, o não cumprimento das instruções acima mencionadas exclui a sua máquina da nossa garantia, as mercadorias viajam sob a responsabilidade do comprador a quem compete exercer qualquer recurso contra a transportadora nos formulários e prazos legais. Para todas as reclamações ao abrigo da garantia, consultar os nossos Termos e Condições Gerais de Venda.

Proteção ambiental:

O seu dispositivo contém muitos materiais recicláveis.

Lembramos que os aparelhos usados não devem ser misturados com outros resíduos. Os produtos elétricos não devem ser eliminados com resíduos domésticos. Recicle-os nos pontos de recolha fornecidos para o efeito. Contacte as autoridades locais ou o seu concessionário para aconselhamento sobre reciclagem.

Φορώντας προστατευτικό εξοπλισμό



Προστασία των ματιών



Προστασία ακοής



Προστασία χεριών



Φορώντας ρούχα εργασίας



Φορώντας παπούτσια ασφαλείας



Φορώντας ένα γείσο

1. ΟΔΗΓΙΕΣ ΑΣΦΑΛΕΙΑΣ



ΠΡΟΕΙΔΟΠΟΙΗΣΗ! Διαβάστε προσεκτικά ολόκληρο το εγχειρίδιο οδηγιών και κατανοήστε τις οδηγίες ασφαλείας πριν από την εγκατάσταση, τη λειτουργία, την επισκευή, τη συντήρηση, τις αλλαγές. Εάν δεν ακολουθήσετε αυτές τις οδηγίες, μπορεί να προκληθεί σοβαρός τραυματισμός. Εάν η συσκευή πρόκειται να παραδοθεί σε άλλους, δώστε τους και αυτό το εγχειρίδιο οδηγιών.

Διαβάστε όλες αυτές τις οδηγίες πριν χρησιμοποιήσετε αυτό το προϊόν και αποθηκεύστε αυτές τις πληροφορίες.

Οποιαδήποτε χρήση αντίθετη με αυτό που συνιστάται παρακάτω παρουσιάζει κινδύνους. Ως αποτέλεσμα, ο κατασκευαστής αποποιείται κάθε ευθύνη. Φροντίστε να ακολουθήσετε τις οδηγίες που αναφέρονται παρακάτω.

1.1 ΓΕΝΙΚΕΣ οδηγίες

- Χρήση σε ασφαλές περιβάλλον:** Δεν πρέπει να υπάρχει κίνδυνος εκρήξεων, διαβρωτικών προϊόντων στο περιβάλλον κατά τη διάρκεια της χρήσης.
- Χρήση από κατάλληλα άτομα:** Μόνο οι ειδικευμένοι, πεπειραμένοι χειριστές πρέπει να χρησιμοποιήσουν τη συσκευή. Μην αφήνετε άτομα που δεν έχουν διαβάσει το εγχειρίδιο και δεν έχουν λάβει τις κατάλληλες οδηγίες για τη λειτουργία της συσκευής χωρίς επίβλεψη από εξειδικευμένο άτομο.
- Εξετάστε το περιβάλλον του χώρου εργασίας:** Μην εκθέτετε το εργαλείο σε βροχή. Μην χρησιμοποιείτε το εργαλείο σε υγρά, υγρά σημεία ή σημεία όπου υπάρχει κίνδυνος πιτσιλίσματος νερού. Διατηρήστε το χώρο εργασίας καλά φωτισμένο. Μην χρησιμοποιείτε το εργαλείο παρουσία εύφλεκτων υγρών, αερίων ή σκόνης. Δώστε προσοχή στη θέση των εύκαμπτων σωλήνων πεπιεσμένου αέρα, άλλων καλωδίων κοντά στο χώρο εργασίας.
- Διατηρήστε μια καθαρή και ομαλή περιοχή εργασίας:** Ο χώρος εργασίας πρέπει να είναι ορατός από τη θέση εργασίας. Οι ακατάστατοι χώροι και οι πάγκοι εργασίας είναι επιρρεπείς σε ατυχήματα.
- Χρησιμοποιήστε το εργαλείο σε σταθερή θέση:** Διατηρήστε σταθερή υποστήριξη ποδιών και άνετη στάση. Αλλάξτε τη στάση του σώματος σε περίπτωση παρατεταμένης χρήσης, κάντε τακτικά διαλείμματα για να αποφύγετε δυσφορία ή κόπωση.
- Κρατήστε τους άλλους ανθρώπους μακριά:** Μην αφήνετε τους ανθρώπους, συμπεριλαμβανομένων των παιδιών, ανεπηρέαστους από την εργασία που βρίσκεται σε εξέλιξη, αγγίξτε το εργαλείο ή την επέκταση και κρατήστε τους μακριά από τον χώρο εργασίας, να είστε ιδιαίτερα προσεκτικοί με τα παιδιά και τα ζώα.

7. **Αποθήκευση αχρησιμοποίητων εργαλείων:** Τα αχρησιμοποίητα εργαλεία πρέπει να αποθηκεύονται σε ξηρό ή κλειδωμένο μέρος μακριά από παιδιά.
8. **Μην πιέζετε το εργαλείο:** Ένα εργαλείο δίνει καλύτερα αποτελέσματα με ασφαλέστερο τρόπο στην ταχύτητα, στην ισχύ για την οποία σχεδιάστηκε.
9. **Χρησιμοποιήστε το σωστό εργαλείο:** Μην πιέζετε ένα μικρό εργαλείο ή ένα εξάρτημα για να εκτελέσετε τη μεγαλύτερη εργασία. Μην χρησιμοποιείτε το εργαλείο για οποιονδήποτε σκοπό για τον οποίο δεν έχει σχεδιαστεί.
10. **Φοράτε κατάλληλα προστατευτικά ρούχα και εξοπλισμό:** Ποτέ μην φοράτε χαλαρά ρούχα ή κοσμήματα, καθώς μπορούν να πιαστούν σε κινούμενα μέρη. Συνιστώνται προστατευτικά γάντια. Περιέχουν μακριά μαλλιά. Τα αντιολισθητικά υποδήματα συνιστώνται για υπαίθριες εργασίες. Να φοράτε πάντα εγκεκριμένη προστασία των ματιών κατά το χειρισμό του εργαλείου.
11. **Διατηρήστε την καλή υποστήριξη.** Κρατήστε πάντα την ισορροπία σας.
12. **Χρησιμοποιήστε προστατευτικό εξοπλισμό:** Χρησιμοποιήστε γυαλιά ασφαλείας, μάσκα σκόνης εάν οι εργασίες παράγουν σκόνη, προστατευτικά γάντια και προστασία ακοής.
13. **Μην κλίνετε πάρα πολύ:** Διατηρήστε την καλή υποστήριξη και την ισορροπία ανά πάσα στιγμή.
14. **Αντιμετωπίστε τα εργαλεία με προσοχή:** Κρατήστε τα εργαλεία καθαρά για να βελτιστοποιήσετε την εργασία και την ασφάλεια. Ακολουθήστε τις οδηγίες για τη λίπανση και την αλλαγή εξαρτημάτων. Ελέγχετε περιοδικά την κατάστασή τους, εάν είναι απαραίτητο, για την επισκευή τους από εγκεκριμένο σταθμό συντήρησης.
15. **Μείνετε σε εγρήγορση:** Επικεντρωθείτε στην εργασία. Χρησιμοποιήστε καλή κρίση. Μην χρησιμοποιείτε το εργαλείο όταν είστε κουρασμένοι ή υπό την επήρεια ναρκωτικών, αλκοόλ ή φαρμάκων.
16. **Ελέγξτε για κατεστραμμένα εξαρτήματα:** Πριν χρησιμοποιήσετε το εργαλείο, ελέγξτε προσεκτικά την κατάσταση των εξαρτημάτων για να βεβαιωθείτε ότι λειτουργούν σωστά και ότι εκτελούν την εργασία τους. Ελέγξτε την ευθυγράμμιση και την ελευθερία λειτουργίας των κινούμενων μερών, την κατάσταση και την τοποθέτηση των εξαρτημάτων και τυχόν άλλες συνθήκες που ενδέχεται να επηρεάσουν αρνητικά τη λειτουργία. Τυχόν εξαρτήματα σε κακή κατάσταση πρέπει να επισκευάζονται ή να αντικαθίστανται από εξουσιοδοτημένο σταθμό σέρβις, εκτός εάν ορίζεται διαφορετικά στο παρόν εγχειρίδιο οδηγιών.
17. **Αξεσουάρετε:** Χρησιμοποιήστε μόνο εξαρτήματα κατάλληλα για αυτό το εργαλείο.
18. **Διατηρήστε τα εργαλεία με προσοχή:** Κρατήστε τα εργαλεία κοπής αιχμηρά και καθαρά για καλύτερη και ασφαλέστερη απόδοση. Ακολουθήστε τις οδηγίες για το γρασάρισμα και την αντικατάσταση των παρελκομένων. Επιθεωρείτε τακτικά τα καλώδια/τα καλώδια του εργαλείου και επισκευάστε τον εξοπλισμό που έχει υποστεί ζημιά από εξουσιοδοτημένο τμήμα τεχνικής υποστήριξης.
19. **Μην τροποποιείτε το μηχάνημα:** Δεν πρέπει να πραγματοποιηθούν τροποποιήσεις ή/και αναμετατροπή. Η χρήση παρελκομένων ή προσαρτώμενων εξαρτημάτων διαφορετικών από αυτά που συνιστώνται στο παρόν εγχειρίδιο οδηγιών ενδέχεται να προκαλέσει τραυματισμό.
20. Διατηρείτε τις λαβές στεγνές, καθαρές και χωρίς λιπαντικό και γράσο.
21. Αποσυνδέστε τα εργαλεία από την παροχή ρεύματος όταν δεν χρησιμοποιούνται, πριν από τη συντήρηση και κατά την αντικατάσταση εξαρτημάτων όπως λεπίδες, τρυπάνια και εξαρτήματα κοπής.
22. **Αφαιρέστε τα πλήκτρα ρύθμισης:** Βεβαιωθείτε ότι έχετε συνηθίσει να ελέγχετε εάν τα πλήκτρα και τα άλλα εξαρτήματα ρύθμισης έχουν αφαιρεθεί από το εργαλείο πριν από την εκκίνηση.
23. **Αποφύγετε την πρόωρη εκκίνηση:** Βεβαιωθείτε ότι ο διακόπτης βρίσκεται στη θέση "OFF" κατά τη σύνδεση.
24. **Χρησιμοποιείτε εξωτερικά καλώδια σύνδεσης:** Όταν το εργαλείο χρησιμοποιείται σε εξωτερικούς χώρους, χρησιμοποιείτε μόνο επεκτάσεις που προορίζονται για εξωτερική χρήση και επισημαίνονται ανάλογα.
25. **Μείνετε σε εγρήγορση:** Παρακολουθήστε τι κάνετε, χρησιμοποιήστε την κοινή λογική και μην χρησιμοποιείτε το εργαλείο όταν είστε κουρασμένοι.
26. **Ελέγξτε για κατεστραμμένα εξαρτήματα:** Πριν χρησιμοποιήσετε το εργαλείο για οποιονδήποτε άλλο σκοπό, θα πρέπει να εξεταστεί προσεκτικά για να διαπιστωθεί ότι θα λειτουργήσει σωστά και

θα εκτελέσει την προβλεπόμενη λειτουργία του. Ελέγξτε την ευθυγράμμιση ή το μπλοκάρισμα των κινούμενων μερών, καθώς και την απουσία σπασμένων μερών, τις συνθήκες στερέωσης και άλλες συνθήκες που θα μπορούσαν να επηρεάσουν τη λειτουργία του εργαλείου. Ένα προστατευτικό ή οποιοδήποτε άλλο κατεστραμμένο εξάρτημα πρέπει να επισκευάζεται ή να αντικαθίσταται σωστά από ένα εξουσιοδοτημένο κέντρο σέρβις, εκτός εάν ορίζεται διαφορετικά στο παρόν εγχειρίδιο οδηγιών. Αντικαταστήστε τους ελαττωματικούς διακόπτες με ένα εξουσιοδοτημένο κέντρο σέρβις. Μην χρησιμοποιείτε το εργαλείο εάν ο διακόπτης δεν σας επιτρέπει να ενεργοποιήσετε τη συσκευή στη θέση OFF.

27. **Κίνδυνος ζεμάματος:** Αφήστε τα κινούμενα μέρη (ακροφύσιο) να κρυώσουν πριν τα αγγίξετε.
28. **Αναθέστε την επισκευή του εργαλείου από εξειδικευμένο άτομο:** Αυτό το ηλεκτρικό εργαλείο πληροί τους αντίστοιχους κανόνες ασφαλείας. Οι επισκευές πρέπει να πραγματοποιούνται μόνο από εξειδικευμένα άτομα που χρησιμοποιούν γνήσια ανταλλακτικά. Διαφορετικά, αυτό μπορεί να εκθέσει τον χρήστη σε σημαντικό κίνδυνο. Ο χρήστης πρέπει να επικοινωνήσει με τον κατασκευαστή για την αντικατάσταση των ετικετών.



ΠΡΟΕΙΔΟΠΟΙΗΣΗ:

Η χρήση οποιουδήποτε παρελκομένου ή παρελκομένου άλλου από εκείνο που συνιστάται στο παρόν εγχειρίδιο οδηγιών ενδέχεται να ενέχει κίνδυνο τραυματισμού ατόμων.

1.2. ΕΙΔΙΚΕΣ απαιτήσεις ασφαλείας

Αυτός ο εξοπλισμός προορίζεται για χρήση από εξειδικευμένο προσωπικό. Θα πρέπει να χρησιμοποιείται μόνο αφού έχετε διαβάσει και κατανοήσει τις οδηγίες ασφαλείας και τις διαδικασίες λειτουργίας που περιγράφονται στο παρόν εγχειρίδιο οδηγιών.

1. Μην καπνίζετε κοντά σε αυτόν τον εξοπλισμό.
2. Κρατήστε μακριά από το περιβάλλον υψηλής τάσης, τις εύφλεκτες και εκρηκτικές θέσεις. Τα πυροτεχνήματα απαγορεύονται αυστηρά κατά τη λειτουργία αυτού του εργαλείου
3. Χρήση σε καλά αεριζόμενο χώρο.
4. Όταν ανιχνεύονται διαρροές σε εξοπλισμό ή σωλήνες, διακόψτε αμέσως την πίεση αέρα και επισκευάστε τις διαρροές.
5. Αποφύγετε την ακούσια εκκίνηση. Βεβαιωθείτε ότι η πίεση αέρα βρίσκεται στη θέση ΕΚΤΟΣ ΛΕΙΤΟΥΡΓΙΑΣ όταν δεν χρησιμοποιείται και πριν συνδέσετε το κολάρο εισόδου αέρα.
6. Εάν εντοπιστεί βλάβη σωλήνα (διαρροή, παρουσία άλλων εξαρτημάτων) κατά τη λειτουργία, απενεργοποιήστε αμέσως τον αεροσυμπιεστή, διενεργήστε λεπτομερή έλεγχο και αντιμετωπίστε τυχόν προβλήματα.
7. Μην υπερβαίνετε τα όρια πίεσης.
8. Κρατήστε έναν πυροσβεστήρα κοντά σε περίπτωση πυρκαγιάς.
9. Προστατεύετε πάντα το δέρμα σας (πρόσωπο, χέρια...) και τα μάτια σας από την επαφή με λάδι και διαλύτες.
10. Μην εκκινείτε τον αεροσυμπιεστή κατά την εξαγωγή λαδιού: Υπάρχει κίνδυνος πρόκλησης ζημιάς στους αισθητήρες εξαγωγής και τραυματισμού.
11. Να είστε προσεκτικοί με το πετρέλαιο που εξάγεται από το όχημα: Υψηλή θερμοκρασία πετρελαίου (μεταξύ 40 - 60 ° C). Προστατέψτε το πρόσωπο και τα χέρια.
12. Αυτό το εργαλείο προορίζεται για την ανάκτηση χρησιμοποιούμενου λαδιού με αναρρόφηση. Οποιαδήποτε άλλη χρήση θεωρείται λανθασμένη (π.χ. αναρρόφηση διαβρωτικών υγρών, εύφλεκτων υγρών κ.λπ.).
13. Μην εκθέτετε το δοχείο σε πηγές θερμότητας.
14. Μην κάνετε συγκολλήσεις στο μπολ.
15. Μην τροποποιείτε τα εξαρτήματα που αποτελούν τη συσκευή.
16. Χρησιμοποιείτε μόνο τα ανταλλακτικά που συνιστώνται από το εξουσιοδοτημένο σέρβις μετά την πώληση.
17. Εργασία σε καθαρό περιβάλλον.
18. Βεβαιωθείτε ότι το προϊόν λειτουργεί σωστά με τη χρήση του.
19. Χρησιμοποιείτε μόνο γνήσια ανταλλακτικά. Μην αποσυναρμολογείτε το μηχάνημα, επιστρέψτε το στον προμηθευτή σας, διαφορετικά η ισχύς της εγγύησης του προϊόντος θα χαθεί.

20. Το μηχάνημα πρέπει να συντηρείται τακτικά για να διατηρείται η λειτουργία του.

2. Επισκόπηση

2.2. Πεδίο εφαρμογής

Η λειτουργία αυτού του προϊόντος είναι να αποστραγγίσετε το λάδι του κινητήρα χρησιμοποιώντας ένα σωλήνα. Λειτουργεί με έγχυση συμπιεσμένου αέρα.

Η αποστράγγιση είναι εξοπλισμένη με δεξαμενή ικανή να αντέχει σε υψηλές θερμοκρασίες (ικανή να αντέξει 80 ° C και αρνητικές πιέσεις χωρίς παραμόρφωση). Ο διαφανής κύλινδρος επιτρέπει την τήρηση του λαδιού και τον έλεγχο/μέτρηση του.

Υπάρχουν διαφορετικές διαμέτρους των αισθητήρων αναρρόφησης λαδιού για να προσαρμοστούν στον τύπο του οχήματος.

Μπορείτε να χρησιμοποιηθείτε με άλλα μηχανικά πετρέλαια μηχανών, λιπαντικά καθώς επίσης και προσωρινή αποθήκευση.



ΠΡΟΕΙΔΟΠΟΙΗΣΗ:

Η αναρρόφηση υγρού φρένων, βενζίνης, ντίζελ και άλλων υγρών που περιέχουν μεθανόλη και ακετόνη ή άλλα εύφλεκτα υλικά απαγορεύεται αυστηρά.

2.3. Γενική άποψη

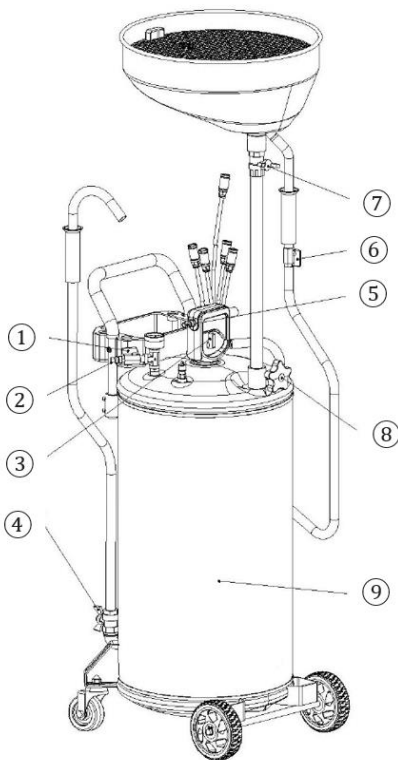

ΑΡ.	Όνομασία
1	Βαλβίδα εισόδου αέρα – αποστράγγιση
2	Πνευματική τοποθέτηση - αποστράγγιση
3	Βαλβίδα εισόδου αέρα – αναρρόφηση
4	Βαλβίδα αποστράγγισης λαδιού
5	Πνευματική τοποθέτηση - αναρρόφηση
6	Βαλβίδα αναρρόφησης λαδιού
7	Βαλβίδα χωνιού
8	Λαβή
9	Δεξαμενή λαδιού

2.4. Τεχνικές προδιαγραφές

Αναφ 07112			
Πίεση εισόδου αέρα	6-8 bar	Χωρητικότητα δεξαμενής:	80 l.
Μέγ. Πίεση αποστράγγισης δεξαμενής	1,0 bar - -14 psi	Ταχύτητα αναρρόφησης με κεφαλή d,8	6,5 λίτρα/λεπτό
Σύνδεση εισόδου αέρα	¼»	Τροχοί	2 σταθερό, 2 περιστρεφόμενο

Κατανάλωση αέρα:	150 λίτρα/λεπτό	Χωνί	Ένταση ήχου	16 l.
Ρυθμιζόμενο ύψος	1450 έως 1850 mm		Ø	410 mm
Σωλήνας αναρρόφησης/αποστράγγισης	Ø19mm x 1,5m		Ø επέκταση	560 cm
ΒΑΡΟΣ	~21,0 kg		Φίλτρο	Ναι
Κεφαλές αναρρόφησης	- Ø 8 x 700 mm - Ø 7 x 1000 mm		- Ø 6 x 700 mm - Ø 5 x 700 mm	

Παρουσία βαλβίδας ασφαλείας στην κύρια δεξαμενή που ενεργοποιείται στα 1,0 bar.

Σημείωση: Η απόδοση αυτού του εργαλείου διαφέρει ανάλογα με τις αλλαγές στην πίεση αέρα και τη χωρητικότητα του αεροσυμπιεστή. Το λάδι πρέπει να είναι επαρκώς ρευστό για να είναι αποτελεσματική η εκχύλιση (θερμοκρασία λαδιού = 40 έως 60 °C).

3. Θέση σε λειτουργία

3.2. Επαλήθευση περιεχομένου

Περιέχει:

- Μια πλήρης και τοποθετημένη δεξαμενή.
- Ένα σετ αξεσουάρ με θήκη.
- Το εγχειρίδιο χρήσης που πρέπει να τηρείται.

Ελέγξτε τη βαλβίδα εκκένωσης κατά την παραλαβή: Εάν η συσκευή έχει υποστεί ζημιά με οποιονδήποτε τρόπο, επικοινωνήστε με το εξουσιοδοτημένο σέρβις μετά την πώληση. Εάν είναι δυνατόν, να μεταδώσετε εικόνες και τον αριθμό παρτίδας της κάμερας.

ΣΥΜΒΟΥΛΗ: Χρησιμοποιήστε τον εκφορτωτή σε επίπεδο έδαφος για να αποφύγετε την ολίσθηση κατά τη λειτουργία.

3.3. Δημιουργία κενού (βλ. επισκόπηση)

- Κλείστε τις βαλβίδες πριν από τη χρήση.
- Συνδέστε τον αεροσυμπιεστή στη σύνδεση ⑤ και περιστρέψτε σταδιακά τη βαλβίδα ③ (βαλβίδα εισόδου αέρα – αναρρόφηση) για να βεβαιωθείτε ότι δεν υπάρχουν διαρροές.
- Όταν η βελόνα φτάσει ΤΟ ΜΕΓΙΣΤΟ στο μετρητή, κόψτε τη σύνδεση μεταξύ του πνευματικού (αναρρόφηση) ⑤ και του αεροσυμπιεστή (χρόνος δημιουργίας κενού: Περίπου 20 έως 30 δευτερόλεπτα).
- Τώρα το προϊόν είναι έτοιμο για εξαγωγή λαδιού.

3.4. Πνευματική εξαγωγή (βλ. γενική άποψη)

- Βεβαιωθείτε ότι το δοχείο λαδιού βρίσκεται υπό αρνητική πίεση.

- Αφαιρέστε το στροφαλοθάλαμο για να αποκτήσετε πρόσβαση στην περιοχή αποστράγγισης

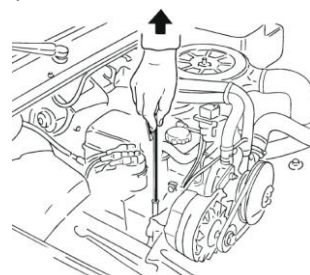

- Επιλέξτε την κατάλληλη κεφαλή και συνδέστε την στο στόμιο του σωλήνα εξαγωγής/αναρρόφησης. Εισαγάγετε το άκρο της κεφαλής στην είσοδο του κινητήρα για να αποστραγγίσετε τον κινητήρα.

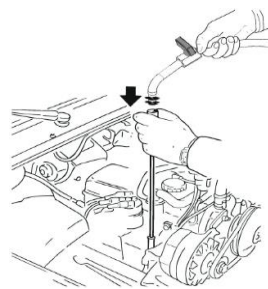

- Ανοίξτε τη βαλβίδα για να εξαγάγετε το λάδι.

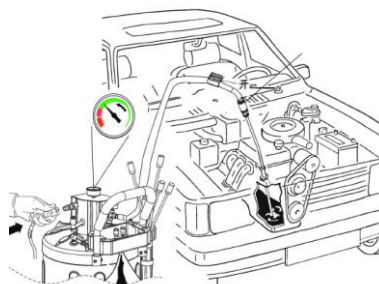

3.5. Εξαγωγή βαρύτητας - χοάνη (βλ. γενική άποψη)

- Τοποθετήστε το όχημα και τον εκφορτωτή αρκετά ψηλά.
- Βεβαιωθείτε ότι δεν χρησιμοποιείται το εξάρτημα ⑤ και ότι η βαλβίδα ④ είναι κλειστή.
- Ανοίξτε τη βαλβίδα ⑦ για να αφήσετε το λάδι να πέσει
- Ανοίξτε τη βαλβίδα ① για να εκτονώσετε την πίεση της δεξαμενής
- Η βαλβίδα εκκένωσης είναι έτοιμη για εξαγωγή

3.6. Αποστράγγιση δεξαμενής - πνευματική (βλ. γενική άποψη)

- Κλείστε τις βαλβίδες ①-④-③-⑥-⑦.
- Κρατήστε το στόμιο του σωλήνα αποστράγγισης και τοποθετήστε το σε ένα δοχείο.
- Συνδέστε τον αεροσυμπιεστή στην είσοδο αέρα ②.
- Ανοίξτε σταδιακά τη βαλβίδα ①, διακόψτε την παροχή αέρα όταν η πίεση της δεξαμενής είναι 0,7 bar. (Η βαλβίδα ασφαλείας θα απελευθερώσει αυτόματα την πίεση όταν η πίεση της δεξαμενής φτάσει τα 1,0 bar).
- Ανοίξτε τη βαλβίδα αποστράγγισης ④ για εξαγωγή λαδιού.
- Απενεργοποιήστε την παροχή αέρα μετά την αποστράγγιση, αποστραγγίστε την πίεση του ρεζερβουάρ και κλείστε όλες τις βαλβίδες.



ΠΡΟΣΟΧΉ:

Οι θερμοκρασίες λαδιού άνω των 80°C μπορεί να προκαλέσουν σοβαρή ζημιά στο προϊόν.

4. Συντήρηση

4.2. Δυσλειτουργία

Προβλήματα	Πιθανή αιτία	Λύση
Η δεξαμενή δεν μπορεί να αποστραγγιστεί	Η δεξαμενή γεμίζει πέρα από το σημάδι "Max" στο μετρητή.	Αδειάστε το λάδι, χωρίς πίεση αέρα, σε ένα δοχείο, μέχρι να σηματοδύσει η ένδειξη "μέγ."

4.3. Συντήρηση



ΠΡΟΕΙΔΟΠΟΙΗΣΗ! Πριν από τις εργασίες συντήρησης αποσυνδέετε πάντα τον συμπιεσμένο αέρα.

Πρέπει να ελέγχεται από εξειδικευμένο άτομο.

Πριν από κάθε χρήση:

Ελέγξτε τη λειτουργία και τη φθορά: Σωληνώσεων, βρυσών, τροχών, δεξαμενών και εκτελέστε την κατάλληλη λειτουργία συντήρησης:

- Δεξαμενή: ΕΛΕΓΧΟΣ διάβρωσης.
- Σωλήνας αποστράγγισης: Ελέγξτε για διαρροές, ρωγμές, συστροφές.
- Σωλήνας πλήρωσης: Διάβρωση, διαρροή.
- Χωνί: Υπάρχει διαρροή.
- Βαλβίδα ασφαλείας: Έχει ενεργοποιηθεί από υπερπίεση στα 1,0 bar.

Μία φορά το χρόνο:

Πλήρη οπτική επιθεώρηση όλων των μερών για να ανιχνεύσει την παρουσία των διαρροών, των ρωγμών, του οιδήματος, της συμπίεσης, των συστροφές, φθορά και φθορά.

Τηρείτε αυστηρά τις οδηγίες συντήρησης και επισκευής στο παρόν εγχειρίδιο: Πρέπει να εκτελούνται από εξειδικευμένο προσωπικό.

Η διάρκεια ζωής εξαρτάται από τη συχνότητα χρήσης: Ένα καλά διατηρημένο εργαλείο, υπό κανονικές συνθήκες χρήσης, μπορεί να χρησιμοποιηθεί για αρκετά χρόνια.

4.4. Αποθήκευση

Κρατήστε τον εξοπλισμό μακριά από το νερό και την υγρασία.

5. Ανεπτυγμένη προβολή – λίστα ανταλλακτικών

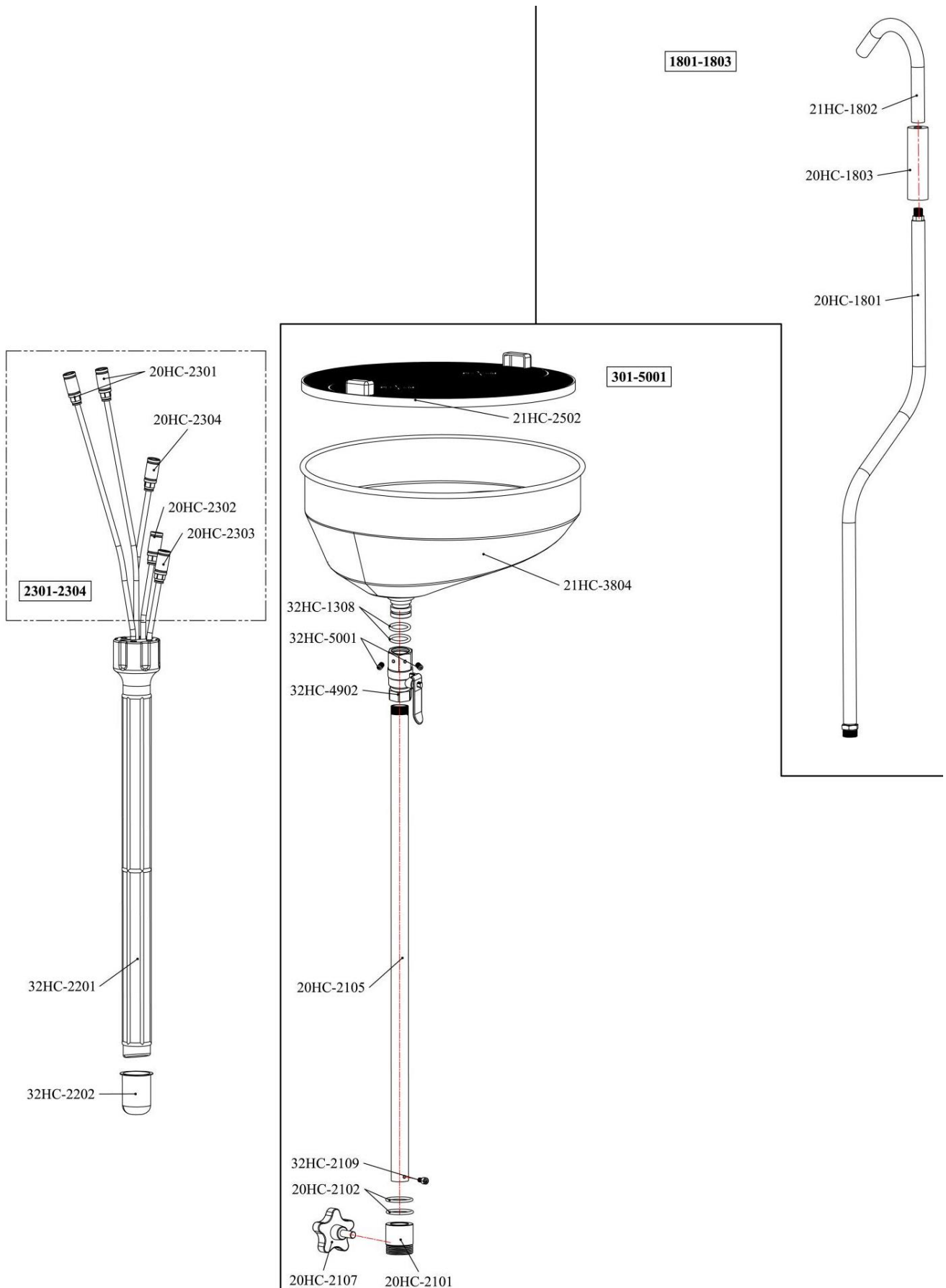

ΑΡ.	Όνομασία	Ποσότητα	ΑΡ.	Όνομασία	Ποσότητα
2301-2304			301-5001		
20HC-2301	Κεφαλή εξαγωγής (Ø7 x 1000 mm PA)	2	21HC-2502	Κάλυμμα φίλτρου	1
20HC-2302	Κεφαλή εξαγωγής (Ø5 x 700 mm PA)	1	21HC-3804	Χωνί	1
20HC-2303	Κεφαλή εξαγωγής (Ø6 x 700 mm PA)	1	32HC-1308	Δακτύλιος σφράγισης	1
20HC-2304	Κεφαλή εξαγωγής (Ø8 x 700 mm PA)	1	32HC-5001	Βίδα	1
32HC-2201	Υποδοχή κεφαλής	1	32HC-4902	Βαλβίδα χωνιού	1
32HC-2202	Μικρή δεξαμενή λαδιού	1	20HC-2105	Σωλήνας	1
1801-1803			32HC-2109	Βίδα	1
21HC-1802	Στόμιο αποστράγγισης λαδιού	1	20HC-2102	Φλάντζα	2
20HC-1803	Ανθεκτικός στη θερμότητα αφρός	2	20HC-2101	Υποστήριξη	1
20HC-1801	Σωλήνας αποστράγγισης λαδιού (1,5m)	1	20HC-2107	Λαβή	1

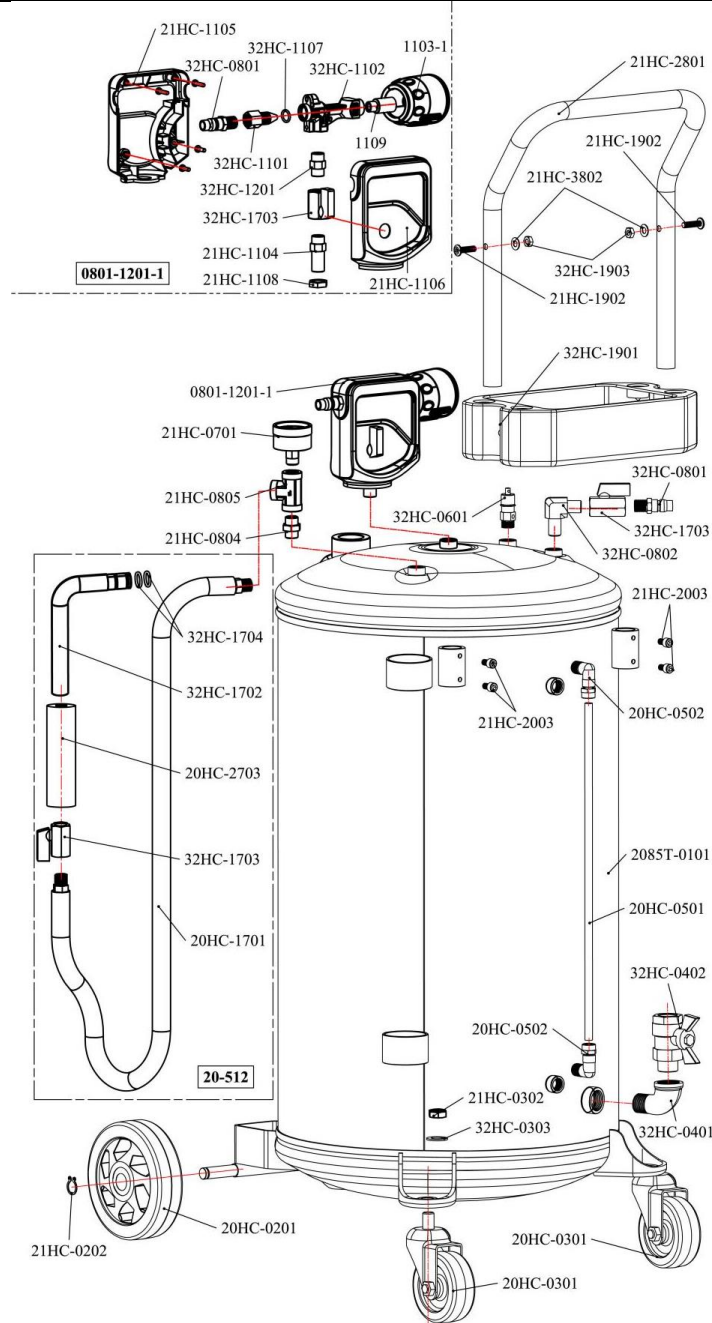

ΑΡ.	Όνομασία	Πο σότ ητα	ΑΡ.	Όνομασία	Πο ότη τα
21HC-2801	Λαβή	1	0801-1201-1		
32HC-1903	Παξιμάδι	2	21HC-1105	Πνευματικός προστάτης συνδετήρων	1
21HC-3802	Ροδέλα	2	32HC-0801	Πνευματικό κομμάτι τελών	2
21HC-1902	Βίδα	2	32HC-1101	Παξιμάδι	1
32HC-1901	Ντουλάπι αποθήκευσης	1	32HC-1107	Δακτύλιος σφράγισης	1
0801-1201-1	Γεννήτρια κενού		32HC-1102	Σύστημα αναρρόφησης	1
21HC-0701	Μανόμετρο	1	1109	ΦΙΣ	1
21HC-0805	Σύνδεσμος T	1	1103-1	Σιγαστήρας	1
21HC-0804	Ευθύς σύνδεσμος	1	32HC-1201	Βαλβίδα αντεπιστροφής	1
32HC-0601	Βαλβίδα	1	32HC-1703	Βαλβίδα	1
32HC-0802	Σύνδεσμος υπό γωνία	2	21HC-1104	Ευθύς σύνδεσμος	1
32HC-1703	Βαλβίδα	1	21HC-1108	Παξιμάδι	1
32HC-0801	Πνευματικό κομμάτι τελών	2	21HC-1106	Πνευματικός προστάτης συνδετήρων	1
21HC-2003	Βίδα	4	20-512		
20HC-0502	Σύνδεσμος υπό γωνία	2	20HC-1701	Σωλήνας αποστράγγισης (1,5m)	1
2085T-0101	Δεξαμενή	1	32HC-1703	Βαλβίδα στομίου αναρρόφησης	1
20HC-0501	Επίπεδο σωλήνα	1	20HC-2703	Ανθεκτικός στη θερμότητα αφρός	2
32HC-0402	Βαλβίδα αποστράγγισης	1	32HC-1702	Ακροφύσιο αναρρόφησης	1
32HC-0401	Αγκώνας	1	32HC-1704	Δακτύλιος σφράγισης	2
21HC-0302	Παξιμάδι	2			
32HC-0303	Ροδέλα	4			
20HC-0201	Τροχός	2			
21HC-0202	Δακτύλιος ασφάλισης	2			
20HC-0301	Τροχίσκος	2			

6. Εγγύηση και συμμόρφωση προϊόντων

Η εγγύηση δεν μπορεί να χορηγηθεί ως αποτέλεσμα:

Μη φυσιολογική χρήση, λανθασμένοι ελιγμοί, μη εξουσιοδοτημένη τροποποίηση, ελάττωμα στη μεταφορά, το χειρισμό ή τη συντήρηση, χρήση μη γνήσιων εξαρτημάτων ή παρελκομένων, εργασία που εκτελείται από μη εξουσιοδοτημένο προσωπικό, έλλειψη προστασίας ή διάταξης ασφαλείας για το χειριστή, η μη συμμόρφωση με τις παραπάνω οδηγίες αποκλείει το μηχανήμα σας από την εγγύησή μας, τα εμπορεύματα ταξιδεύουν υπό την ευθύνη του αγοραστή στον οποίο είναι να ασκήσει οποιαδήποτε προσφυγή κατά του μεταφορέα στις νομικές μορφές και προθεσμίες. Ανατρέξτε στους Γενικούς Όρους και προϋποθέσεις πώλησης για όλες τις αξιώσεις εγγύησης.

Προστασία του περιβάλλοντος:

Η συσκευή σας περιέχει πολλά ανακυκλώσιμα υλικά.

ΣΑΣ υπενθυμίζουμε ότι οι χρησιμοποιημένες συσκευές δεν πρέπει να αναμιγνύονται με άλλα απόβλητα. Τα ηλεκτρικά προϊόντα δεν πρέπει να απορρίπτονται μαζί με τα οικιακά απορρίμματα. Παρακαλούμε να τα ανακυκλώσετε στα σημεία συλλογής που προβλέπονται για το σκοπό αυτό. Επικοινωνήστε με τις τοπικές αρχές ή τον αντιπρόσωπο για συμβουλές ανακύκλωσης.