



POMPES IMMERGEES AVEC COUTEAU 1100W / 1800W

FR Manuel d'instructions – Notice originale – Instructions d'origine

Veillez lire ce manuel d'instructions attentivement et entièrement avant toute utilisation

SUBMERSIBLE PUMPS WITH CUTTER 1100W / 1800W

EN Translation of the original instructions

Please read this instruction manual carefully and completely before use

BOMBAS SUMERGIBLES CON CUCHILLA 1100 W / 1800 W

ES Traducción de las instrucciones originales

Lea atenta y completamente este manual de instrucciones antes de utilizarlo

AVERTISSEMENT !

Lire attentivement les informations de ce manuel avant la mise en service de l'appareil. En cas de dommage résultant d'une mise en service incorrecte, la garantie de l'appareil est automatiquement annulée.

1 REGLES DE SECURITE

1.1 Règles générales de sécurité

1. **Prendre connaissance de la notice**
Lire consciencieusement tout le manuel d'instructions et en respecter les consignes. Apprendre à se servir correctement de l'appareil à l'aide de ce mode d'emploi et se familiariser avec les consignes de sécurité. Conserver-le bien de façon à pouvoir disposer à tout moment de ces informations. Si l'appareil doit être remis à d'autres personnes, leurs remettre aussi ce mode d'emploi.
2. **Maintenir l'aire de travail propre.**
Les zones encombrées entraînent des risques de blessures ou d'accidents.
3. **Tenir compte du milieu de travail.**
Bien éclairer la zone de travail. Ne pas utiliser les outils en présence de liquides ou de gaz inflammables.
4. **Ne pas laisser les enfants s'approcher.**
Ne pas permettre aux visiteurs de toucher l'outil ou le cordon de rallonge. Tous les visiteurs doivent être éloignés du secteur de travail, en particulier les enfants.
5. **Ranger les outils non utilisés.**
Les outils inutilisés doivent être rangés dans un endroit sec, fermé à clé, hors de portée des enfants. Ne pas laisser un outil rangé branché.
6. **Ne pas forcer l'outil.**
Un outil donne de meilleurs résultats et est plus sécuritaire s'il est utilisé à la puissance pour laquelle il a été conçu.
7. **Utiliser l'outil approprié.**
Ne pas forcer un petit outil à effectuer le travail d'un de plus grosse taille. Ne pas utiliser l'outil à une fin pour laquelle il n'est pas conçu.
8. **Porter des vêtements adaptés.**
Ne jamais porter des vêtements amples, ni des bijoux, car ils peuvent être happés par des pièces en mouvement. Il est recommandé de porter des gants de protection et des chaussures antidérapantes lors du travail à l'extérieur. Porter un casque protecteur pour contenir les cheveux longs.
9. **Porter des lunettes de sécurité et une protection auditive** durant le travail, si le niveau de bruit dépasse 85 dB (A). Les niveaux de bruit peuvent dépasser les valeurs spécifiées en fonction du milieu de travail et du matériau travaillé.
10. **Ne pas maltraiter le cordon d'alimentation.**
Ne jamais utiliser le cordon d'alimentation pour transporter l'outil, ne jamais débrancher ce dernier en tirant sur le cordon, ne pas le plier. Protéger le cordon de la chaleur, de l'huile et des bords tranchants.
11. **Ne pas trop se pencher.**
Maintenir un bon appui et rester en équilibre en tout temps.
12. **Traiter les outils avec soin.**
Maintenir les outils aiguisés et propres pour optimiser le travail et la sécurité. Suivre les instructions concernant le graissage et le changement des accessoires. Examiner périodiquement l'état des cordons de l'outil et, au besoin, confier leur réparation à un service après-vente agréé. Examiner périodiquement l'état des cordons de rallonge et les remplacer au besoin.
13. **Débrancher les outils** quand ils ne sont pas utilisés, avant l'entretien, avant de changer les accessoires.
14. **Éviter la mise en marche accidentelle.**
Ne pas transporter un outil branché avec le doigt appuyé sur l'interrupteur. S'assurer que le commutateur est en position d'arrêt avant de brancher l'outil. Ne pas utiliser un outil dont l'interrupteur ne fonctionne pas correctement. Confier le remplacement de tout interrupteur

- défectueux à un centre de service autorisé.
15. **Cordons de rallonge pour extérieur.**
Quand l'outil est utilisé à l'extérieur, n'employer que des rallonges destinées à cet usage et portant les suffixes d'homologation.
 16. **Rester alerte.**
Se concentrer sur le travail. Faire preuve de jugement. Ne pas se servir de l'outil lorsqu'on est fatigué.
 17. **Rechercher les pièces endommagées.**
Avant d'utiliser l'outil, examiner soigneusement l'état des pièces (protecteur,) pour s'assurer qu'elles fonctionnent correctement et qu'elles accomplissent leur tâche. Vérifier l'alignement et la liberté de fonctionnement des pièces mobiles, l'état et le montage des pièces et toutes autres conditions susceptibles d'affecter défavorablement le fonctionnement. Il faut réparer la protection ou toute pièce dont l'état laisse à désirer ou le faire remplacer par un Service Après-Vente agréé.
 18. **Avertissement.**
L'usage d'accessoires ou attachements autres que ceux recommandés dans ce manuel d'instructions peut entraîner des blessures personnelles.
 19. **Confier la réparation de l'outil à un spécialiste.**
Cet appareil électrique est conforme aux règles de sécurité prévues. La réparation des appareils électriques effectuée par des personnes non qualifiées présente des risques de blessures pour l'utilisateur.

ATTENTION !

1. L'utilisation d'appareils électriques en contact avec l'eau représente un danger pour la sécurité des personnes. Il est indispensable de se conformer scrupuleusement aux instructions suivantes. En cas de doute, contacter un électricien qualifié.
2. En cas d'utilisation de l'appareil dans une piscine ou bassin de jardin, respecter toutes les normes de sécurité et mises à jour en vigueur.
3. Ne pas toucher la fiche avec les mains humides.
4. Toujours arrêter l'alimentation électrique de la pompe avant d'intervenir sur celle-ci.
5. L'installation d'alimentation doit être équipée d'un interrupteur différentiel d'une capacité maximale de 30 mA.

1.2 Règles particulières de sécurité

1. Utiliser l'appareil de façon vertical et immergé dans l'eau directement.
2. Ce produit s'utilise à température ambiante.
3. Le câble de la pompe immergée doit être branché sur une prise se trouvant à 1,10 m du sol maximum. Veiller alors à brancher la fiche de manière que le câble soit dirigé vers le bas et à distance de l'eau.
4. Avant chaque mise en service, contrôler l'état de la pompe et particulièrement celui du câble d'alimentation et de la fiche. Ne pas utiliser une pompe endommagée. En cas d'usure ou d'endommagement, faire vérifier l'appareil par le service Après-Vente agréé.
5. S'assurer que les raccordements électriques soient à l'abri de toute humidité.
6. Maintenir la fiche et le câble d'alimentation à l'abri de la chaleur, des produits huileux et des angles vifs.
7. Vérifier la tension du réseau. Les caractéristiques techniques de la pompe indiquées sur l'appareil doivent correspondre aux caractéristiques du réseau.
8. Les enfants ou jeunes de moins de 16 ans, les personnes non formées à l'utilisation de cette pompe, ne doivent pas l'utiliser et doivent être tenus éloignés de celle-ci lorsqu'elle fonctionne.
9. Avant la mise en marche, veiller à ce que rien n'empêche le libre refoulement de l'eau (vérifier les accessoires).
10. Respecter la profondeur d'immersion minimum.
11. Respecter la hauteur de refoulement maximum. Le fonctionnement à vide conduit à une usure rapide de l'appareil et doit être évité. La pompe doit donc être débranchée dès qu'il n'y a plus de liquide à refouler.
12. La pompe est équipée d'un disjoncteur thermique intégré au moteur qui arrête celle-ci en cas de surchauffe. La pompe se remet en marche automatiquement après refroidissement.
13. Ne pas retirer la fiche de la prise de courant en tirant sur le câble mais en tirant sur la fiche.
14. Ne pas transporter et suspendre la pompe par son câble d'alimentation. L'aspiration de sable ou d'autres matières abrasives provoque l'usure rapide et la baisse de performance de la pompe.

15. Ne pas laisser fonctionner la pompe plus de 10 minutes à refoulement fermé.

2 PRESENTATION

2.1 Principe

L'appareil est destiné à pomper l'eau de pluie, l'eau douce, l'eau de piscine chlorée et l'eau de la piscine. Il ne doit pas être utilisé pour l'alimentation en eau potable ou pour la distribution de produits alimentaires. Les substances explosives, inflammables, corrosives ou dangereuses pour la santé et les matières fécales ne doivent pas être pompées.

L'appareil ne convient pas pour un usage commercial ou industriel. L'appareil ne convient pas pour un fonctionnement continu (par exemple : Circulation permanente dans les systèmes de filtration). Il n'est également pas adapté pour une utilisation avec des liquides contenant des matières abrasives (par exemple : Sable) ou les matières contenant des mélanges de terre, du sable, de la boue ou de l'argile. Toute autre utilisation est considérée comme impropre. Des dommages imprévisibles peuvent se produire à la suite d'une mauvaise utilisation, des modifications de l'appareil ou en raison de l'utilisation de pièces qui n'ont pas été testées et approuvées par le fabricant.

Pour véhiculer un liquide d'un endroit à un autre, la pompe doit fournir une certaine pression appelée hauteur manométrique totale, cela dépend des conditions d'aspiration et de refoulement (différence de niveau entre le liquide pompé et la hauteur à laquelle ce liquide est déversé).

Les avis et les informations de Danger sont clairement marqués tout au long de ces instructions d'utilisation. Les symboles ci-dessous sont utilisés :

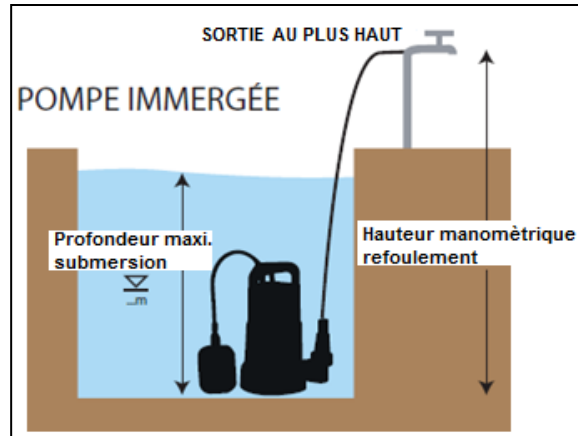

Type et source du danger !

Le non-respect du présent symbole de danger peut causer des blessures ou la mort.



Type et source du danger !

Cette indication de danger prévient des dommages à l'appareil, l'environnement ou d'autres biens.

Attention !

Remarque :

ce symbole signifie des informations qui peuvent aider à atteindre une meilleure compréhension dans les processus impliqués.

2.2. Conditions d'utilisation

Important :

- ❖ La température du liquide à pomper ne doit pas dépasser 40°C.
- ❖ Ces appareils sont prévus pour le pompage de liquides neutres du point de vue chimique. Ne pas utiliser avec des hydrocarbures ou des liquides inflammables.
- ❖ L'utilisation de l'appareil avec des liquides contenant du sable ou d'autres matières abrasives peut compromettre sensiblement sa durée moyenne de vie. La garantie est annulée en cas de présence de sable à l'intérieur de la pompe.
- ❖ L'appareil ne doit **jamais** fonctionner à sec sous peine d'endommagement des composants d'étanchéité

La pompe ne doit pas fonctionner de manière permanente : la durée de vie de votre pompe en est considérablement réduite.

2.3 Vue générale

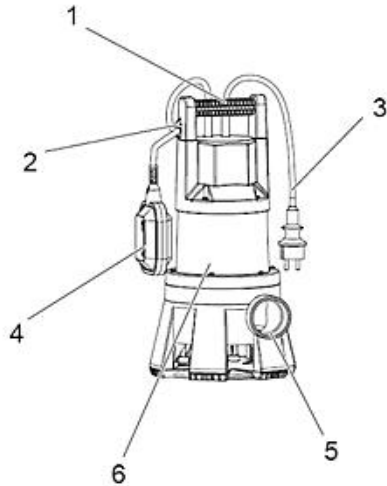

1. Poignée
2. Bouton de réglage de la hauteur du flotteur
3. Câble d'alimentation et prise
4. Flotteur
5. Refoulement
6. Corps de la pompe

2.4 Caractéristiques techniques

Modèle	08182	08183
Puissance	1100 W	1800W
Hauteur d'immersion max.	5 m	5 m
Hauteur de refoulement max.	10 m	14 m
Température d'utilisation (eau)	Inf. à 40°Celsius	
Poids	22 kg	29 kg
Dimensions (cm)	27,5x22,5x52	58,5x35x24,5
Débit max	270 l/min	515 l/min
PH de l'eau	4-10	
Alimentation	230V / 50Hz	
Raccord de sortie	50mm	75mm
Vitesse	2850 tr/min	
Isolation	B	
IP	X8	



Risque d'endommagement de l'appareil !

La taille des grains mentionnés ne fait pas référence à du sable ou des pierres, mais plutôt à des particules douces, souples telles que les peluches et autres dont le rotor ne pourrait pas stocker à l'intérieur de la pompe.

3 MISE EN SERVICE

3.1 Avant mise en service

ATTENTION !

1. Ne pas mettre la pompe en service sans avoir d'abord vissé le raccord fourni et mis en place un minimum de 20 cm de tube d'évacuation, pour éviter tout contact accidentel avec la roue en mouvement !
2. Serrer le raccord fourni afin de fixer solidement ce dernier et orienter la sortie du raccord vers le haut.
3. Fixer un tube de la longueur désirée, au diamètre interne compatible avec le raccord de la pompe. Utiliser si nécessaire un collier pour garantir la tenue du tube.
4. Immerger avec précaution la pompe à l'endroit choisi.
5. La surface de support de la pompe doit être solide et plane. Ne pas immerger la pompe dans des terrains boueux ou irréguliers.
6. La pompe peut également fonctionner suspendue. Dans ce cas, accrocher la poignée de l'appareil au moyen d'un câble. - S'assurer que l'appareil ne peut tourner sur lui-même. Si la pompe est équipée d'un interrupteur à flotteur, s'assurer que ce dernier dispose d'un espace suffisant pour se mouvoir librement. Lorsque la pompe est immergée à plus de 5 m de profondeur, il est conseillé de lier le câble d'alimentation au câble d'accroche à l'aide d'attaches.
7. L'appareil a besoin d'une surface d'au moins 50 x 50 cm (le flotteur doit être en mesure de se

- déplacer librement de sorte qu'il fonctionne correctement).
8. L'appareil peut être immergé sous l'eau jusqu'à la profondeur d'exploitation submergée mentionnée dans les données techniques.
 9. Installer l'appareil de telle sorte que les ouvertures d'aspiration ne peuvent pas être bloquées par des corps étrangers. S'assurer que l'appareil est stable.

Remarque :

Dans le cas d'une utilisation en continu de la pompe avec la corde, l'état de la corde doit être vérifié régulièrement car elle peut se décomposer et se casser au fil du temps.

ATTENTION ! La longueur du câble du flotteur est réglable. Il est par conséquent nécessaire d'éviter tout allongement ou raccourcissement excessif du câble. Le flotteur doit se mouvoir librement dans tout son rayon d'action pour ne pas compromettre la mise en service et l'extinction de la pompe.

4. UTILISATION**4.1 Contrôles avant utilisation**

Pour des raisons de sécurité la pompe submersible doit toujours être activée par l'intermédiaire d'une commande de sécurité avec disjoncteur (FI), ($\leq 30\text{mA}$). Une utilisation en étangs et fontaines de jardin est seulement permise si la pompe est actionnée par l'intermédiaire d'une commande de sécurité disjoncteur.

Toujours vérifier la pompe (câble électrique (H05RN-F ou H07RN-F) et fiche) avant chaque opération. Une pompe endommagée ne doit pas être utilisée.

Vérifier la tension secteur. Les données indiquées sur la plaque des caractéristiques doivent correspondre aux données techniques de l'alimentation réseau.

Vérifier que le refoulement puisse se réaliser comme prévu (obstructions.)

S'assurer avant tout que le rendement de l'appareil correspond à l'utilisation souhaitée.

4.2 En fonctionnement manuel

Pour mettre la pompe en route, la brancher sur le réseau électrique et soulever le flotteur. Pour arrêter la pompe, la débrancher du réseau électrique.

4.3 Emplacement et transport

S'assurer que la pompe est placée dans une position stable.

S'assurer que la pompe soit placée de manière que les ouvertures d'admission à la base d'aspirations ne soient pas obstruées, même partiellement. Il est recommandé de placer la pompe par exemple sur une brique.

Ne pas utiliser le câble électrique ou le cordon du flotteur pour porter ou accrocher en hauteur la pompe. Utiliser une corde et attacher celle-ci à la poignée de transport de la pompe.

4.4 Opération**Risque d'endommagement de l'appareil**

Ne pas soulever la pompe avec le câble ou le tuyau de pression car ceux-ci ne sont pas conçus pour une contrainte de traction à partir du poids de la pompe.

Attention !

Immerger la pompe en l'inclinant dans le liquide de sorte qu'aucune ne forme de poche d'air ne se forme sur la partie inférieure de l'appareil. L'aspiration serait empêchée par cette mesure. Une fois que la pompe est immergée, elle peut être redressée à nouveau.

La pompe peut également être utilisée pendant la suspension sur une corde.

Remarque :

Pour un fonctionnement avec une corde :

Ne pas faire fonctionner la pompe sans tuyau de pression.

Éviter que la pompe de torsion s'enroule autour de son axe longitudinal.

**Risque d'endommagement de l'appareil**

Le flotteur doit être capable de se déplacer de telle sorte que la pompe submersible ne fonctionnera pas sec.

5 MAINTENANCE

Cet appareil n'exige généralement aucun entretien particulier. Toutefois, en fonction des conditions ambiantes (qualité du liquide, présence d'impuretés, etc.), il est conseillé d'effectuer des inspections périodiques pour contrôler la propreté de l'appareil.

Toutefois, après une utilisation d'environ 2000 heures veuillez entretenir le produit de la façon suivante :

- Démontez la pompe : vérifiez l'état des pièces détachées.
- Changez l'huile.
- Après la maintenance, testez l'air de la pompe. Injectez de l'air à haute pression (0.2Mpa) dans la pompe, s'il n'y a pas de perte pendant une durée minimum de 3 minutes, le test est validé.

ATTENTION !

- Débrancher l'appareil avant toute opération d'entretien.
- Desserrer les quatre vis sous l'appareil.
- Retirer la base de l'appareil pour pouvoir accéder à la pâte.
- Éliminer toute trace éventuelle d'impuretés ou de saleté.
- Remonter la base.

Pour toute autre réparation, contactez un technicien qualifié.

Avant chaque utilisation :

- Inspecter visuellement le boîtier et des câbles pour détecter les éventuels dommages
- Vérifier le flotteur en le soulevant et en le secouant pour vérifier le libre mouvement des billes métalliques qui y sont contenus.

Nettoyage de l'appareil à l'extérieur

Rincer à l'eau propre. Retirer les saletés tenaces avec une brosse et un détergent.

Immerger la pompe dans un récipient avec de l'eau propre et mettre en marche pendant une courte période pour rincer l'intérieur de la pompe.

Nettoyage de la zone d'aspiration

Nettoyer les faces intérieures accessibles du boîtier. Éliminer les fibres qui sont enroulées autour de l'arbre du rotor en ouvrant le raccord de pression. Retirer les saletés tenaces avec une brosse et un détergent.

Remarque :

Avant d'utiliser à nouveau la pompe, d'abord la "tremper" afin que tous les résidus de saleté ne puissent pas bloquer l'appareil.

5.1 Mise hors service et stockage

L'appareil doit absolument être mis hors service durant les périodes de gel.

Après avoir débranché du réseau d'alimentation, vider le liquide contenu dans la pompe et conserver la dans un endroit sec, à l'abri du gel



Risque d'endommagement de l'appareil !

Le givre détruit l'appareil et ses accessoires, comme ceux-ci contiennent toujours de l'eau !

6. PROBLEMES – SOLUTIONS

Dans le cadre d'un défaut de fonctionnement



Risque de blessure physique et de mort !

Des mauvaises réparations peuvent empêcher l'appareil de fonctionner en toute sécurité. Elles peuvent mettre en danger l'utilisateur et leur entourage.

PROBLEMES	CAUSES PROBABLES	SOLUTIONS
La pompe fonctionne mais ne refoule pas	Obstruction au niveau de la pâle et/ou du tuyau de refoulement	Démonter, nettoyer. Vérifier la taille des particules à aspirer
	Moteur ne fonctionne pas, ou ne tourne pas à pleine vitesse	Vérifier la tension d'alimentation, la position du flotteur.
	Rotation dans le mauvais sens	Interchanger les 2 fils du démarreur.
	Niveau de l'eau en dessous du minimum requis.	Installer la pompe à une nouvelle position. (Voir niveau minimum)
	Pâle bloquée ou usée	Nettoyer ou remplacer la pâle
Surchauffe du moteur	Tension trop faible	Vérifier la tension d'entrée et/ou contacter le fournisseur du réseau électrique
	Arbre bloqué ou usé	Remplacer ou débloquer
	Perte d'étanchéité	Remplacer le joint et sécher le moteur
Pompe bruyante, vibrations excessives	Arbre tordu	Redresser l'arbre
	Roulement usé	Remplacer le roulement
	Boulon joint desserré	Resserrer le boulon
Le flotteur n'actionne pas la pompe	Le niveau d'eau atteint ne permet pas d'actionner la pompe.	S'assurer que l'espace est suffisant pour permettre le mouvement du flotteur.
La pompe ne se met pas en marche	Surchauffe du moteur en raison de : • température du liquide trop élevée • blocage par des corps étrangers	Éliminer la cause de la surchauffe
	Moteur défectueux	Contacteur SAV
Le taux de distribution trop faible	Hauteur de distribution trop haute	Respecter la hauteur maximale de distribution
	Conduit de pression entortillé	Redresser la ligne de pression

Si l'opérateur n'est pas capable de corriger un défaut seul, il faut contacter directement le support technique du fabricant. Noter que les réparations effectuées de manière incorrecte annuleront la garantie et pourrait causer plus de dépenses.

7 VUE ECLATEE

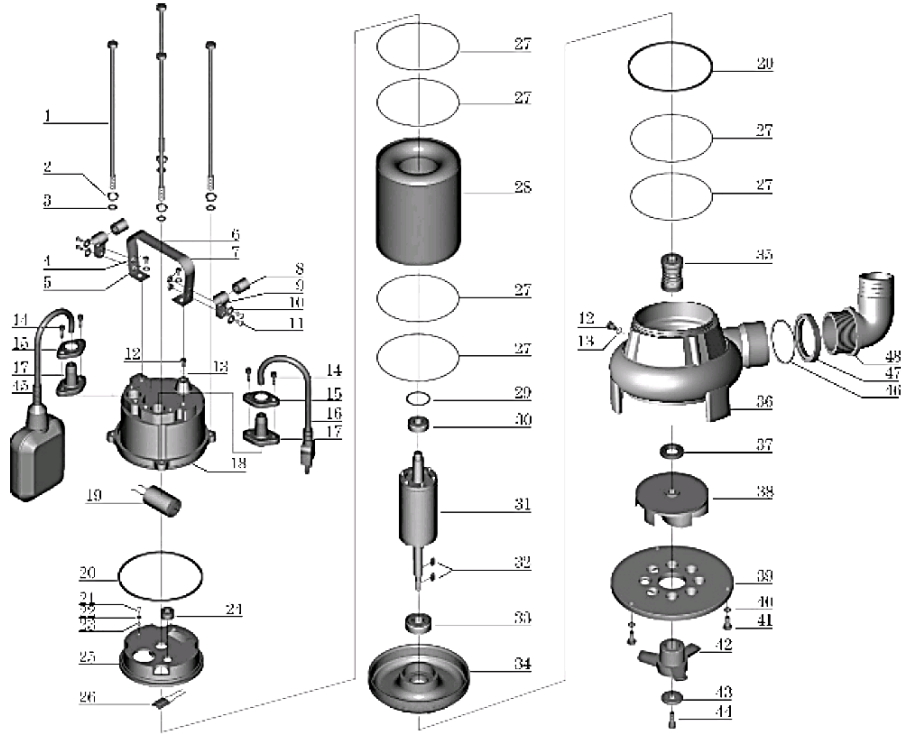

REF 08182

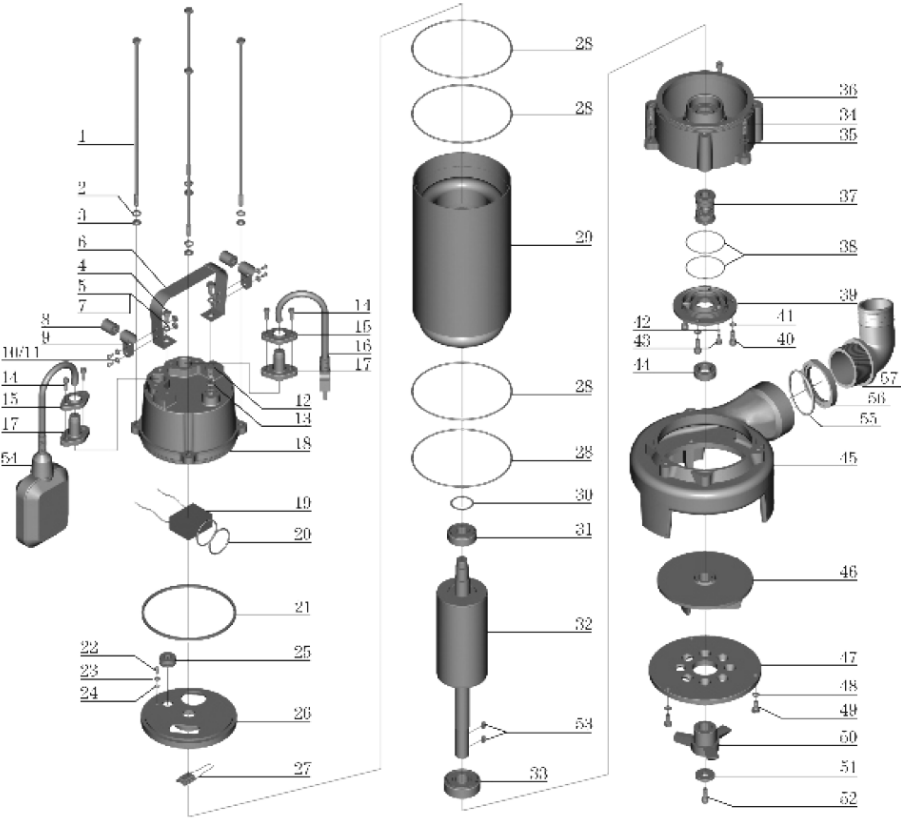

REF 08183

8 LISTE DES PIECES DETACHEES

08182

N°	Description	N°	Description
1	Boulon	25	Couvercle supérieur
2	Rondelle étirable	26	Protecteur thermique
3	Rondelle	27	Bague
4	Boulon	28	Stator
5	Rondelle	29	Rondelle ondulée
6	Poignée	30	Palier
7	Ecrou	31	Rotor
8	Protection	32	Clef
9	Câble de pression	33	Palier
10	Rondelle	34	Couvercle inférieur
11	Vis	35	Garniture mécanique d'étanchéité
12	Boulon	36	Corps de pompe
13	Bague	37	Joint d'étanchéité
14	Vis	38	Impulseur
15	Bride	39	Cutter Fixe
16	Câble	40	Joint
17	Câble de protection	41	Boulon
18	Capot de condensateur	42	Lames rotatives
19	Capot	43	Rondelle
20	Joint	44	Vis
21	Vis	45	Flotteur
22	Rondelle	46	Bague
23	Joint	47	Bouton de connexion
24	Protecteur de ligne	48	Connecteur de sortie

08183

N°	Description	N°	Description
1	Boulon	30	Rondelle
2	Rondelle étirable	31	Bague
3	Rondelle	32	Arbre
4	Boulon	33	Bague
5	Rondelle	34	Vis
6	Poignée	35	Rondelle
7	Ecrou	36	Connecteur
8	Protection	37	Garniture mécanique d'étanchéité
9	Câble de pression	38	Joint
10	Rondelle	39	Couverture de la chambre à huile
11	Vis	40	Vis
12	Boulon	41	Rondelle
13	Bague	42	Joint
14	Vis	43	Vis
15	Bride	44	Joint d'étanchéité
16	Câble	45	Corps de pompe
17	Câble de protection	46	Impulseur
18	Capot de condensateur	47	Rondelle étirable
19	Condensateur	48	Rondelle
20	Joint	49	Boulon
21	Rondelle	50	Lames rotatives
22	Vis	51	Rondelle
23	Rondelle étirable	52	Vis
24	Rondelle	53	Clé
25	Protecteur de ligne	54	Flotteur
26	Couvercle moteur	55	Joint
27	Protecteur thermique	56	Bouton de connexion
28	Joint	57	Connecteur de sortie
29	Stator		

9 Garantie et Conformité du produit

La garantie ne peut être accordée suite :

D'une utilisation anormale, une manœuvre erronée, une modification électrique, un défaut de transport, de manutention ou d'entretien, l'utilisation de pièces ou d'accessoires non d'origine, des interventions effectuées par du personnel non agréé, l'absence de protection ou dispositif sécurisant l'opérateur : le non-respect des consignes précitées exclut votre machine de notre garantie. Se reporter à nos Conditions Générales de Ventes pour toute demande de garantie.

Protection de l'environnement :



Votre appareil contient de nombreux matériaux recyclables.

Nous vous rappelons que les appareils usagés ne doivent pas être mélangés avec d'autres déchets. Les produits électriques ne doivent pas être mis au rebut avec les déchets ménagers. Merci de les recycler dans les points de collecte prévus à cet effet.

Adressez-vous auprès des autorités locales ou de votre revendeur pour obtenir des conseils sur le recyclage.

WARNING !

Read the information in this manual carefully before using the device. In the event of damage resulting from incorrect use, the device warranty is automatically void.

1 SAFETY RULES**1.1 General safety rules**

1. **Read the instructions**
Read the entire instruction manual carefully and follow its instructions. Use this manual to learn how to use the device correctly and familiarize yourself with the safety instructions. Keep it in a safe place so that you have this information available at all times. If the device is to be passed on to other people, also pass on this manual.
2. **Keep the work area clean.**
Cluttered areas lead to risks of injury or accidents.
3. **Take into account the work environment.**
Keep the work area well lit. Do not use tools in the presence of flammable liquids or gases.
4. **Do not let children approach.**
Do not allow visitors to touch the tool or extension cord. All visitors should be kept away from the work area, especially children.
5. **Put away unused tools.**
Unused tools should be stored in a dry, locked place out of reach of children. Do not leave a stored tool plugged in.
6. **Do not force the tool.**
A tool performs better and is safer if it is used at the power for which it was designed.
7. **Use the appropriate tool.**
Do not force a small tool to do the work of a larger one. Do not use the tool for a purpose for which it was not designed.
8. **Wear suitable clothing.**
Never wear loose clothing or jewelry, as they can be caught in moving parts. It is recommended to wear protective gloves and non-slip shoes when working outdoors. Wear a protective helmet to contain long hair.
9. **Wear safety glasses and hearing protection** while working if the noise level exceeds 85 dB (A). Noise levels may exceed the specified values depending on the work environment and the material being worked.
10. **Do not abuse the power cord.**
Never use the power cord to carry the tool, never unplug the tool by pulling on the cord, and do not bend it. Protect the cord from heat, oil, and sharp edges.
11. **Do not bend too far.**
Maintain good footing and balance at all times.
12. **Treat tools with care.**
Keep tools sharp and clean for optimal performance and safety. Follow instructions for lubricating and changing accessories. Periodically inspect the condition of tool cords and, if necessary, have them repaired by an authorized service center. Periodically inspect extension cords and replace them if necessary.
13. **Unplug tools** when not in use, before servicing, and before changing accessories.
14. **Avoid accidental start-up.**
Do not carry a plugged-in tool with your finger on the switch. Ensure the switch is in the off position before plugging in the tool. Do not use a tool with a switch that is not working properly. Have any defective switch replaced by an authorized service center.
15. **Outdoor extension cords.**
When the tool is used outdoors, only use extension cords intended for this use and bearing the approval suffixes.
16. **Stay alert.**
Concentrate on the work. Use good judgment. Do not use the tool when tired.
17. **Look for damaged parts.**
Before using the tool, carefully examine the condition of the parts (guard,) to ensure that they function properly and perform their task. Check the alignment and freedom of operation of

moving parts, the condition and assembly of parts and any other conditions that may adversely affect operation. The guard or any part whose condition leaves something to be desired must be repaired or replaced by an authorized After-Sales Service.

18. Warning.

The use of accessories or attachments other than those recommended in this instruction manual may result in personal injury.

19. Have the tool repaired by a specialist.

This electrical appliance complies with the prescribed safety regulations. Repairs to electrical appliances carried out by unqualified persons present risks of injury to the user.

ATTENTION !

1. Using electrical appliances in contact with water poses a safety hazard. It is essential to strictly follow the following instructions. If in doubt, contact a qualified electrician.
2. When using the device in a swimming pool or garden pond, comply with all applicable safety standards and updates.
3. Do not touch the plug with wet hands.
4. Always turn off the power supply to the pump before working on it.
5. The power supply installation must be equipped with a differential switch with a maximum capacity of 30 mA.

1.2 Special safety rules

1. Use the device vertically and immersed directly in water.
2. This product is used at room temperature.
3. The submersible pump cable must be plugged into a socket located no more than 1.10 m above the ground. Make sure to insert the plug so that the cable is pointing downwards and away from the water.
4. Before each use, check the condition of the pump, particularly the power cable and plug. Do not use a damaged pump. In case of wear or damage, have the device checked by an authorized after-sales service.
5. Ensure that electrical connections are protected from any moisture.
6. Keep the plug and power cable away from heat, oily products and sharp edges.
7. Check the mains voltage. The technical characteristics of the pump indicated on the device must correspond to the characteristics of the mains.
8. Children or young people under 16 years of age, or people not trained in the use of this pump, should not use it and should be kept away from it when it is in operation.
9. Before starting, ensure that nothing prevents the free flow of water (check the accessories).
10. Respect the minimum immersion depth.
11. Observe the maximum delivery height. Running the pump dry leads to rapid wear and tear and should be avoided. The pump must therefore be disconnected as soon as there is no more liquid to be pumped.
12. The pump is equipped with a thermal circuit breaker integrated into the motor that stops the pump in case of overheating. The pump restarts automatically after cooling.
13. Do not remove the plug from the socket by pulling on the cable but by pulling on the plug.
14. Do not carry or hang the pump by its power cord. Sucking sand or other abrasive materials will cause rapid wear and reduced pump performance.
15. Do not let the pump run for more than 10 minutes with the discharge closed.

2 PRESENTATION

2.1 Principle

The device is intended for pumping rainwater, fresh water, chlorinated pool water, and swimming pool water. It must not be used for drinking water supply or for dispensing food products. Explosive, flammable, corrosive, or health-hazardous substances and fecal matter must not be pumped.

The device is not suitable for commercial or industrial use. The device is not suitable for continuous operation (e.g.: Permanent circulation in filtration systems). It is also not suitable for use with liquids containing abrasive materials (e.g.: Sand) or materials containing mixtures of earth, sand, mud or clay.

Any other use is considered improper. Unforeseen damage may occur as a result of misuse, modifications to the device or due to the use of parts that have not been tested and approved by the manufacturer .

To transport a liquid from one place to another, the pump must provide a certain pressure called total head, this depends on the suction and discharge conditions (difference in level between the pumped liquid and the height at which this liquid is discharged).

Hazard notices and information are clearly marked throughout these instructions for use. The symbols below are used:

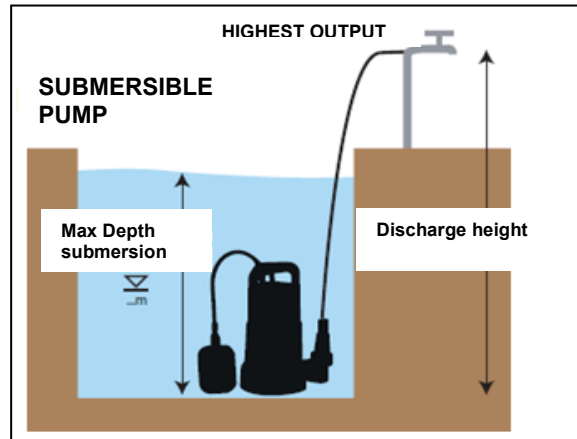

Type and source of danger!

Failure to follow this hazard symbol may result in injury or death.



Type and source of danger!

This danger indication warns of damage to the device, the environment or other property. Attention !

Note:

This symbol signifies information that can help achieve a better understanding in the processes involved.

2.2. Conditions of use

Important :

- ❖ The temperature of the liquid to be pumped must not exceed 40°C.
 - ❖ These devices are intended for pumping chemically neutral liquids. Do not use with hydrocarbons or flammable liquids.
 - ❖ Using the device with liquids containing sand or other abrasive materials may significantly compromise its average lifespan. The warranty is voided if sand is present inside the pump.
 - ❖ The device must **never** be operated dry, otherwise the sealing components may be damaged.
- The pump should not be operated continuously: the lifespan of your pump is considerably reduced.

2.3 General view

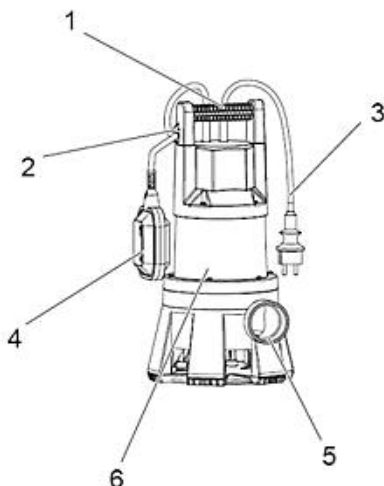

1. Handle
2. Float height adjustment knob
3. Power cable and plug
4. Float
5. Repression
6. Pump body

2.4 Technical characteristics

Model	08182	08183
Power	1100 W	1800W
Max. immersion height	5 m	5 m
Max. discharge height	10 m	14 m
Operating temperature (water)	Below 40°C	
Weight	22 kg	29 kg
Dimensions (cm)	27.5x22.5x52	58.5x35x24.5
Max flow rate	270 l/min	515 l/min
pH of water	4-10	
Food	230V / 50Hz	
Outlet connection	50mm	75mm
Speed	2850 rpm	
Insulation	B	
IP	X8	



Risk of damage to the device!

The grain size mentioned does not refer to sand or stones, but rather to soft, pliable particles such as lint and the like that the rotor could not store inside the pump.

3 COMMISSIONING

3.1 Before commissioning

ATTENTION !

1. Do not put the pump into operation without first screwing on the supplied fitting and installing a minimum of 20 cm of discharge tube, to avoid accidental contact with the moving impeller!
2. Tighten the supplied fitting to secure it securely and point the outlet of the fitting upwards.
3. Attach a tube of the desired length, with an internal diameter compatible with the pump connection. Use a clamp if necessary to ensure the tube is held in place.
4. Carefully submerge the pump in the chosen location.
5. The pump support surface must be solid and level. Do not submerge the pump in muddy or uneven ground.
6. The pump can also be operated suspended. In this case, attach the handle of the device using a cable. - Ensure that the device cannot rotate on its own. If the pump is equipped with a float switch, ensure that the latter has sufficient space to move freely. When the pump is submerged at a depth of more than 5 m, it is advisable to attach the power cable to the suspension cable using clips.
7. The device needs an area of at least 50 x 50 cm (the float must be able to move freely so that it works properly).
8. The device can be submerged underwater up to the submerged operating depth mentioned in the technical data.
9. Install the appliance so that the suction openings cannot be blocked by foreign objects. Ensure that the appliance is stable.

Noticed :

In case of continuous use of the pump with the rope, the condition of the rope must be checked regularly as it can decompose and break over time.

CAUTION! The float cable length is adjustable. Therefore, it is necessary to avoid excessive lengthening or shortening of the cable. The float must move freely throughout its operating range so as not to compromise the start-up and shutdown of the pump.

4. USE

4.1 Pre-use checks

For safety reasons, the submersible pump must always be activated via a safety control with a circuit breaker (FI), ($\leq 30\text{mA}$). Use in ponds and garden fountains is only permitted if the pump is operated via a safety control with a circuit breaker.

Always check the pump (electrical cable (H05RN-F or H07RN-F) and plug) before each operation. A damaged pump must not be used.

Check the mains voltage. The data indicated on the rating plate must correspond to the technical data of the mains power supply.

Check that the discharge can be carried out as planned (obstructions, etc.)

First of all, ensure that the performance of the device corresponds to the desired use.

4.2 In manual operation

To start the pump, plug it into the power supply and lift the float. To stop the pump, unplug it from the power supply.

4.3 Location and transportation

Ensure the pump is placed in a stable position.

Ensure that the pump is positioned so that the intake openings at the base of the suction pipe are not obstructed, even partially. It is recommended to position the pump on a brick, for example.

Do not use the power cord or float cord to carry or hang the pump from a height. Use a rope and attach it to the pump's carrying handle.

4.4 Operation



Risk of damage to the device

Do not lift the pump with the cable or pressure hose as these are not designed for tensile stress from the weight of the pump.

Attention !

Submerge the pump by tilting it into the liquid so that no air pockets form on the bottom of the device.

This measure would prevent suction. Once the pump is submerged, it can be righted again.

The pump can also be used while suspended on a rope.

Noticed :

For operation with a rope:

Do not operate the pump without a pressure hose.

Prevent the torsion pump from wrapping around its longitudinal axis.



Risk of damage to the device

The float must be able to move so that the submersible pump will not run dry.

5 MAINTENANCE

This device generally does not require any special maintenance. However, depending on ambient conditions (liquid quality, presence of impurities, etc.), it is advisable to carry out periodic inspections to check the cleanliness of the device.

However, after approximately 2000 hours of use, please maintain the product as follows:

- Disassemble the pump: check the condition of the spare parts.
- Change the oil.
- After maintenance, test the pump air. Inject high-pressure air (0.2Mpa) into the pump. If there is no loss for a minimum of 3 minutes, the test is validated.

ATTENTION !

- Unplug the appliance before any maintenance operation.
- Loosen the four screws under the device.
- Remove the base of the appliance to access the blade.
- Remove any possible traces of impurities or dirt.
- Reassemble the base.

For any other repairs, contact a qualified technician.

Before each use:

- Visually inspect the housing and cables for damage
- Check the float by lifting it and shaking it to check the free movement of the metal balls inside.

Cleaning the device externally

Rinse with clean water. Remove stubborn dirt with a brush and detergent.

Submerge the pump in a container with clean water and run it for a short time to rinse the inside of the pump.

Cleaning the suction area

Clean the accessible interior surfaces of the housing. Remove any fibers wrapped around the rotor shaft by opening the pressure fitting. Remove stubborn dirt with a brush and detergent.

Noticed :

Before using the pump again, first "soak" it so that any dirt residue cannot block the device.

5.1 Decommissioning and storage

The device must absolutely be taken out of service during periods of freezing temperatures.

After disconnecting from the power supply, empty the liquid contained in the pump and store it in a dry place, protected from frost.



Risk of damage to the device!

Frost destroys the device and its accessories, as these always contain water!

6. PROBLEMS – SOLUTIONS

In the event of a malfunction



Risk of physical injury and death!

Improper repairs can prevent the device from operating safely. They can endanger the user and those around them.

PROBLEMS	PROBABLE CAUSES	SOLUTIONS
There pump works but don't push back	Obstruction at the blade and/or discharge pipe	Disassemble, clean. Check the size of the particles to be vacuumed.
	Engine not running, or not running at full speed	Check the supply voltage, the position of the float.
	Rotation in the wrong direction	Swap the 2 starter wires.
	Water level below the required minimum.	Install the pump in a new position. (See minimum level)
	Blocked or worn blade	Clean or replace the blade
Engine overheating	Voltage too low	Check the input voltage and/or contact the power grid supplier
	TREE blocked or worn	Replace or unlock
	Loss of tightness	Replace the gasket and dry the engine
Noisy pump, excessive vibrations	Crooked tree	Straighten the tree
	Worn bearing	Replace the bearing
	Loose joint bolt	Tighten the bolt
The float does not activate the pump	The water level reached does not allow the pump to be operated.	Ensure there is sufficient space to allow for float movement.
The pump does not start	Engine overheating due to: <ul style="list-style-type: none"> • liquid temperature too high • blockage by foreign bodies 	Eliminate the cause of overheating
	Defective engine	Contact customer service
The distribution rate is too low	Distribution height too high	Respect the maximum distribution height
	Kinked pressure line	Straighten the pressure line

If the operator is unable to correct a fault on their own, contact the manufacturer's technical support directly. Note that repairs performed incorrectly will void the warranty and may result in additional expenses.

7 EXPLODED VIEW

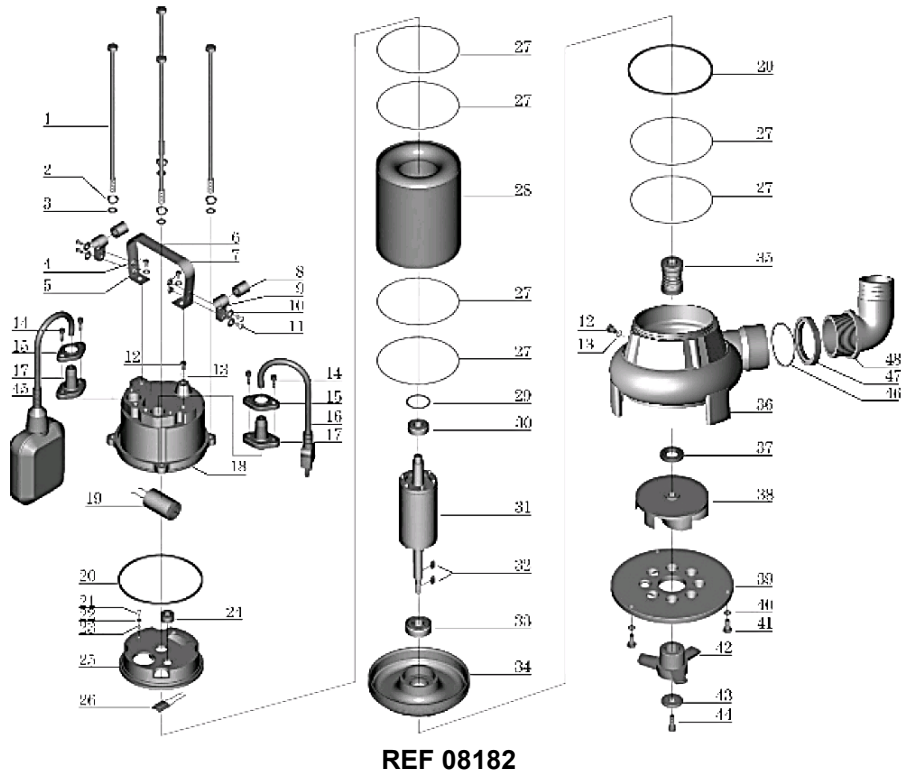

REF 08182

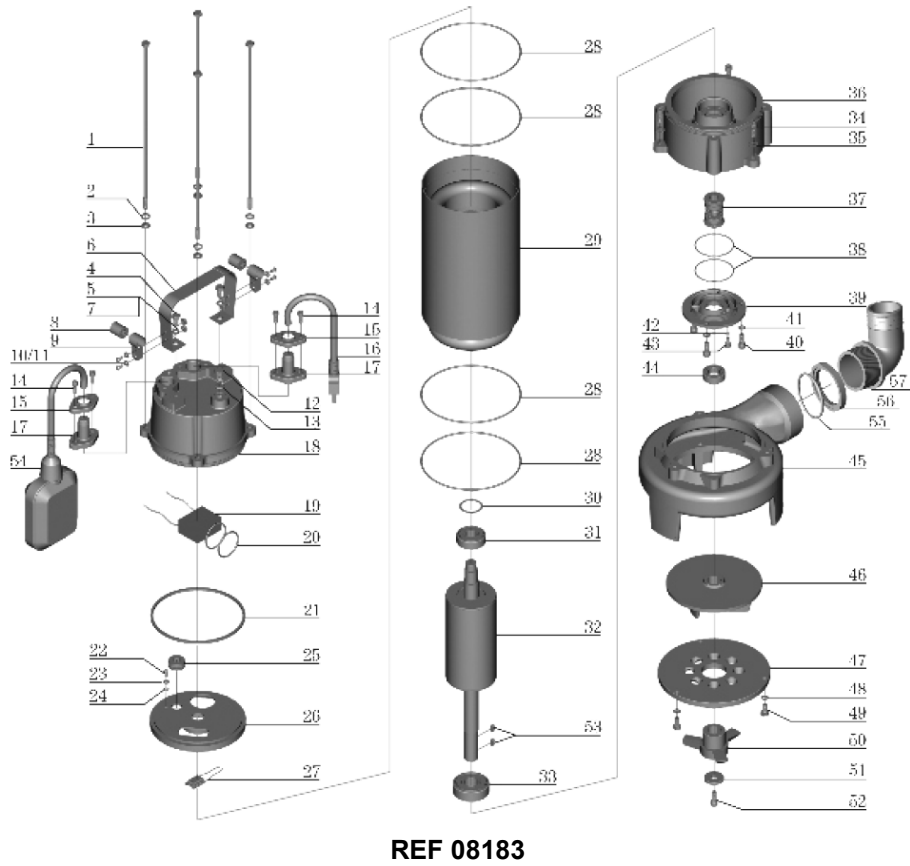

REF 08183

8 LIST OF SPARE PARTS
08182

No.	Description	No.	Description
1	Bolt	25	Top cover
2	Stretch washer	26	Thermal protector
3	Washer	27	Ring
4	Bolt	28	Stator
5	Washer	29	Wavy washer
6	Handle	30	Landing
7	Nut	31	Rotor
8	Protection	32	Key
9	Pressure cable	33	Landing
10	Washer	34	Bottom cover
11	Screw	35	Mechanical seal
12	Bolt	36	Pump body
13	Ring	37	Sealing gasket
14	Screw	38	Impeller
15	Flange	39	Fixed Cutter
16	Cable	40	Seal
17	Protective cable	41	Bolt
18	Condenser cover	42	Rotating blades
19	Hood	43	Washer
20	Seal	44	Screw
21	Screw	45	Float
22	Washer	46	Ring
23	Seal	47	Login button
24	Line Protector	48	Output connector

08183

No.	Description	No.	Description
1	Bolt	30	Washer
2	Stretch washer	31	Ring
3	Washer	32	TREE
4	Bolt	33	Ring
5	Washer	34	Screw
6	Handle	35	Washer
7	Nut	36	Connector
8	Protection	37	Mechanical seal
9	Pressure cable	38	Seal
10	Washer	39	Oil chamber cover
11	Screw	40	Screw
12	Bolt	41	Washer
13	Ring	42	Seal
14	Screw	43	Screw
15	Flange	44	Sealing gasket
16	Cable	45	Pump body
17	Protective cable	46	Impeller
18	Condenser cover	47	Stretch washer
19	Capacitor	48	Washer
20	Seal	49	Bolt
21	Washer	50	Rotating blades
22	Screw	51	Washer
23	Stretch washer	52	Screw
24	Washer	53	Key
25	Line Protector	54	Float
26	Engine cover	55	Seal
27	Thermal protector	56	Login button
28	Seal	57	Output connector
29	Stator		

The guarantee cannot be granted following:

Abnormal use, incorrect operation, electrical modification, faulty transport, handling or maintenance, use of non-original parts or accessories, work carried out by unauthorized personnel, lack of protection or device to secure the operator: failure to comply with the above instructions excludes your machine from our warranty. Refer to our General Conditions of Sale for any warranty claim.

Environmental protection:



Your device contains many recyclable materials.

We remind you that used appliances should not be mixed with other waste. Electrical products should not be disposed of with household waste. Please recycle them at designated collection points. Contact your local authority or retailer for recycling advice.

ADVERTENCIA !

Lea atentamente la información de este manual antes de utilizar el dispositivo. En caso de daños derivados de un uso incorrecto, la garantía del dispositivo quedará automáticamente anulada.

1 NORMAS DE SEGURIDAD**1.1 Normas generales de seguridad****1. Lea las instrucciones**

Lea atentamente todo el manual de instrucciones y siga sus instrucciones. Utilice este manual para aprender a usar el dispositivo correctamente y familiarizarse con las instrucciones de seguridad. Guárdelo en un lugar seguro para tener esta información disponible en todo momento. Si va a ceder el dispositivo a otras personas, entregue también este manual.

2. Mantenga limpia el área de trabajo.

Las áreas desordenadas generan riesgos de lesiones o accidentes.

3. Tenga en cuenta el entorno de trabajo.

Mantenga el área de trabajo bien iluminada. No utilice herramientas en presencia de líquidos o gases inflamables.

4. No permita que los niños se acerquen.

No permita que los visitantes toquen la herramienta ni el cable de extensión. Todos los visitantes deben mantenerse alejados del área de trabajo, especialmente los niños.

5. Guarde las herramientas que no utilice.

Las herramientas sin usar deben guardarse en un lugar seco y cerrado, fuera del alcance de los niños. No deje una herramienta enchufada.

6. No fuerce la herramienta.

Una herramienta funciona mejor y es más segura si se utiliza con la potencia para la que fue diseñada.

7. Utilice la herramienta adecuada.

No fuerce una herramienta pequeña para realizar el trabajo de una más grande. No utilice la herramienta para un fin para el que no fue diseñada.

8. Use ropa adecuada.

Nunca use ropa suelta ni joyas, ya que pueden quedar atrapadas en las piezas móviles. Se recomienda usar guantes de protección y calzado antideslizante al trabajar al aire libre. Use un casco protector para sujetar el cabello largo.

9. Use gafas de seguridad y protección auditiva al trabajar si el nivel de ruido supera los 85 dB (A). Los niveles de ruido pueden superar los valores especificados según el entorno de trabajo y el material con el que se trabaje.**10. No maltrate el cable de alimentación.**

Nunca utilice el cable de alimentación para transportar la herramienta, nunca la desenchufe tirando del cable ni lo doble. Proteja el cable del calor, el aceite y los bordes afilados.

11. No te dobles demasiado.

Mantenga un buen punto de apoyo y equilibrio en todo momento.

12. Trate las herramientas con cuidado.

Mantenga las herramientas afiladas y limpias para un rendimiento óptimo y una mayor seguridad. Siga las instrucciones de lubricación y cambio de accesorios. Inspeccione periódicamente el estado de los cables de las herramientas y, si es necesario, llévelos a un centro de servicio autorizado para su reparación. Inspeccione periódicamente los cables de extensión y reemplácelos si es necesario.

13. Desenchufe las herramientas cuando no estén en uso, antes de realizar tareas de mantenimiento y antes de cambiar accesorios.**14. Evite el arranque accidental.**

No transporte una herramienta enchufada con el dedo sobre el interruptor. Asegúrese de que el interruptor esté apagado antes de enchufar la herramienta. No utilice una herramienta con un interruptor que no funcione correctamente. Encargue la sustitución de cualquier interruptor defectuoso a un centro de servicio autorizado.

15. Cables de extensión para exteriores.

Cuando utilice la herramienta en exteriores, utilice únicamente cables de extensión destinados para este uso y que lleven los sufijos de aprobación.

16. Mantente alerta.

Concéntrate en el trabajo. Use el buen juicio. No utilice la herramienta si está cansado.

17. Busque piezas dañadas.

Antes de usar la herramienta, revise cuidadosamente el estado de las piezas (protección) para garantizar su correcto funcionamiento y su función. Compruebe la alineación y la libertad de movimiento de las piezas móviles, el estado y el montaje de las piezas, y cualquier otra condición que pueda afectar negativamente su funcionamiento. La protección o cualquier pieza cuyo estado no sea óptimo debe ser reparada o reemplazada por un servicio posventa autorizado.

18. Advertencia.

El uso de accesorios o aditamentos distintos a los recomendados en este manual de instrucciones puede provocar lesiones personales.

19. Haga reparar la herramienta por un especialista.

Este aparato eléctrico cumple con las normas de seguridad prescritas. Las reparaciones de aparatos eléctricos realizadas por personal no cualificado pueden suponer un riesgo de lesiones para el usuario.

ATENCIÓN !

1. El uso de aparatos eléctricos en contacto con el agua supone un riesgo para la seguridad. Es fundamental seguir estrictamente las siguientes instrucciones. En caso de duda, contacte con un electricista cualificado.
2. Al utilizar el dispositivo en una piscina o estanque de jardín, cumpla con todas las normas y actualizaciones de seguridad aplicables.
3. No toque el enchufe con las manos mojadas.
4. Desconecte siempre la fuente de alimentación de la bomba antes de trabajar en ella.
5. La instalación de alimentación deberá estar equipada con un interruptor diferencial con una capacidad máxima de 30 mA.

1.2 Normas especiales de seguridad

1. Utilice el dispositivo en posición vertical y sumergido directamente en el agua.
2. Este producto se utiliza a temperatura ambiente.
3. El cable de la bomba sumergible debe enchufarse a una toma de corriente situada a una altura máxima de 1,10 m sobre el suelo. Asegúrese de insertar el enchufe de forma que el cable quede hacia abajo y alejado del agua.
4. Antes de cada uso, compruebe el estado de la bomba, especialmente el cable de alimentación y el enchufe. No utilice una bomba dañada. En caso de desgaste o daños, acuda a un servicio posventa autorizado para que la revisen.
5. Asegúrese de que las conexiones eléctricas estén protegidas de la humedad.
6. Mantenga el enchufe y el cable de alimentación alejados del calor, productos aceitosos y bordes afilados.
7. Compruebe la tensión de red. Las características técnicas de la bomba indicadas en el dispositivo deben coincidir con las de la red eléctrica.
8. Los niños o jóvenes menores de 16 años, o personas no capacitadas en el uso de esta bomba, no deben utilizarla y deben mantenerse alejados de ella cuando esté en funcionamiento.
9. Antes de comenzar, asegúrese de que nada impida el libre flujo del agua (verifique los accesorios).
10. Respetar la profundidad mínima de inmersión.
11. Respete la altura máxima de bombeo. El funcionamiento en seco de la bomba provoca un desgaste prematuro y debe evitarse. Por lo tanto, la bomba debe desconectarse en cuanto no haya más líquido que bombear.
12. La bomba está equipada con un disyuntor térmico integrado en el motor que la detiene en caso de sobrecalentamiento. La bomba se reinicia automáticamente después de enfriarse.
13. No retire el enchufe de la toma tirando del cable, sino del enchufe.
14. No transporte ni cuelgue la bomba por el cable de alimentación. Aspirar arena u otros materiales abrasivos provocará un desgaste rápido y reducirá el rendimiento de la bomba.
15. No deje que la bomba funcione durante más de 10 minutos con la descarga cerrada.

2 PRESENTACIÓN

2.1 Principio

El dispositivo está diseñado para bombear agua de lluvia, agua dulce, agua clorada de piscinas y agua de piscinas. No debe utilizarse para el suministro de agua potable ni para dispensar alimentos. No se deben bombear sustancias explosivas, inflamables, corrosivas o peligrosas para la salud, ni materia fecal.

El dispositivo no es apto para uso comercial ni industrial. No es apto para funcionamiento continuo (p. ej., circulación permanente en sistemas de filtración). Tampoco es apto para líquidos que contengan materiales abrasivos (p. ej., arena) ni materiales que contengan mezclas de tierra, arena, lodo o arcilla. Cualquier otro uso se considera indebido. Pueden producirse daños imprevistos como resultado del mal uso, modificaciones del dispositivo o el uso de piezas no probadas ni aprobadas por el fabricante.

Para transportar un líquido de un lugar a otro, la bomba debe proporcionar una determinada presión llamada altura total, esta depende de las condiciones de succión y descarga (diferencia de nivel entre el líquido bombeado y la altura a la que este líquido es descargado).

Los avisos e información de peligro están claramente marcados en estas instrucciones de uso. Se utilizan los siguientes símbolos:

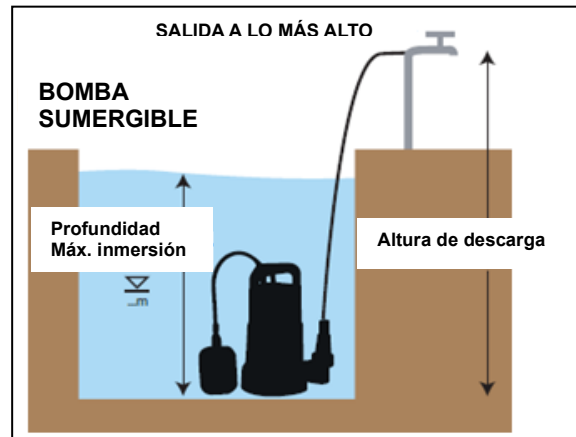

¡Tipo y fuente de peligro!

El no respetar este símbolo de peligro puede provocar lesiones o la muerte.



Tipo y origen del peligro.

Esta indicación de peligro advierte de daños al dispositivo, al medio ambiente o a otros bienes.

Atención !

Nota:

Este símbolo significa información que puede ayudar a lograr una mejor comprensión de los procesos involucrados.

2.2. Condiciones de uso

Importante :

- ❖ La temperatura del líquido a bombear no debe superar los 40°C.
- ❖ Estos dispositivos están diseñados para bombear líquidos químicamente neutros. No los utilice con hidrocarburos ni líquidos inflamables.
- ❖ El uso del dispositivo con líquidos que contengan arena u otros materiales abrasivos puede reducir significativamente su vida útil. La garantía queda anulada si hay arena dentro de la bomba.
- ❖ El dispositivo **nunca debe** utilizarse en seco, ya que de lo contrario los componentes de sellado podrían resultar dañados.

La bomba no debe funcionar de forma continua: la vida útil de la bomba se reduce considerablemente.

2.3 Vista general

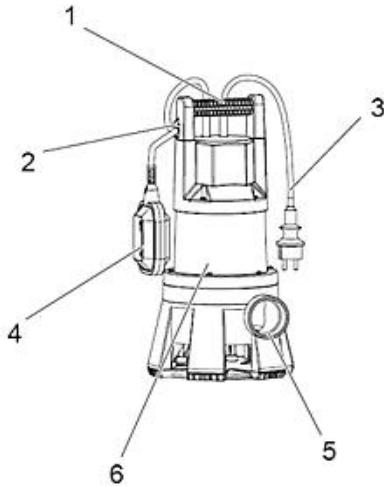

1. Manejar
2. Perilla de ajuste de altura del flotador
3. Cable de alimentación y enchufe
4. Flotar
5. Represión
6. Cuerpo de la bomba

2.4 Características técnicas

Modelo	08182	08183
Fuerza	1100 W	1800 W
Altura máxima de inmersión	5 metros	5 metros
Altura máxima de descarga	10 metros	14 metros
Temperatura de funcionamiento (agua)	Por debajo de 40°C	
Peso	22 kilos	29 kilos
Dimensiones (cm)	27,5 x 22,5 x 52	58,5 x 35 x 24,5
Caudal máximo	270 l/min	515 l/min
pH del agua	4-10	
Alimento	230 V / 50 Hz	
Conexión de salida	50 mm	75 mm
Velocidad	2850 rpm	
Aislamiento	B	
Propiedad intelectual	X8	



¡Riesgo de daños en el dispositivo!

El tamaño de grano mencionado no se refiere a arena o piedras, sino a partículas blandas y flexibles como pelusa y similares que el rotor no puede almacenar dentro de la bomba.

3 PUESTA EN SERVICIO

3.1 Antes de la puesta en servicio

ATENCIÓN !

1. No ponga la bomba en funcionamiento sin haber enroscado antes el racor suministrado e instalado un mínimo de 20 cm de tubo de descarga, para evitar el contacto accidental con el impulsor en movimiento.
2. Apriete el accesorio suministrado para fijarlo de forma segura y apunte la salida del accesorio hacia arriba.
3. Conecte un tubo de la longitud deseada, con un diámetro interno compatible con la conexión de la bomba. Si es necesario, utilice una abrazadera para asegurar que el tubo quede bien sujeto.
4. Sumerja cuidadosamente la bomba en la ubicación elegida.
5. La superficie de apoyo de la bomba debe ser sólida y nivelada. No la sumerja en terreno fangoso o irregular.
6. La bomba también puede funcionar suspendida. En este caso, fije el asa del dispositivo con un cable. Asegúrese de que el dispositivo no gire por sí solo. Si la bomba está equipada con un

interruptor de flotador, asegúrese de que este tenga suficiente espacio para moverse libremente. Si la bomba se sumerge a más de 5 m de profundidad, se recomienda fijar el cable de alimentación al cable de suspensión con abrazaderas.

7. El dispositivo necesita un área de al menos 50 x 50 cm (el flotador debe poder moverse libremente para que funcione correctamente).
8. El dispositivo puede sumergirse bajo el agua hasta la profundidad operativa sumergida mencionada en los datos técnicos.
9. Instale el aparato de forma que las aberturas de succión no queden obstruidas por objetos extraños. Asegúrese de que el aparato esté estable.

Observó :

En caso de uso continuo de la bomba con la cuerda, se debe revisar periódicamente el estado de la cuerda ya que puede descomponerse y romperse con el tiempo.

¡PRECAUCIÓN! La longitud del cable del flotador es ajustable. Por lo tanto, es necesario evitar alargarlo o acortarlo excesivamente. El flotador debe moverse libremente en todo su rango de funcionamiento para no afectar el arranque y la parada de la bomba.

4. USO

4.1 Comprobaciones previas al uso

Por razones de seguridad, la bomba sumergible debe activarse siempre mediante un control de seguridad con disyuntor (FI) (≤ 30 mA). Su uso en estanques y fuentes de jardín solo está permitido si la bomba funciona mediante un control de seguridad con disyuntor.

Compruebe siempre la bomba (cable eléctrico (H05RN-F o H07RN-F) y enchufe) antes de cada operación. No se debe utilizar una bomba dañada.

Compruebe la tensión de red. Los datos indicados en la placa de características deben coincidir con los datos técnicos de la fuente de alimentación.

Comprobar que la descarga se puede realizar según lo previsto (obstrucciones, etc.)

En primer lugar, asegúrese de que el rendimiento del dispositivo corresponda al uso deseado.

4.2 En operación manual

Para arrancar la bomba, conéctela a la fuente de alimentación y levante el flotador. Para detenerla, desconéctela de la fuente de alimentación.

4.3 Ubicación y transporte

Asegúrese de que la bomba esté colocada en una posición estable.

Asegúrese de que la bomba esté colocada de forma que las aberturas de entrada en la base de la tubería de succión no queden obstruidas, ni siquiera parcialmente. Se recomienda colocar la bomba sobre un ladrillo, por ejemplo.

No utilice el cable de alimentación ni el cable del flotador para transportar o colgar la bomba en altura. Use una cuerda y átela al asa de transporte de la bomba.

4.4 Operación



Riesgo de daños en el dispositivo

No levante la bomba con el cable o la manguera de presión, ya que estos no están diseñados para soportar la tensión de tracción del peso de la bomba.

Atención !

Sumerja la bomba inclinándola en el líquido para evitar que se formen bolsas de aire en la parte inferior. Esto evitaría la succión. Una vez sumergida, puede enderezarse.

También puede utilizarse suspendida de una cuerda.

Observó :

Para funcionamiento con cuerda:

No opere la bomba sin una manguera de presión.

Evite que la bomba de torsión se enrolle alrededor de su eje longitudinal.



Riesgo de daños al dispositivo

El flotador debe poder moverse para que la bomba sumergible no funcione en seco.

5 MANTENIMIENTO

Este dispositivo generalmente no requiere mantenimiento especial. Sin embargo, dependiendo de las condiciones ambientales (calidad del líquido, presencia de impurezas, etc.), es recomendable realizar inspecciones periódicas para comprobar su limpieza.

Sin embargo, después de aproximadamente 2000 horas de uso, mantenga el producto de la siguiente manera:

- Desmontar la bomba: comprobar el estado de los repuestos.
- Cambiar el aceite.
- Después del mantenimiento, pruebe el aire de la bomba. Inyecte aire a alta presión (0,2 MPa) en la bomba. Si no hay pérdida durante al menos 3 minutos, la prueba estará validada.

ATENCIÓN !

- Desenchufe el aparato antes de cualquier operación de mantenimiento.
- Afloje los cuatro tornillos debajo del dispositivo.
- Retire la base del aparato para acceder a la cuchilla.
- Eliminar posibles restos de impurezas o suciedad.
- Vuelva a montar la base.

Para cualquier otra reparación, contacte con un técnico cualificado.

Antes de cada uso:

- Inspeccione visualmente la carcasa y los cables para detectar daños.
- Compruebe el flotador levantándolo y sacudiéndolo para verificar el libre movimiento de las bolas metálicas en el interior.

Limpeza externa del dispositivo

Enjuague con agua limpia. Elimine la suciedad incrustada con un cepillo y detergente.

Sumerja la bomba en un recipiente con agua limpia y déjela funcionar durante un breve tiempo para enjuagar el interior de la bomba.

Limpeza del área de succión

Limpie las superficies interiores accesibles de la carcasa. Retire las fibras que se hayan enredado en el eje del rotor abriendo la conexión de presión. Elimine la suciedad incrustada con un cepillo y detergente.

Observó :

Antes de volver a utilizar la bomba, primero "remójela" para que cualquier residuo de suciedad no pueda bloquear el dispositivo.

5.1 Desmantelamiento y almacenamiento

El dispositivo debe retirarse obligatoriamente del servicio durante periodos de temperaturas bajo cero. Después de desconectar de la red eléctrica, vacíe el líquido contenido en la bomba y guárdela en un lugar seco, protegido de las heladas.



¡Riesgo de daños en el dispositivo!

¡La escarcha destruye el dispositivo y sus accesorios, ya que estos siempre contienen agua!

6. PROBLEMAS – SOLUCIONES

En caso de mal funcionamiento



¡Riesgo de lesiones físicas y muerte!

Las reparaciones inadecuadas pueden impedir el funcionamiento seguro del dispositivo y poner en peligro al usuario y a quienes lo rodean.

PROBLEMAS	CAUSAS PROBABLES	SOLUCIONES
Allá bomba obras pero No te resistas	Obstrucción en la cuchilla y/o tubería de descarga	Desmontar y limpiar. Verificar el tamaño de las partículas a aspirar.
	El motor no funciona o no funciona a plena velocidad	Verifique la tensión de alimentación, la posición del flotador.
	Rotación en dirección incorrecta	Intercambie los 2 cables de arranque.
	Nivel de agua por debajo del mínimo requerido.	Instale la bomba en una nueva posición. (Ver nivel mínimo)
	Hoja bloqueada o desgastada	Limpiar o sustituir la cuchilla
Sobrecalentamiento del motor	Voltaje demasiado bajo	Verifique el voltaje de entrada y/o comuníquese con el proveedor de la red eléctrica.
	ÁRBOL bloqueado o desgastado	Reemplazar o desbloquear
	Pérdida de tensión	Reemplace la junta y seque el motor.
Bomba ruidosa, vibraciones excesivas	Árbol torcido	Enderezar el árbol
	Cojinete desgastado	Reemplazar el cojinete
	Perno de unión suelto	Apriete el perno
El flotador no activa la bomba	El nivel de agua alcanzado no permite hacer funcionar la bomba.	Asegúrese de que haya suficiente espacio para permitir el movimiento del flotador.
La bomba no arranca	Sobrecalentamiento del motor debido a: <ul style="list-style-type: none"> • temperatura del líquido demasiado alta • bloqueo por cuerpos extraños 	Eliminar la causa del sobrecalentamiento
	Motor defectuoso	Contactar con atención al cliente
La tasa de distribución es demasiado baja	Altura de distribución demasiado alta	Respetar la altura máxima de distribución
	Línea de presión doblada	Enderezar la línea de presión

Si el operador no puede corregir una falla por sí solo, contacte directamente con el soporte técnico del fabricante. Tenga en cuenta que las reparaciones realizadas incorrectamente anularán la garantía y podrían generar gastos adicionales.

7 VISTA DESPIEZADA

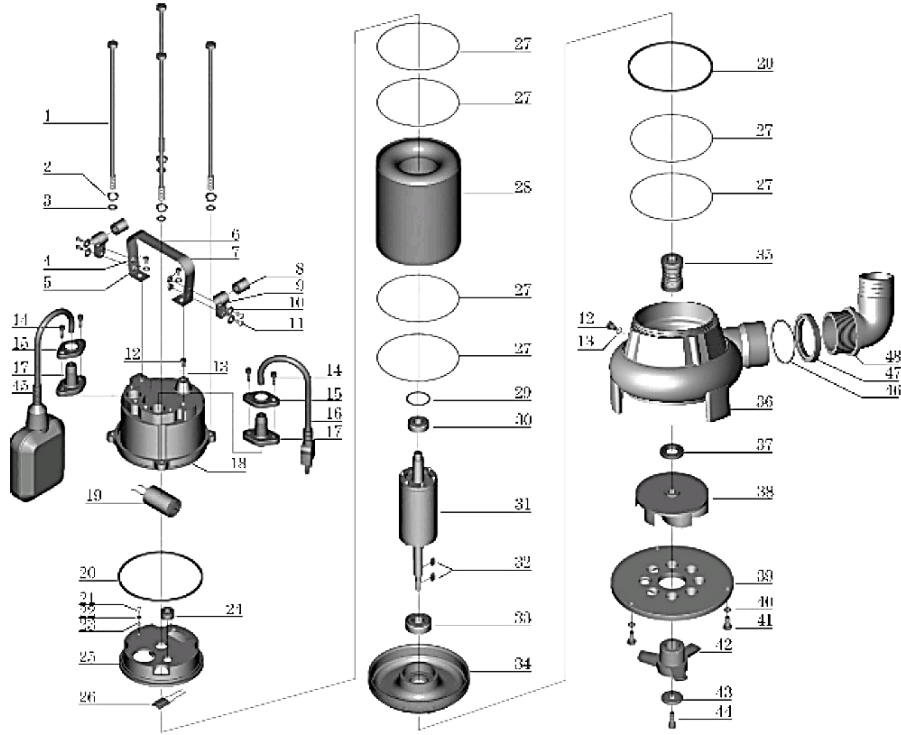

REF 08182

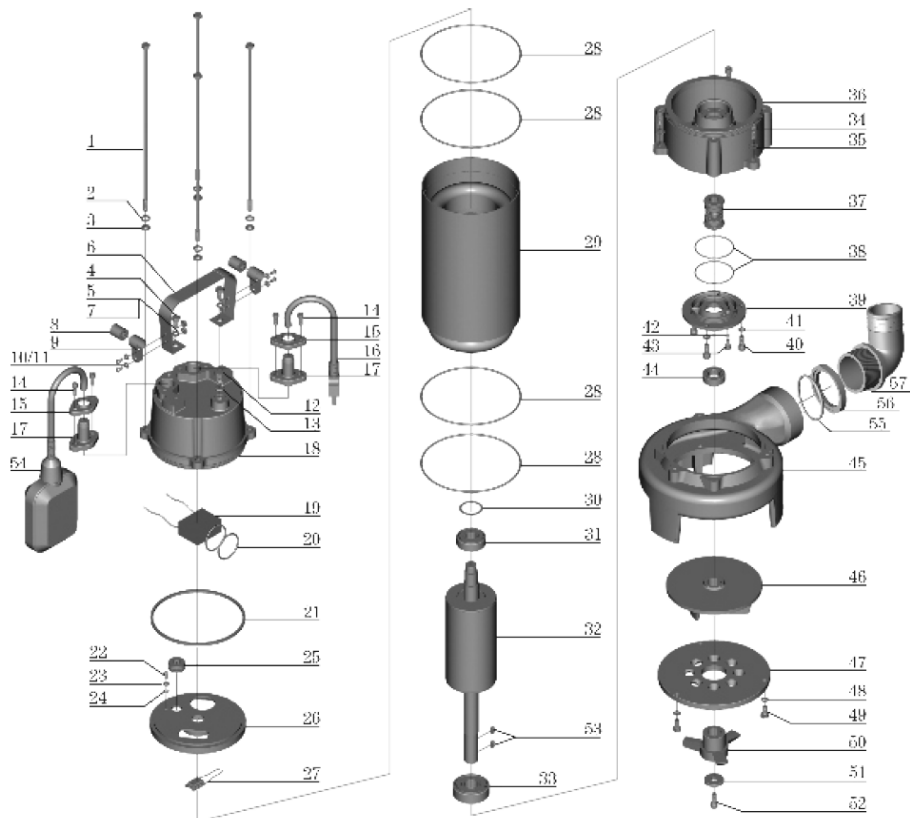

REF 08183

8 LISTA DE REPUESTOS**08182**

No.	Descripción	No.	Descripción
1	Tornillo	25	Cubierta superior
2	Arandela elástica	26	Protector térmico
3	Arandela	27	Anillo
4	Tornillo	28	Estator
5	Arandela	29	Arandela ondulada
6	Manejar	30	Aterrizaje
7	Tuerca	31	Rotor
8	Protección	32	Llave
9	Cable de presión	33	Aterrizaje
10	Arandela	34	Cubierta inferior
11	Tornillo	35	Sello mecánico
12	Tornillo	36	Cuerpo de la bomba
13	Anillo	37	Junta de sellado
14	Tornillo	38	Impulso
15	Brida	39	Cortador fijo
16	Cable	40	Sello
17	Cable protector	41	Tornillo
18	Tapa del condensador	42	Cuchillas giratorias
19	Capucha	43	Arandela
20	Sello	44	Tornillo
21	Tornillo	45	Flotar
22	Arandela	46	Anillo
23	Sello	47	Botón de inicio de sesión
24	Protector de línea	48	Conector de salida

08183

No.	Descripción	No.	Descripción
1	Tornillo	30	Arandela
2	Arandela elástica	31	Anillo
3	Arandela	32	ÁRBOL
4	Tornillo	33	Anillo
5	Arandela	34	Tornillo
6	Manejar	35	Arandela
7	Tuerca	36	Conector
8	Protección	37	Sello mecánico
9	Cable de presión	38	Sello
10	Arandela	39	Tapa de la cámara de aceite
11	Tornillo	40	Tornillo
12	Tornillo	41	Arandela
13	Anillo	42	Sello
14	Tornillo	43	Tornillo
15	Brida	44	Junta de sellado
16	Cable	45	Cuerpo de la bomba
17	Cable protector	46	Impulso
18	Tapa del condensador	47	Arandela elástica
19	Condensador	48	Arandela
20	Sello	49	Tornillo
21	Arandela	50	Cuchillas giratorias
22	Tornillo	51	Arandela
23	Arandela elástica	52	Tornillo
24	Arandela	53	Llave
25	Protector de línea	54	Flotar
26	cubierta del motor	55	Sello
27	Protector térmico	56	Botón de inicio de sesión
28	Sello	57	Conector de salida
29	Estator		

La garantía no podrá concederse en los siguientes casos:

Uso anormal, operación incorrecta, modificación eléctrica, transporte, manipulación o mantenimiento defectuosos, uso de piezas o accesorios no originales, trabajos realizados por personal no autorizado, falta de protección o dispositivo de seguridad para el operador: el incumplimiento de las instrucciones anteriores excluye su máquina de nuestra garantía. Consulte nuestras Condiciones Generales de Venta para cualquier reclamación de garantía.

Protección ambiental:



Su dispositivo contiene muchos materiales reciclables. Le recordamos que no debe mezclar los electrodomésticos usados con otros residuos. No tire los productos eléctricos junto con la basura doméstica. Reciclelos en los puntos de recogida designados. Para obtener asesoramiento sobre reciclaje, póngase en contacto con su ayuntamiento o distribuidor.