



FONTAINE DE NETTOYAGE ELECTRIQUE
Manuel d'instructions – Notice originale –
Instructions d'origine

FR

*Veillez lire ce manuel d'instructions
attentivement et entièrement avant toute
utilisation*

ELECTRIC CLEANING FOUNTAIN
Translation of the original instructions

EN

*Please read this instruction manual carefully
and completely before use*

FUENTE DE LIMPIEZA ELÉCTRICA
Traducción de las instrucciones originales

ES

*Lea atenta y completamente este manual de
instrucciones antes de utilizarlo*

1. Instructions de Sécurité



AVERTISSEMENT ! Lire consciencieusement tout le manuel d'instructions et comprendre les instructions de sécurité avant l'installation, le fonctionnement, la réparation, la maintenance, les changements. Le non-respect de ces instructions peut engendrer des blessures corporelles graves. Si l'appareil doit être remis à d'autres personnes, leurs remettre aussi ce mode d'emploi.

Lire l'ensemble de ces consignes avant toute utilisation de ce produit et sauvegarder ces informations.

1.1. Instructions Générales

1. **Utiliser dans un environnement sécurisé** : il ne doit pas y avoir de risques d'explosions, de produits corrosifs dans l'environnement proche lors de l'utilisation.
2. **Tenir compte de l'environnement de la zone de travail** : ne pas exposer l'outil à la pluie. Ne pas utiliser l'outil dans des endroits humides, mouillés ou avec risque de projection d'eau. Maintenir la zone de travail bien éclairée. Ne pas utiliser les outils en présence de liquides ou de gaz inflammables.
3. **Conserver une zone de travail propre et ordonnée** : la zone de travail doit être visible de la position de travail. Les zones en désordre et les établis sont propices aux accidents.
4. **Protection contre les chocs électriques** : éviter tout contact corporel avec des surfaces mises ou reliées à la terre (par exemple canalisations, radiateurs, cuisinières, réfrigérateurs).
5. **Maintenir les autres personnes éloignées** : Ne pas laisser les personnes, notamment les enfants, non concernées par le travail en cours, toucher l'outil ou le prolongateur, et les maintenir éloignées de la zone de travail, ETRE particulièrement vigilant avec les enfants et les animaux.
6. **Ranger les outils non utilisés** : les outils inutilisés doivent être rangés dans un endroit sec ou fermé à clé, hors de portée des enfants.
7. **Ne pas forcer l'outil** : un outil donne de meilleurs résultats de manière plus sûre au régime, à la puissance pour lequel il a été conçu.
8. **Utiliser l'outil approprié** : ne pas forcer un petit outil ou un petit accessoire à effectuer le travail d'un de plus grosse taille. Ne pas utiliser l'outil à une fin pour laquelle il n'est pas conçu.
9. **Porter des vêtements et équipement de protection adaptés** : ne jamais porter des vêtements amples, ni des bijoux, car ils peuvent être happés par des pièces en mouvement. Il est recommandé de porter des gants de protection. Contenir les cheveux longs. Le port de chaussures antidérapantes est recommandé pour les travaux en extérieur.
10. **Utiliser un équipement de protection** : utiliser des lunettes de sécurité, un masque normal ou anti poussières si les opérations de travail génèrent de la poussière, des gants de protection (s'il n'y a pas de pièces en mouvement ou rotation).
11. **Ne pas trop se pencher** : maintenir un bon appui et rester en équilibre en tout temps.
12. **Traiter les outils avec soin** : maintenir les outils propres pour optimiser le travail et la sécurité. Suivre les instructions concernant la lubrification et le changement des accessoires. Examiner leur état périodiquement, au besoin, confier leur réparation à un poste d'entretien agréé.
13. **Rester alerté** : se concentrer sur le travail. Faire preuve de jugement. Ne pas se servir de l'outil lorsqu'on est fatigué.
14. **Rechercher les pièces endommagées** : avant d'utiliser l'outil, examiner soigneusement l'état des pièces pour s'assurer qu'elles fonctionnent correctement et qu'elles accomplissent leur tâche. Vérifier l'alignement et la liberté de fonctionnement des pièces mobiles, l'état et le montage des pièces et toutes autres conditions susceptibles d'affecter défavorablement le fonctionnement. Il faut réparer toute pièce dont l'état laisse à désirer ou en remplacer par un poste de service agréé sauf si autrement indiqué dans ce manuel d'instructions.

15. **Ne pas utiliser le câble/cordon dans de mauvaises conditions** : ne jamais exercer de saccades sur le câble/cordon afin de le déconnecter de la fiche de prise de courant. Maintenir le **Utiliser dans un environnement sécurisé** : il ne doit pas y avoir de risques d'explosions, de produits corrosifs dans l'environnement proche lors de l'utilisation.
16. **Tenir compte de l'environnement de la zone de travail** : ne pas exposer l'outil à la pluie. Ne pas utiliser l'outil dans des endroits humides, mouillés ou avec risque de projection d'eau. Maintenir la zone de travail bien éclairée. Ne pas utiliser les outils en présence de liquides ou de gaz inflammables.
17. **Conserver une zone de travail propre et ordonnée** : la zone de travail doit être visible de la position de travail. Les zones en désordre et les établis sont propices aux accidents
18. **Protection contre les chocs électriques** : éviter tout contact corporel avec des surfaces mises ou reliées à la terre (par exemple canalisations, radiateurs, cuisinières, réfrigérateurs).
19. **Maintenir les autres personnes éloignées** : Ne pas laisser les personnes, notamment les enfants, non concernées par le travail en cours, toucher l'outil ou le prolongateur, et les maintenir éloignées de la zone de travail, ETRE particulièrement vigilant avec les enfants et les animaux.
20. **Ranger les outils non utilisés** : les outils inutilisés doivent être rangés dans un endroit sec ou fermé à clé, hors de portée des enfants.
21. **Ne pas forcer l'outil** : un outil donne de meilleurs résultats de manière plus sûre au régime, à la puissance pour lequel il a été conçu.
22. **Utiliser l'outil approprié** : ne pas forcer un petit outil ou un petit accessoire à effectuer le travail d'un de plus grosse taille. Ne pas utiliser l'outil à une fin pour laquelle il n'est pas conçu.
23. **Porter des vêtements et équipement de protection adaptés** : ne jamais porter des vêtements amples, ni des bijoux, car ils peuvent être happés par des pièces en mouvement. Il est recommandé de porter des gants de protection. Contenir les cheveux longs. Le port de chaussures antidérapantes est recommandé pour les travaux en extérieur.
24. **Utiliser un équipement de protection** : utiliser des lunettes de sécurité, un masque normal ou anti poussières si les opérations de travail génèrent de la poussière, des gants de protection (s'il n'y a pas de pièces en mouvement ou rotation).
25. **Ne pas trop se pencher** : maintenir un bon appui et rester en équilibre en tout temps.
26. **Traiter les outils avec soin** : maintenir les outils propres pour optimiser le travail et la sécurité. Suivre les instructions concernant la lubrification et le changement des accessoires. Examiner leur état périodiquement, au besoin, confier leur réparation à un poste d'entretien agréé.
27. **Rester alerté** : se concentrer sur le travail. Faire preuve de jugement. Ne pas se servir de l'outil lorsqu'on est fatigué.
28. **Rechercher les pièces endommagées** : avant d'utiliser l'outil, examiner soigneusement l'état des pièces pour s'assurer qu'elles fonctionnent correctement et qu'elles accomplissent leur tâche. Vérifier l'alignement et la liberté de fonctionnement des pièces mobiles, l'état et le montage des pièces et toutes autres conditions susceptibles d'affecter défavorablement le fonctionnement. Il faut réparer toute pièce dont l'état laisse à désirer ou en remplacer par un poste de service agréé sauf si autrement indiqué dans ce manuel d'instructions.
29. **Ne pas utiliser le câble/cordon dans de mauvaises conditions** : ne jamais exercer de saccades sur le câble/cordon afin de le déconnecter de la fiche de prise de courant. Maintenir le **Utiliser dans un environnement sécurisé** : il ne doit pas y avoir de risques d'explosions, de produits corrosifs dans l'environnement proche lors de l'utilisation.
30. **Tenir compte de l'environnement de la zone de travail** : ne pas exposer l'outil à la pluie. Ne pas utiliser l'outil dans des endroits humides, mouillés ou avec risque de projection d'eau. Maintenir la zone de travail bien éclairée. Ne pas utiliser les outils en présence de liquides ou de gaz inflammables.
31. **Conserver une zone de travail propre et ordonnée** : la zone de travail doit être visible de la position de travail. Les zones en désordre et les établis sont propices aux accidents
32. **Protection contre les chocs électriques** : éviter tout contact corporel avec des surfaces mises ou reliées à la terre (par exemple canalisations, radiateurs, cuisinières, réfrigérateurs).

33. **Maintenir les autres personnes éloignées** : Ne pas laisser les personnes, notamment les enfants, non concernées par le travail en cours, toucher l'outil ou le prolongateur, et les maintenir éloignées de la zone de travail, ETRE particulièrement vigilant avec les enfants et les animaux.
34. **Ranger les outils non utilisés** : les outils inutilisés doivent être rangés dans un endroit sec ou fermé à clé, hors de portée des enfants.
35. **Ne pas forcer l'outil** : un outil donne de meilleurs résultats de manière plus sûre au régime, à la puissance pour lequel il a été conçu.
36. **Utiliser l'outil approprié** : ne pas forcer un petit outil ou un petit accessoire à effectuer le travail d'un de plus grosse taille. Ne pas utiliser l'outil à une fin pour laquelle il n'est pas conçu.
37. **Porter des vêtements et équipement de protection adaptés** : ne jamais porter des vêtements amples, ni des bijoux, car ils peuvent être happés par des pièces en mouvement. Il est recommandé de porter des gants de protection. Contenir les cheveux longs. Le port de chaussures antidérapantes est recommandé pour les travaux en extérieur.
38. **Utiliser un équipement de protection** : utiliser des lunettes de sécurité, un masque normal ou anti poussières si les opérations de travail génèrent de la poussière, des gants de protection (s'il n'y a pas de pièces en mouvement ou rotation).
39. **Ne pas trop se pencher** : maintenir un bon appui et rester en équilibre en tout temps.
40. **Traiter les outils avec soin** : maintenir les outils propres pour optimiser le travail et la sécurité. Suivre les instructions concernant la lubrification et le changement des accessoires. Examiner leur état périodiquement, au besoin, confier leur réparation à un poste d'entretien agréé.
41. **Rester alerté** : se concentrer sur le travail. Faire preuve de jugement. Ne pas se servir de l'outil lorsqu'on est fatigué.
42. **Rechercher les pièces endommagées** : avant d'utiliser l'outil, examiner soigneusement l'état des pièces pour s'assurer qu'elles fonctionnent correctement et qu'elles accomplissent leur tâche. Vérifier l'alignement et la liberté de fonctionnement des pièces mobiles, l'état et le montage des pièces et toutes autres conditions susceptibles d'affecter défavorablement le fonctionnement. Il faut réparer toute pièce dont l'état laisse à désirer ou en remplacer par un poste de service agréé sauf si autrement indiqué dans ce manuel d'instructions.
43. **Ne pas utiliser le câble/cordon dans de mauvaises conditions** : ne jamais exercer de saccades sur le câble/cordon afin de le déconnecter de la fiche de prise de courant. Maintenir le **Utiliser dans un environnement sécurisé** : il ne doit pas y avoir de risques d'explosions, de produits corrosifs dans l'environnement proche lors de l'utilisation.
44. **Tenir compte de l'environnement de la zone de travail** : ne pas exposer l'outil à la pluie. Ne pas utiliser l'outil dans des endroits humides, mouillés ou avec risque de projection d'eau. Maintenir la zone de travail bien éclairée. Ne pas utiliser les outils en présence de liquides ou de gaz inflammables.
45. **Conserver une zone de travail propre et ordonnée** : la zone de travail doit être visible de la position de travail. Les zones en désordre et les établis sont propices aux accidents
46. **Protection contre les chocs électriques** : éviter tout contact corporel avec des surfaces mises ou reliées à la terre (par exemple canalisations, radiateurs, cuisinières, réfrigérateurs).
47. **Maintenir les autres personnes éloignées** : Ne pas laisser les personnes, notamment les enfants, non concernées par le travail en cours, toucher l'outil ou le prolongateur, et les maintenir éloignées de la zone de travail, ETRE particulièrement vigilant avec les enfants et les animaux.
48. **Ranger les outils non utilisés** : les outils inutilisés doivent être rangés dans un endroit sec ou fermé à clé, hors de portée des enfants.
49. **Ne pas forcer l'outil** : un outil donne de meilleurs résultats de manière plus sûre au régime, à la puissance pour lequel il a été conçu.
50. **Utiliser l'outil approprié** : ne pas forcer un petit outil ou un petit accessoire à effectuer le travail d'un de plus grosse taille. Ne pas utiliser l'outil à une fin pour laquelle il n'est pas conçu.
51. **Porter des vêtements et équipement de protection adaptés** : ne jamais porter des vêtements amples, ni des bijoux, car ils peuvent être happés par des pièces en mouvement. Il est recommandé de porter des gants de protection. Contenir les cheveux longs. Le port de chaussures antidérapantes est recommandé pour les travaux en extérieur.

52. **Utiliser un équipement de protection** : utiliser des lunettes de sécurité, un masque normal ou anti poussières si les opérations de travail génèrent de la poussière, des gants de protection (s'il n'y a pas de pièces en mouvement ou rotation).
53. **Ne pas trop se pencher** : maintenir un bon appui et rester en équilibre en tout temps.
54. **Traiter les outils avec soin** : maintenir les outils propres pour optimiser le travail et la sécurité. Suivre les instructions concernant la lubrification et le changement des accessoires. Examiner leur état périodiquement, au besoin, confier leur réparation à un poste d'entretien agréé.
55. **Rester alerté** : se concentrer sur le travail. Faire preuve de jugement. Ne pas se servir de l'outil lorsqu'on est fatigué.
56. **Rechercher les pièces endommagées** : avant d'utiliser l'outil, examiner soigneusement l'état des pièces pour s'assurer qu'elles fonctionnent correctement et qu'elles accomplissent leur tâche. Vérifier l'alignement et la liberté de fonctionnement des pièces mobiles, l'état et le montage des pièces et toutes autres conditions susceptibles d'affecter défavorablement le fonctionnement. Il faut réparer toute pièce dont l'état laisse à désirer ou en remplacer par un poste de service agréé sauf si autrement indiqué dans ce manuel d'instructions.
57. **Ne pas utiliser le câble/cordon dans de mauvaises conditions** : ne jamais exercer de saccades sur le câble/cordon afin de le déconnecter de la fiche de prise de courant.



AVERTISSEMENT :

L'utilisation de tout accessoire ou de toute fixation autre que celui ou celle recommandé(e) dans le présent manuel d'instructions peut présenter un risque de blessure des personnes.

1.2. Instructions particulières

- Ne rien modifier sur la fontaine afin d'éviter toute utilisation inadaptée.
- Ne pas utiliser de produits chimiques tels que les solvants, le kérosène, le fuel ou le gazoil, de l'alcool ou des liquides inflammables.
- Prendre des mesures de sécurité à chaque utilisation.
- Utiliser les Equipements de protection Individuels adaptés lors de l'opération de nettoyage. Toujours porter des lunettes de protection et des gants. Utiliser des masques à cartouches si nécessaire : les vapeurs de solvants utilisés peuvent être toxiques.
- Eviter le contact des solvants avec la peau et les yeux.
- Utiliser uniquement de l'eau et des détergents à usage domestique.
- Ne pas mélanger 2 produits différents dans la cuve : risque de réactions chimiques.
- Bien nettoyer la cuve entre l'utilisation de 2 produits de nettoyage différents à suivre dans celle-ci : risque d'incompatibilité chimique.
- Utiliser uniquement dans un endroit bien ventilé.
- Débrancher la fontaine pendant son nettoyage.
- Ne pas démonter la pompe ou les composants sans avoir débranché la fontaine.
- Avant d'utiliser la fontaine, assurez-vous de son bon fonctionnement.
- Utiliser exclusivement cet appareil sur une surface stable, à niveau, lisse.
- Fermer le couvercle de la fontaine afin de limiter les pertes par évaporation.
- En cas de déversements, utiliser des produits absorbants.

AVERTISSEMENT :



Cet appareil peut être utilisé par des enfants âgés d'au moins 8 ans et par des personnes ayant des capacités physiques, sensorielles ou mentales réduites ou dénuées d'expérience ou de connaissance, s'ils (si elles) sont correctement surveillé(e)s ou si des instructions relatives à l'utilisation de l'appareil en toute sécurité leur ont été données et si les risques encourus ont été appréhendés. Les enfants ne doivent pas jouer avec l'appareil. Le nettoyage et l'entretien par l'utilisateur ne doivent pas être effectués par des enfants sans surveillance.

1.3. Symboles d'avertissement



Danger



*Lire le
manuel
d'instructions*



*Se référer à la
notice
d'instruction*



*Protection
Oculaire*



*Protection
des mains*



*Protection
Respiratoire*

2. Caractéristiques techniques

Réf. 10597	
Capacité du réservoir	75 L
Tension	230 V
Classe	I
Fréquence	50 Hz
Puissance	26 W
Poids	23 kg
Vitesse de circulation du liquide	2,7-3,3 L/min
Capacité minimale de solvant	22,8 L
Longueur	790 mm
Largeur	540 mm
Hauteur	880 mm
Prise	Model YX03 (VDE-NF)
Pompe	IPX8

3. Montage

1. Sortir la machine de son emballage, et vérifier qu'elle n'a subi aucune détérioration.
2. Sortir les pièces qui sont à l'intérieur de la fontaine.
3. Mettre un carton propre à plat sur le sol, et y déposer la machine sur son couvercle (maintenir le couvercle fermé lorsque vous retournez la machine).
4. Monter les 4 pieds sur leurs supports avec les vis et écrous fournis.



ATTENTION : Ne pas visser complètement.

5. Placer le plateau inférieur entre les 4 pieds, la surface plane sur le dessus, et le visser avec les vis et écrous fournis.
6. Visser toutes les vis en serrant les pieds au plateau inférieur.
7. Serrer les vis de l'étape 4.
8. Mettre la fontaine sur ses pieds tout en maintenant le couvercle fermé.
9. Poser le plateau de travail et le bac dans la fontaine.
10. Monter la pompe électrique à l'emplacement prévu, puis mettre en place le tamis.
11. Brancher la machine sur du 230V 50 Hz, prise reliée à la terre, et remplir du liquide approprié.
12. Mettre en marche, le liquide devrait maintenant couler par le robinet.

4. Maintenance

Utiliser un solvant pour fontaine de dégraissage avec un pH compris entre 6 et 8.

Eviter dans la mesure du possible de laisser le produit de dégraissage dans la cuve, notamment lors d'un arrêt d'utilisation prolongé.

Le nettoyage régulier du filtre de la pompe est important. Il suffit de le faire glisser le filtre hors du boîtier de la pompe puis le rincer dans dégraissant.

Le support de couvercle intègre un dispositif de sécurité sous forme d'un lien fusible qui ferme le couvercle en cas d'incendie. Le lien ne se réinitialise pas et doit être remplacé s'il est activé.



ATTENTION ! La pompe électrique risque d'être endommagée si vous utilisez des solvants trop agressifs, comme le méthylène, le perchloréthylène, ou le trichloréthylène.

5. Problèmes - Solutions

Problèmes	Causes possibles	Action correctives
Ralentissement ou arrêt de l'écoulement du liquide	Colmatage autour de la pompe	Nettoyer tout corps étranger autour de la « roue »(*).
La pompe fonctionne mais le liquide s'écoule mal ou ne s'écoule pas au travers du pinceau, ou avec l'aspiration.	Le filtre arrière est colmaté, le nettoyer.	Vérifier l'ensemble des tuyaux pour ôter l'obstruction. Les nettoyer si nécessaire.

- (*)
1. Débrancher la prise électrique et retirer le flexible d'écoulement.
 2. Retirer le capot de la pompe en enlevant 3 vis. Nettoyer tout corps étranger autour de la « roue ».
 3. Réassembler dans le sens inverse.
 4. Pour toute panne électrique, faire appel à une personne compétente ou un service après-vente agréé.

6. Vue éclatée – Liste des pièces

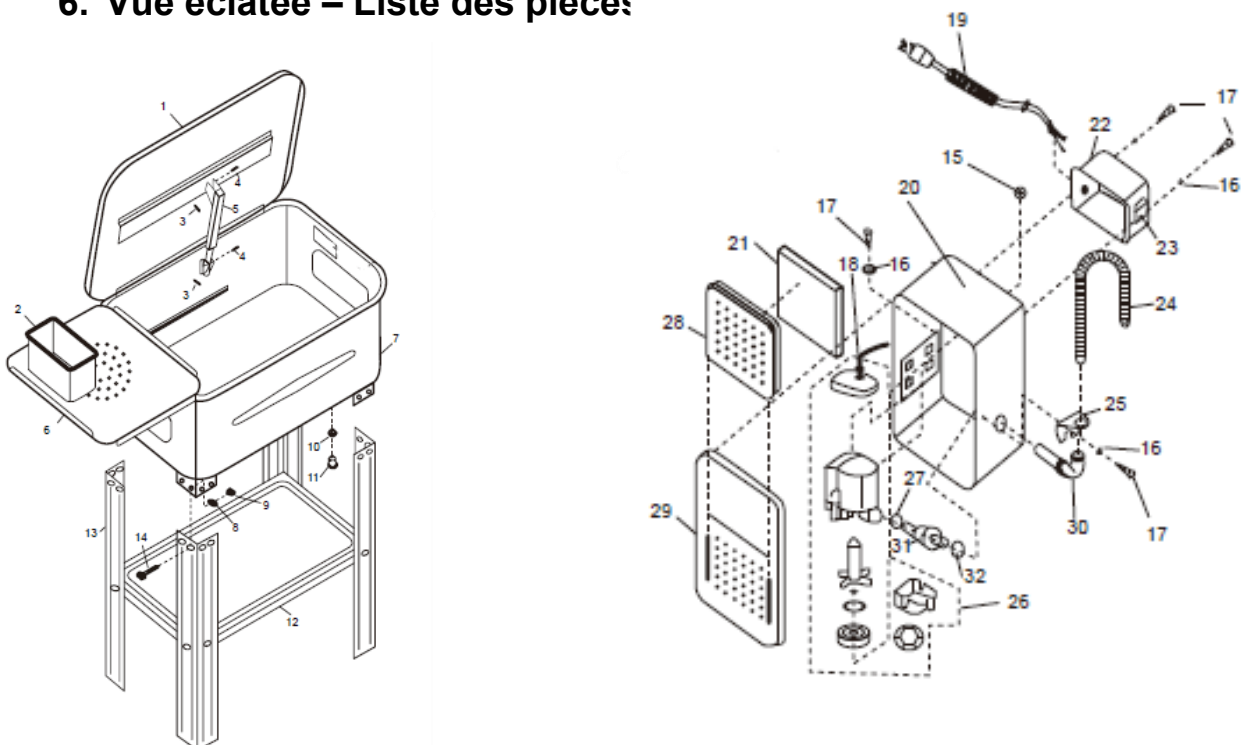

N°	Désignation	N°	Désignation
1	Couvercle	17	Vis
2	Bac	18	Joint
3	Vis	19	Câble et prise
4	Ecrou	20	Boîtier de la pompe
5	Vérin	21	Filtre
6	Plateau de travail	22	Boîtier interrupteur
7	Cuve	23	Interrupteur
8	Rondelle	24	Flexible tuyau
9	Ecrou	25	Support flexible
10	Joint	26	Pompe complète
11	Bouchon de vidange	27	Joint
12	Plateau inférieur	28	Cache filtre
13	Pieds	29	Couvercle du boîtier
14	Vis	30	Coude en plastique
15	Ecrou	31	Raccord tube
16	Rondelle	32	Rondelle plastique

7. Garantie et Conformité du produit

La garantie ne peut être accordée à la suite de :

Une utilisation anormale, une manœuvre erronée, une modification non autorisée, un défaut de transport, de manutention ou d'entretien, l'utilisation de pièces ou d'accessoires non d'origine, des interventions effectuées par du personnel non agréé, l'absence de protection ou dispositif sécurisant l'opérateur, le non-respect des consignes précitées exclut votre machine de notre garantie, les marchandises voyagent sous la responsabilité de l'acheteur à qui il appartient d'exercer tout recours à l'encontre du transporteur dans les formes et délais légaux. Se reporter à nos Conditions Générales de Ventes pour toute demande de garantie.

Protection de l'environnement :



Votre appareil contient de nombreux matériaux recyclables.

Nous vous rappelons que les appareils usagés ne doivent pas être mélangés avec d'autres déchets. Les produits électriques ne doivent pas être mis au rebut avec les déchets ménagers. Merci de les recycler dans les points de collecte prévus à cet effet. Adressez-vous auprès des autorités locales ou de votre revendeur pour obtenir des conseils sur le recyclage.

1. Safety instructions



WARNING! Read the entire instruction manual thoroughly and understand the safety instructions before installation, operation, repair, maintenance, changes. Failure to follow these instructions may result in serious personal injury. If the appliance is to be handed over to other persons, give them this instruction manual as well.

Read all of these instructions before using this product and save this information.

1.1 General instructions

1. **Use in a safe environment:** There must be no risk of explosions or corrosive products in the nearby environment during use.
2. **Take into account the working area environment:** Do not expose the tool to rain. Do not use the tool in places that are wet or with a risk of water spray. Keep the work area well lit. Do not use tools in the presence of flammable liquids or gases.
3. **Keep a clean and orderly working area:** The working area must be visible from the working position. Areas in disorder and workbenches are conducive to accidents.
4. **Protection against electric shock:** Avoid personal contact with grounded or grounded surfaces (e.g. pipes, radiators, cookers, refrigerators).
5. **Keep other persons away:** Do not allow persons, especially children, who are not involved in the work being carried out, touch the tool or extension piece, and keep them away from the work area, be especially careful with children and animals.
6. **Store unused tools:** Unused tools must be stored in a dry or locked area out of the reach of children.
7. **Do not force the tool:** A tool gives better results in a safer way to the regime, to the power for which it was designed.
8. **Use the appropriate tool:** Do not force a small tool or accessory to perform the work of one of the largest Cut. Do not use the tool for any purpose for which it is not designed.
9. **Wear suitable protective clothing and equipment:** Never wear loose clothing or jewellery, as they may be caught by moving parts. Protective gloves are recommended. Hold long hair. Non-slip shoes are recommended for outdoor work.
10. **Use protective equipment:** Use safety glasses, a normal or anti-dust MASK if the work operations generate dust, protective gloves (if there are no moving or rotating parts).
11. **Don't lean too much:** Maintain good support and stay in balance at all times.
12. **Treat tools with care:** Keep tools clean to optimise work and safety. Follow the instructions for lubricating and changing the ACCESSORIES. Inspect their condition periodically, if necessary, have their repair carried out at an authorised service station.
13. **Stay alert:** Focuss on work. Use judgement. Do not use the tool when you are tired.
14. **Cheque for damaged parts:** Before using the tool, carefully examine the condition of the parts to ensure that they function correctly and that they perform their task. Cheque the alignment and freedom of operation of the moving parts, the condition and fitting of the parts and any other conditions which may adversely affect the operation. Any part that is in poor condition must be repaired or replaced by an authorised service station unless otherwise indicated in this instruction manual.
15. **Do not use the cable/cord in bad conditions:** Never judder the cable/cord to disconnect it from the current SOCKET FORM. Keep it **used in a safe environment:** There must be no risk of explosions or corrosive products in the nearby environment during use.

16. **Take into account the working area environment:** Do not expose the tool to rain. Do not use the tool in places that are wet or wet or with a risk of water spray. Keep the work area well lit. Do not use tools in the presence of flammable liquids or gases.
17. **Keep a clean and orderly working area:** The working area must be visible from the working position. Messy areas and workbenches are conducive to accidents
18. **Protection against electric shock:** Avoid personal contact with grounded or grounded surfaces (e.g. pipes, radiators, cookers, refrigerators).
19. **Keep other persons away:** Do not allow persons, especially children, who are not involved in the work being carried out, touch the tool or extension piece, and keep them away from the work area, be especially careful with children and animals.
20. **Store unused tools:** Unused tools must be stored in a dry or locked area out of the reach of children.
21. **Do not force the tool:** A tool gives better results in a safer way to the regime, to the power for which it was designed.
22. **Use the appropriate tool:** Do not force a small tool or accessory to perform the work of one of the largest Cut. Do not use the tool for any purpose for which it is not designed.
23. **Wear suitable protective clothing and equipment:** Never wear loose clothing or jewellery, as they may be caught by moving parts. Protective gloves are recommended. Hold long hair. Non-slip shoes are recommended for outdoor work.
24. **Use protective equipment:** Use safety glasses, a normal or anti-dust MASK if the work operations generate dust, protective gloves (if there are no moving or rotating parts).
25. **Don't lean too much:** Maintain good support and stay in balance at all times.
26. **Treat tools with care:** Keep tools clean to optimise work and safety. Follow the instructions for lubricating and changing the ACCESSORIES. Inspect their condition periodically, if necessary, have their repair carried out at an authorised service station.
27. **Stay alert:** Focuss on work. Use judgement. Do not use the tool when you are tired.
28. **Cheque for damaged parts:** Before using the tool, carefully examine the condition of the parts to ensure that they function correctly and that they perform their task. Cheque the alignment and freedom of operation of the moving parts, the condition and fitting of the parts and any other conditions which may adversely affect the operation. Any part that is in poor condition must be repaired or replaced by an authorised service station unless otherwise indicated in this instruction manual.
29. **Do not use the cable/cord in bad conditions:** Never judder the cable/cord to disconnect it from the current SOCKET FORM. Keep it **used in a safe environment:** There must be no risk of explosions or corrosive products in the nearby environment during use.
30. **Take into account the working area environment:** Do not expose the tool to rain. Do not use the tool in places that are wet or wet or with a risk of water spray. Keep the work area well lit. Do not use tools in the presence of flammable liquids or gases.
31. **Keep a clean and orderly working area:** The working area must be visible from the working position. Messy areas and workbenches are conducive to accidents
32. **Protection against electric shock:** Avoid personal contact with grounded or grounded surfaces (e.g. pipes, radiators, cookers, refrigerators).
33. **Keep other persons away:** Do not allow persons, especially children, who are not involved in the work being carried out, touch the tool or extension piece, and keep them away from the work area, be especially careful with children and animals.
34. **Store unused tools:** Unused tools must be stored in a dry or locked area out of the reach of children.
35. **Do not force the tool:** A tool gives better results in a safer way to the regime, to the power for which it was designed.
36. **Use the appropriate tool:** Do not force a small tool or accessory to perform the work of one of the largest Cut. Do not use the tool for any purpose for which it is not designed.

37. **Wear suitable protective clothing and equipment:** Never wear loose clothing or jewellery, as they may be caught by moving parts. Protective gloves are recommended. Hold long hair. Non-slip shoes are recommended for outdoor work.
38. **Use protective equipment:** Use safety glasses, a normal or anti-dust MASK if the work operations generate dust, protective gloves (if there are no moving or rotating parts).
39. **Don't lean too much:** Maintain good support and stay in balance at all times.
40. **Treat tools with care:** Keep tools clean to optimise work and safety. Follow the instructions for lubricating and changing the ACCESSORIES. Inspect their condition periodically, if necessary, have their repair carried out at an authorised service station.
41. **Stay alert:** Focuss on work. Use judgement. Do not use the tool when you are tired.
42. **Cheque for damaged parts:** Before using the tool, carefully examine the condition of the parts to ensure that they function correctly and that they perform their task. Cheque the alignment and freedom of operation of the moving parts, the condition and fitting of the parts and any other conditions which may adversely affect the operation. Any part that is in poor condition must be repaired or replaced by an authorised service station unless otherwise indicated in this instruction manual.
43. **Do not use the cable/cord in bad conditions:** Never judder the cable/cord to disconnect it from the current SOCKET FORM. Keep it **used in a safe environment:** There must be no risk of explosions or corrosive products in the nearby environment during use.
44. **Take into account the working area environment:** Do not expose the tool to rain. Do not use the tool in places that are wet or wet or with a risk of water spray. Keep the work area well lit. Do not use tools in the presence of flammable liquids or gases.
45. **Keep a clean and orderly working area:** The working area must be visible from the working position. Messy areas and workbenches are conducive to accidents
46. **Protection against electric shock:** Avoid personal contact with grounded or grounded surfaces (e.g. pipes, radiators, cookers, refrigerators).
47. **Keep other persons away:** Do not allow persons, especially children, who are not involved in the work being carried out, touch the tool or extension piece, and keep them away from the work area, be especially careful with children and animals.
48. **Store unused tools:** Unused tools must be stored in a dry or locked area out of the reach of children.
49. **Do not force the tool:** A tool gives better results in a safer way to the regime, to the power for which it was designed.
50. **Use the appropriate tool:** Do not force a small tool or accessory to perform the work of one of the largest Cut. Do not use the tool for any purpose for which it is not designed.
51. **Wear suitable protective clothing and equipment:** Never wear loose clothing or jewellery, as they may be caught by moving parts. Protective gloves are recommended. Hold long hair. Non-slip shoes are recommended for outdoor work.
52. **Use protective equipment:** Use safety glasses, a normal or anti-dust MASK if the work operations generate dust, protective gloves (if there are no moving or rotating parts).
53. **Don't lean too much:** Maintain good support and stay in balance at all times.
54. **Treat tools with care:** Keep tools clean to optimise work and safety. Follow the instructions for lubricating and changing the ACCESSORIES. Inspect their condition periodically, if necessary, have their repair carried out at an authorised service station.
55. **Stay alert:** Focuss on work. Use judgement. Do not use the tool when you are tired.
56. **Cheque for damaged parts:** Before using the tool, carefully examine the condition of the parts to ensure that they function correctly and that they perform their task. Cheque the alignment and freedom of operation of the moving parts, the condition and fitting of the parts and any other conditions which may adversely affect the operation. Any part that is in poor condition must be repaired or replaced by an authorised service station unless otherwise indicated in this instruction manual.
57. **Do not use the cable/cord in bad conditions:** Never judder the cable/cord to disconnect it from the current SOCKET FORM.

**WARNING:**

The use of any accessory or attachment other than that recommended in this instruction manual may present a risk of personal injury.

1.2 Special instructions

- Do not modify anything on the fountain to avoid improper use.
- Do not use chemicals such as solvents, kerosene, fuel or diesel, alcohol or flammable liquids.
- Take safety precautions every time you use them.
- Use appropriate personal protective equipment when cleaning. Always wear eye protection and gloves. Use cartridge masks if necessary: Solvent vapours used can be toxic.
- Avoid solvent contact with skin and eyes.
- Use only water and detergents for household use.
- Do not mix 2 different products in the tank: Risk of chemical reactions.
- Clean the tank thoroughly between the use of 2 different cleaning agents to follow in the tank: Risk of chemical incompatibility.
- Use only in a well-ventilated area.
- Unplug the fountain during cleaning.
- Do not disassemble the pump or components without disconnecting the fountain.
- Before using the fountain, make sure that it is working properly.
- Only use this appliance on a stable, level, smooth SURFACE.
- Close the LID of the fountain to limit evaporation losses.
- In case of spills, use absorbents.

WARNING:

This appliance can be used by children aged 8 years or older and by persons with reduced physical, sensory or mental capabilities or lack of experience or knowledge, if they (if they) are properly monitored or if they have been instructed to use the device safely and if the risks involved have been addressed. Children should not play with the appliance. Cleaning and maintenance by the user must not be carried out by children without supervision.

1.3 Warning symbols

Danger



*Read the
instruction
manual*



*Refer to the
operating
instructions*



*Eye
protection*



*Hand
protection*



*Respiratory
protection*

2. Technical specifications

Part No. 10597	
Tank capacity	75 L
Voltage	230 V
Class	I
Frequency	50 Hz
Power	26 W
Weight	23 kg
Speed of fluid circulation	2,7-3,3 L/min.
Minimum solvent capacity	22,8 L
length	790 mm
Width	540 mm
Height	880 mm
SOCKET	MODEL YX03 (VDE-NF)
Pump	IPX8

3. Mounting

1. Remove the machine from its packaging, and cheque that it has not been damaged.
2. Take out the parts that are inside the fountain.
3. Lay a clean cardboard box flat on the ground, and place the machine on its LID (keep the LID closed when turning the machine over).
4. Mount the 4 feet on their brackets with the supplied SCREW and nuts.



CAUTION: Do not screw in completely.

5. Place the bottom plate between the 4 feet, with the SURFACE flat on top, and screw it in with the supplied SCREW and nuts.
6. Screw in all SCREW's by tightening the feet to the bottom plate.
7. Tighten the SCREW from step 4.
8. Put the fountain on its feet while keeping the LID closed.
9. Place the working tray and tray in the fountain.
10. Instal the electric pump in the location provided, and then instal the screen.
11. Connect the machine to 230V 50 Hz, grounded SOCKET, and fill with appropriate fluid.
12. Switch on, the fluid should now flow through the tap.

4. Maintenance

Use a degreasing fountain solvent with a pH between 6 and 8.

Avoid leaving the degreaser in the tank, especially during a prolonged shutdown, where possible.

Regular cleaning of the pump FILTERED is important. Simply slide the FILTERED out of the pump housing and rinse it in degreaser.

The LID SUPPORT incorporates a security device in the form of a FUSE link that closes the LID in the event of a fire. The link does not reset and must be replaced if enabled.



CAUTION! The electric pump may be damaged if you use solvents that are too aggressive, such as methylene, perchlorethylene, or trichloroethylene.

5. Problems - Solutions

Problems	Possible causes	Corrective action
Slowing or stopping the flow of the liquid	Clogging around the pump	Clean any foreign matter around the "WHEEL"(*).
The pump works but the liquid flows poorly or does not flow through the brush, or with suction.	The rear FILTERED is plugged, clean it.	Cheque all the pipes to remove the obstruction. Clean them if necessary.

- (*)
1. Disconnect the electrical SOCKET and remove the drain hose.
 2. Remove the SIDE PART from the pump by removing 3 SCREW. Clean any foreign objects around the "WHEEL".
 3. Reassemble in reverse order.
 4. For any electrical failure, contact a competent person or authorised after-sales service.

6. Exploded view – parts list

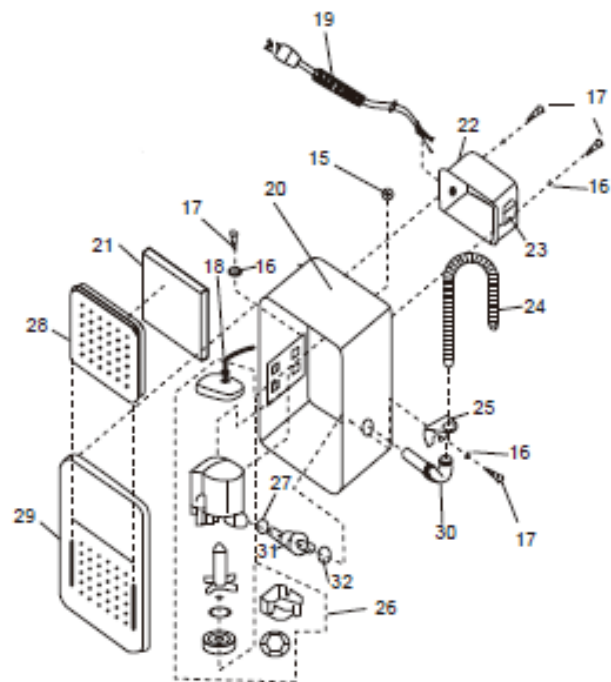
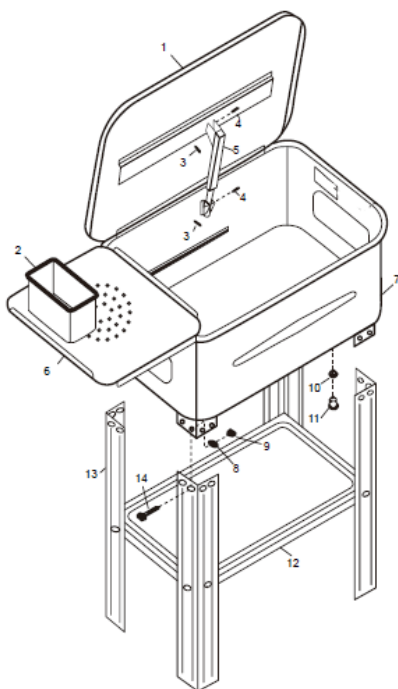

NO.	Designation	NO.	Designation
1	LID	17	Screw
2	Bin	18	Seal
3	SCREW	19	Cable and socket
4	NUT	20	Pump housing
5	Cylinder	21	FILTERED
6	Work Tray	22	Light SWITCH package
7	Tank	23	LIGHT SWITCH
8	WASHER	24	PIPE hose
9	NUT	25	Flexible SUPPORT
10	SEAL	26	Complète pump
11	Drain plug	27	SEAL
12	Lower platen	28	FILTERED cache
13	Feet	29	Enclosure LID
14	SCREW	30	Plastic ELBOW
15	NUT	31	Tube fitting
16	WASHER	32	Plastic WASHER

7. Product Warranty and Compliance

Warranty cannot be granted as a result of:

Abnormal use, improper handling, unauthorised modification, lack of transport, handling or maintenance, use of non-genuine parts or ACCESSORIES, work carried out by unauthorised personnel, lack of protection or device securing the operator, failure to comply with the above instructions excludes your machine from our warranty, the goods travel under the responsibility of the purchaser to whom it is responsible to exercise any recourse against the carrier in legal forms and deadlines. Please refer to our Terms and Conditions of Sales for warranty claims.

Environmental protection:



Your device contains many recyclable materials.

We remind you that used appliances must not be mixed with other waste. Electrical products should not be disposed of with household waste. Please recycle them at the designated collection points. Contact your local authorities or dealer for recycling advice.

1. Instrucciones de seguridad



¡ATENCIÓN! Lea atentamente todo el manual de instrucciones y comprenda las instrucciones de seguridad antes de la instalación, operación, reparación, mantenimiento, cambios. El no seguir estas instrucciones puede resultar en lesiones personales graves. Si el electrodoméstico va a ser entregado a otros, dales este manual de instrucciones también.

Lea todas estas instrucciones antes de usar este producto y guarde esta información.

1.1 Instrucciones generales

1. **Uso en un ambiente seguro:** No debe haber riesgo de explosiones, productos corrosivos en el ambiente circundante durante el uso.
2. **Considere el entorno del área de trabajo:** No exponga la herramienta a la lluvia. No utilice la herramienta en lugares húmedos y húmedos o lugares donde exista riesgo de salpicaduras de agua. Mantenga el área de trabajo bien iluminada. No utilice herramientas en presencia de líquidos o gases inflamables.
3. **Mantenga un área de trabajo limpia y ordenada:** El área de trabajo debe ser visible desde la posición de trabajo. Las áreas desordenadas y los lugares de trabajo son propicios para los accidentes.
4. **Protección contra descargas eléctricas:** Evite el contacto corporal con superficies conectadas a tierra o a tierra (por ejemplo, tuberías, radiadores, estufas, refrigeradores).
5. **Mantenga a otras personas alejadas:** No deje a las personas, incluidos los niños, no se vea afectado por el trabajo en curso, toque la herramienta o el extensor, y manténgalos alejados del área de trabajo, esté especialmente vigilante con los niños y los animales.
6. **Guarde herramientas no usadas:** Las herramientas no usadas deben almacenarse en un lugar seco o cerrado fuera del alcance de los niños.
7. **No forzar la herramienta:** Una herramienta da mejores resultados de una manera más segura a la velocidad, a la potencia para la que fue diseñada.
8. **Utilice la herramienta apropiada:** No obligue a una herramienta pequeña o accesorio a realizar el trabajo de un tamaño mayor. No utilice la herramienta para ningún propósito para el que no esté diseñada.
9. **Use ropa y equipo de protección adecuados:** Nunca use ropa o joyas sueltas, ya que pueden quedar atrapadas en partes móviles. Se recomiendan guantes protectores. Contiene cabello largo. El calzado antideslizante se recomienda para el trabajo al aire libre.
10. **Use equipo de protección:** Use gafas de seguridad, una máscara normal o contra el polvo si las operaciones de trabajo generan polvo, guantes de protección (si no hay partes móviles o giratorias).
11. **No te inclines demasiado:** Mantén un buen soporte y equilibrio en todo momento.
12. **Trate las herramientas con cuidado:** Mantenga las herramientas limpias para optimizar el trabajo y la seguridad. Siga las instrucciones de lubricación y cambio de accesorios. Examine periódicamente su estado, si es necesario, hacer que su reparación se lleve a cabo por una estación de mantenimiento aprobada.
13. **Manténgase alerta:** Concéntrese en el trabajo. Usa buen juicio. No utilice la herramienta cuando esté cansado.
14. **Compruebe si hay piezas dañadas:** Antes de usar la herramienta, examine cuidadosamente el estado de las piezas para asegurarse de que están funcionando correctamente y están realizando su tarea. Compruebe la alineación y la libertad de funcionamiento de las piezas móviles, el estado y el montaje de las piezas y cualquier otra condición que pueda afectar negativamente el

funcionamiento. Cualquier pieza en mal estado será reparada o reemplazada por una estación de servicio autorizada a menos que se especifique lo contrario en este manual de instrucciones.

15. **No utilice el cable/cable en malas condiciones:** Nunca sacuda el cable/cable para desconectarlo del enchufe de la toma de corriente. Manténgalo **utilizado en un ambiente seguro:** No debe haber riesgo de explosiones, productos corrosivos en el ambiente circundante durante el uso.
16. **Considere el entorno del área de trabajo:** No exponga la herramienta a la lluvia. No utilice la herramienta en lugares húmedos y húmedos o lugares donde exista riesgo de salpicaduras de agua. Mantenga el área de trabajo bien iluminada. No utilice herramientas en presencia de líquidos o gases inflamables.
17. **Mantenga un área de trabajo limpia y ordenada:** El área de trabajo debe ser visible desde la posición de trabajo. Las áreas desordenadas y los bancos de trabajo son propensos a accidentes
18. **Protección contra descargas eléctricas:** Evite el contacto corporal con superficies conectadas a tierra o a tierra (por ejemplo, tuberías, radiadores, estufas, refrigeradores).
19. **Mantenga a otras personas alejadas:** No deje a las personas, incluidos los niños, no se vea afectado por el trabajo en curso, toque la herramienta o el extensor, y manténgalos alejados del área de trabajo, esté especialmente vigilante con los niños y los animales.
20. **Guarde herramientas no usadas:** Las herramientas no usadas deben almacenarse en un lugar seco o cerrado fuera del alcance de los niños.
21. **No forzar la herramienta:** Una herramienta da mejores resultados de una manera más segura a la velocidad, a la potencia para la que fue diseñada.
22. **Utilice la herramienta apropiada:** No obligue a una herramienta pequeña o accesorio a realizar el trabajo de un tamaño mayor. No utilice la herramienta para ningún propósito para el que no esté diseñada.
23. **Use ropa y equipo de protección adecuados:** Nunca use ropa o joyas sueltas, ya que pueden quedar atrapadas en partes móviles. Se recomiendan guantes protectores. Contiene cabello largo. El calzado antideslizante se recomienda para el trabajo al aire libre.
24. **Use equipo de protección:** Use gafas de seguridad, una máscara normal o contra el polvo si las operaciones de trabajo generan polvo, guantes de protección (si no hay partes móviles o giratorias).
25. **No te inclines demasiado:** Mantén un buen soporte y equilibrio en todo momento.
26. **Trate las herramientas con cuidado:** Mantenga las herramientas limpias para optimizar el trabajo y la seguridad. Siga las instrucciones de lubricación y cambio de accesorios. Examine periódicamente su estado, si es necesario, hacer que su reparación se lleve a cabo por una estación de mantenimiento aprobada.
27. **Manténgase alerta:** Concéntrese en el trabajo. Usa buen juicio. No utilice la herramienta cuando esté cansado.
28. **Compruebe si hay piezas dañadas:** Antes de usar la herramienta, examine cuidadosamente el estado de las piezas para asegurarse de que están funcionando correctamente y están realizando su tarea. Compruebe la alineación y la libertad de funcionamiento de las piezas móviles, el estado y el montaje de las piezas y cualquier otra condición que pueda afectar negativamente el funcionamiento. Cualquier pieza en mal estado será reparada o reemplazada por una estación de servicio autorizada a menos que se especifique lo contrario en este manual de instrucciones.
29. **No utilice el cable/cable en malas condiciones:** Nunca sacuda el cable/cable para desconectarlo del enchufe de la toma de corriente. Manténgalo **utilizado en un ambiente seguro:** No debe haber riesgo de explosiones, productos corrosivos en el ambiente circundante durante el uso.
30. **Considere el entorno del área de trabajo:** No exponga la herramienta a la lluvia. No utilice la herramienta en lugares húmedos y húmedos o lugares donde exista riesgo de salpicaduras de agua. Mantenga el área de trabajo bien iluminada. No utilice herramientas en presencia de líquidos o gases inflamables.
31. **Mantenga un área de trabajo limpia y ordenada:** El área de trabajo debe ser visible desde la posición de trabajo. Las áreas desordenadas y los bancos de trabajo son propensos a accidentes

32. **Protección contra descargas eléctricas:** Evite el contacto corporal con superficies conectadas a tierra o a tierra (por ejemplo, tuberías, radiadores, estufas, refrigeradores).
33. **Mantenga a otras personas alejadas:** No deje a las personas, incluidos los niños, no se vea afectado por el trabajo en curso, toque la herramienta o el extensor, y manténgalos alejados del área de trabajo, esté especialmente vigilante con los niños y los animales.
34. **Guarde herramientas no usadas:** Las herramientas no usadas deben almacenarse en un lugar seco o cerrado fuera del alcance de los niños.
35. **No forzar la herramienta:** Una herramienta da mejores resultados de una manera más segura a la velocidad, a la potencia para la que fue diseñada.
36. **Utilice la herramienta apropiada:** No obligue a una herramienta pequeña o accesorio a realizar el trabajo de un tamaño mayor. No utilice la herramienta para ningún propósito para el que no esté diseñada.
37. **Use ropa y equipo de protección adecuados:** Nunca use ropa o joyas sueltas, ya que pueden quedar atrapadas en partes móviles. Se recomiendan guantes protectores. Contiene cabello largo. El calzado antideslizante se recomienda para el trabajo al aire libre.
38. **Use equipo de protección:** Use gafas de seguridad, una máscara normal o contra el polvo si las operaciones de trabajo generan polvo, guantes de protección (si no hay partes móviles o giratorias).
39. **No te inclines demasiado:** Mantén un buen soporte y equilibrio en todo momento.
40. **Trate las herramientas con cuidado:** Mantenga las herramientas limpias para optimizar el trabajo y la seguridad. Siga las instrucciones de lubricación y cambio de accesorios. Examine periódicamente su estado, si es necesario, hacer que su reparación se lleve a cabo por una estación de mantenimiento aprobada.
41. **Manténgase alerta:** Concéntrese en el trabajo. Usa buen juicio. No utilice la herramienta cuando esté cansado.
42. **Compruebe si hay piezas dañadas:** Antes de usar la herramienta, examine cuidadosamente el estado de las piezas para asegurarse de que están funcionando correctamente y están realizando su tarea. Compruebe la alineación y la libertad de funcionamiento de las piezas móviles, el estado y el montaje de las piezas y cualquier otra condición que pueda afectar negativamente el funcionamiento. Cualquier pieza en mal estado será reparada o reemplazada por una estación de servicio autorizada a menos que se especifique lo contrario en este manual de instrucciones.
43. **No utilice el cable/cable en malas condiciones:** Nunca sacuda el cable/cable para desconectarlo del enchufe de la toma de corriente. Manténgalo **utilizado en un ambiente seguro:** No debe haber riesgo de explosiones, productos corrosivos en el ambiente circundante durante el uso.
44. **Considere el entorno del área de trabajo:** No exponga la herramienta a la lluvia. No utilice la herramienta en lugares húmedos y húmedos o lugares donde exista riesgo de salpicaduras de agua. Mantenga el área de trabajo bien iluminada. No utilice herramientas en presencia de líquidos o gases inflamables.
45. **Mantenga un área de trabajo limpia y ordenada:** El área de trabajo debe ser visible desde la posición de trabajo. Las áreas desordenadas y los bancos de trabajo son propensos a accidentes.
46. **Protección contra descargas eléctricas:** Evite el contacto corporal con superficies conectadas a tierra o a tierra (por ejemplo, tuberías, radiadores, estufas, refrigeradores).
47. **Mantenga a otras personas alejadas:** No deje a las personas, incluidos los niños, no se vea afectado por el trabajo en curso, toque la herramienta o el extensor, y manténgalos alejados del área de trabajo, esté especialmente vigilante con los niños y los animales.
48. **Guarde herramientas no usadas:** Las herramientas no usadas deben almacenarse en un lugar seco o cerrado fuera del alcance de los niños.
49. **No forzar la herramienta:** Una herramienta da mejores resultados de una manera más segura a la velocidad, a la potencia para la que fue diseñada.
50. **Utilice la herramienta apropiada:** No obligue a una herramienta pequeña o accesorio a realizar el trabajo de un tamaño mayor. No utilice la herramienta para ningún propósito para el que no esté diseñada.

51. **Use ropa y equipo de protección adecuados:** Nunca use ropa o joyas sueltas, ya que pueden quedar atrapadas en partes móviles. Se recomiendan guantes protectores. Contiene cabello largo. El calzado antideslizante se recomienda para el trabajo al aire libre.
52. **Use equipo de protección:** Use gafas de seguridad, una máscara normal o contra el polvo si las operaciones de trabajo generan polvo, guantes de protección (si no hay partes móviles o giratorias).
53. **No te inclines demasiado:** Mantén un buen soporte y equilibrio en todo momento.
54. **Trate las herramientas con cuidado:** Mantenga las herramientas limpias para optimizar el trabajo y la seguridad. Siga las instrucciones de lubricación y cambio de accesorios. Examine periódicamente su estado, si es necesario, hacer que su reparación se lleve a cabo por una estación de mantenimiento aprobada.
55. **Manténgase alerta:** Concéntrese en el trabajo. Usa buen juicio. No utilice la herramienta cuando esté cansado.
56. **Compruebe si hay piezas dañadas:** Antes de usar la herramienta, examine cuidadosamente el estado de las piezas para asegurarse de que están funcionando correctamente y están realizando su tarea. Compruebe la alineación y la libertad de funcionamiento de las piezas móviles, el estado y el montaje de las piezas y cualquier otra condición que pueda afectar negativamente el funcionamiento. Cualquier pieza en mal estado será reparada o reemplazada por una estación de servicio autorizada a menos que se especifique lo contrario en este manual de instrucciones.
57. **No utilice el cable/cable en malas condiciones:** Nunca sacuda el cable/cable para desconectarlo del enchufe de la toma de corriente.



ADVERTENCIA:

El uso de cualquier accesorio o accesorio distinto al recomendado en este manual de instrucciones puede presentar un riesgo de lesiones a las personas.

1.2 Instrucciones especiales

- No modifique nada en la fuente para evitar un uso inadecuado.
- No use productos químicos como disolventes, queroseno, aceite combustible, alcohol o líquidos inflamables.
- Tome precauciones de seguridad cada vez que lo use.
- Utilice el equipo de protección personal adecuado durante la operación de limpieza. Siempre use gafas protectoras y guantes. Use máscaras de cartucho si es necesario: Los vapores de disolventes utilizados pueden ser tóxicos.
- Evite el contacto de disolventes con la piel y los ojos.
- Use solo agua y detergentes domésticos.
- No mezcle 2 productos diferentes en el tanque: Riesgo de reacciones químicas.
- Limpie el tanque a fondo entre el uso de 2 agentes de limpieza diferentes a seguir en el tanque: Riesgo de incompatibilidad química.
- Utilice solo en un área bien ventilada.
- Desenchufe la fuente mientras limpia.
- No desmonte la bomba o los componentes sin desconectar la fuente.
- Antes de usar la fuente, asegúrese de que funcione correctamente.
- Solo use este electrodoméstico en una superficie estable, nivelada y lisa.
- Cierre la tapa de la fuente para minimizar las pérdidas por evaporación.
- En caso de derrames, utilice productos absorbentes.

ADVERTENCIA:

Este electrodoméstico puede ser utilizado por niños de 8 años o más y por personas con capacidades físicas, sensoriales o mentales reducidas o con falta de experiencia o conocimiento, si ellos (si ellos) están adecuadamente monitoreados o instruidos para usar el equipo de manera segura y los riesgos involucrados han sido entendidos. Los niños no deben jugar con el aparato. La limpieza y el mantenimiento por parte del usuario no deben ser realizados por niños no supervisados.

1.3 Símbolos de advertencia

Peligro



Lea el manual de instrucciones



Consulte las instrucciones de funcionamiento



Protección ocular



Protección de manos



Protección respiratoria

2. Especificaciones técnicas

Ref. 10597	
Capacidad del tanque	75 L..
Voltaje	230 VOLTIOS
Clase	I..
Frecuencia	50 Hz
Poder	26 W
Peso	23 kg
Velocidad de circulación del líquido	2,7-3,3 L/min.
Capacidad mínima de disolvente	22,8 L..
Longitud	790 mm
Anchura	540 mm
Altura	880 mm
Socket	MODELO YX03 (VDE-NC)
Bomba	IPX8

3. Montaje

1. Retire la máquina de su embalaje y compruebe que no ha sufrido ningún daño.
2. Retire las partes que están dentro de la fuente.
3. Coloque un cartón limpio en el piso y coloque la máquina en su tapa (mantenga la tapa cerrada al girar la máquina).
4. Monte los 4 pies a sus soportes con los pernos y tuercas suministrados.



PRECAUCIÓN: No atornille completamente.

5. Coloque la bandeja inferior entre los 4 pies, superficie plana en la parte superior, y atornille con los tornillos y tuercas proporcionados.
6. Tornillo en todos los tornillos que aprietan los pies a la bandeja inferior.
7. Apriete los pernos del paso 4.
8. Ponga la fuente sobre sus pies mientras mantiene la tapa cerrada.
9. Coloque la bandeja de trabajo y la bandeja en la fuente.
10. Monte la bomba eléctrica en la ubicación proporcionada, luego ajuste la pantalla.
11. Conecte la máquina a 230V 50 Hz, salida a tierra y llene con el fluido apropiado.

12. Encienda, el líquido ahora debe fluir a través del grifo.

4. Mantenimiento

Utilice un solvente de fuente desengrasante con un pH entre 6 y 8.

Evite dejar desengrasante en el tanque siempre que sea posible, especialmente durante períodos prolongados de tiempo.

La limpieza regular del filtro de la bomba es importante. Simplemente deslice el filtro fuera de la carcasa de la bomba y enjuague en desengrasante.

El soporte de la tapa incorpora un dispositivo de seguridad en forma de enlace FUSIBLE que cierra la tapa en caso de incendio. El enlace no se restablece y debe ser reemplazado si está habilitado.



¡ATENCIÓN! La bomba eléctrica puede dañarse si usa disolventes excesivamente agresivos, como metileno, percloroetileno o tricloroetileno.

5. Problemas - Soluciones

Problemas	Posibles causas	Acción correctiva
Ralentizar o detener el flujo de líquido	Bloqueo alrededor de la bomba	Limpie cualquier material extraño alrededor de la "rueda"(*).
La bomba funciona pero el líquido no fluye bien o a través del cepillo, o con succión.	El filtro trasero está obstruido, límpielo.	Revise todas las tuberías para eliminar la obstrucción. Limpia si es necesario.

- (*)
1. Desconecte el enchufe eléctrico y retire la manguera de drenaje.
 2. Retire la cubierta de la bomba quitando 3 tornillos. Limpie cualquier material extraño alrededor de la "rueda".
 3. Reensamble en orden inverso.
 4. Para cualquier falla eléctrica, llame a una persona competente o a un servicio postventa autorizado.

6. Vista explotada – Lista de piezas

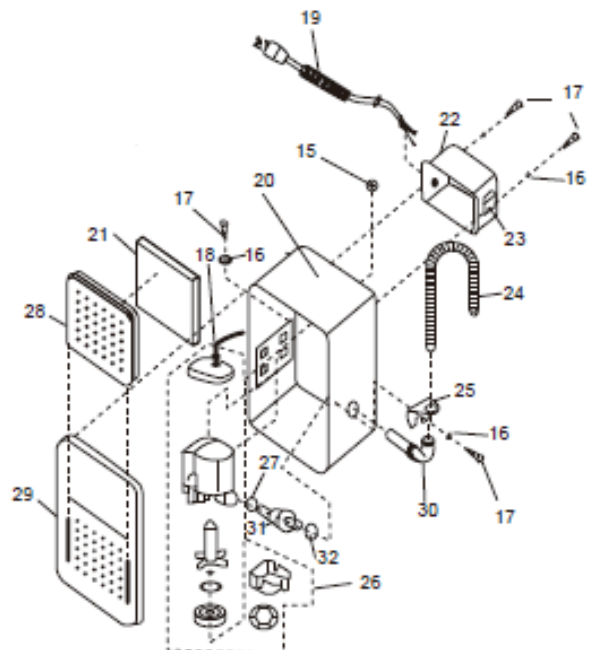
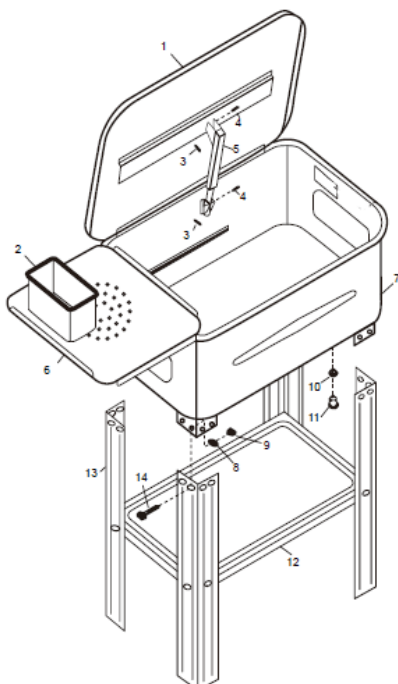

NO	Designación	NO	Designación
1	Tapa	17	Tornillo
2	Bandeja	18	Sello
3	Tornillo	19	Cable y enchufe
4	Nuez	20	Carcasa de la bomba
5	Actuador	21	Filtro
6	Mesa de trabajo	22	Caja de cambio
7	Tanque	23	Conmutador
8	Lavadora	24	Tubos de manguera
9	Nuez	25	Soporte flexible
10	Junta	26	Bomba completa
11	Tapon de drenaje	27	Junta
12	Bandeja inferior	28	Cubierta de filtro
13	Pies	29	Cubierta de vivienda
14	Tornillo	30	Codo de plástico
15	Nuez	31	Accesori de tubo
16	Lavadora	32	Lavadora de plástico

7. Garantía y cumplimiento del producto

La garantía no se puede conceder como resultado de:

Uso anormal, maniobras erróneas, modificaciones no autorizadas, defectos en el transporte, manipulación o mantenimiento, uso de piezas o accesorios no originales, trabajo realizado por personal no autorizado, falta de protección o dispositivo de seguridad para el operador, el incumplimiento de las instrucciones antes mencionadas excluye su máquina de nuestra garantía, la mercancía viaja bajo la responsabilidad del comprador a quien corresponde ejercer cualquier recurso contra el transportista en las formas legales y plazos. Consulte nuestros Términos y Condiciones Generales de Venta para reclamaciones de garantía.

Protección del medio ambiente:



Su dispositivo contiene muchos materiales reciclables.

Le recordamos que los electrodomésticos usados no deben mezclarse con otros residuos. Los productos eléctricos no deben eliminarse con los residuos domésticos. Por favor, recicla en los puntos de recogida previstos para este fin. Póngase en contacto con sus autoridades locales o distribuidor para obtener asesoramiento sobre reciclaje.