



<p>MIROIR DE SECURITE EXTERIEUR INCASSABLE DIAMETRE 300 Manuel d'instructions – Notice originale – Instructions d'origine</p> <p>FR <i>Veillez lire ce manuel d'instructions attentivement et entièrement avant toute utilisation</i></p>	<p>ONBREEKBARE VEILIGHEIDSPIEGEL VOOR BUITEN GEBRUIK DIAMETER 300 Vertaling van de originele gebruiksaanwijzing</p> <p>NL <i>Lees deze handleiding zorgvuldig en volledig door voordat u het product in gebruik neemt</i></p>
<p>UNBREAKABLE OUTDOOR SECURITY MIRROR, DIAMETER 300 Translation of the original instructions</p> <p>EN <i>Please read this instruction manual carefully and completely before use</i></p>	<p>NIERAZWALNE LUSTRO BEZPIECZENSTWA ZEWNĘTRZNE ŚREDNICA 300 Tłumaczenie instrukcji oryginalnej</p> <p>PL <i>Przed użyciem należy dokładnie zapoznać się z niniejszą instrukcją obsługi</i></p>
<p>ESPEJO DE SEGURIDAD EXTERIOR IRROMPIBLE DIÁMETRO 300 Traducción de las instrucciones originales</p> <p>ES <i>Lea atenta y completamente este manual de instrucciones antes de utilizarlo</i></p>	<p>ESPELHO DE SEGURANÇA EXTERIOR INQUEBRÁVEL DIÂMETRO 300 Tradução do manual original</p> <p>PT <i>Por favor, leia este manual de instruções cuidadosamente e completamente antes de usar</i></p>
<p>UNZERBRECHLICHER SICHERHEITSSPIEGEL FÜR DEN AUSSENBEREICH, DURCHMESSER 300 Übersetzung der Originalnotiz</p> <p>DE <i>Bitte lesen Sie diese Handbuch vor dem Gebrauch sorgfältig und vollständig durch</i></p>	<p>ΑΤΥΧΗΜΑΤΙΚΟΣ ΚΑΘΡΕΦΤΗΣ ΕΞΩΤΕΡΙΚΗΣ ΧΡΗΣΗΣ ΔΙΑΜΕΤΡΟΥ 300 Μετάφραση πρωτότυπων οδηγιών</p> <p>EL <i>Διαβάστε προσεκτικά ολόκληρο το παρόν εγχειρίδιο οδηγιών πριν από κάθε χρήση</i></p>
<p>SPECCHIO DI SICUREZZA ESTERNO INFRANGIBILE DIAMETRO 300 Traduzione delle istruzioni originali</p> <p>IT <i>Leggere attentamente e completamente il presente manuale di istruzioni prima dell'uso</i></p>	

Caractéristiques Techniques

	Modèle 18138
Taille	30 cm
Poids	0.91 kg

1. Installation

Ce produit n'est pas conçu et ne doit pas être installé/utilisé sur une voie publique ouverte à la circulation.

La surface du miroir est protégée par un film. Retirer ce film avant utilisation du miroir.

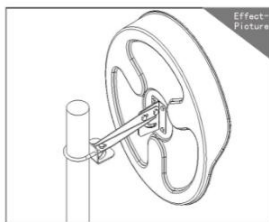

Etape 1

Fixer les deux parties du support arrière avec les boulons fournis.

Etape 2

Installation sur un poteau :

Utiliser le U pour fixer la platine murale au poteau support.

Installation murale :

Percer le mur à l'emplacement choisi. Mettre en place des chevilles adaptées (non fournies). fixer la platine murale (vis non fournies).

Il est de votre responsabilité de vous assurer que le support choisi soit adapté et suffisamment résistant.

Etape 3

Fixer les 3 parties (pièce de liaison, la platine murale et support arrière du miroir) avec les vis M8. Ajuster l'angle et la position puis fixer.

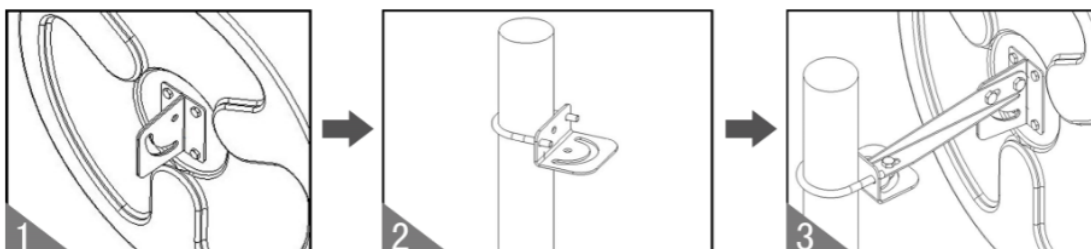

2. Nettoyage

- 1) Nettoyage périodique : essuyer périodiquement le miroir avec un tissu doux imbibé d'eau. Ensuite, sécher-le avec un coton ou un tissu doux. Le support du miroir peut être essuyé à l'eau et séché à l'air libre.

2) Précaution : N'utilisez pas d'ammoniaque, de substances caustiques, ni de solvant.

3. Vue Éclatée – Liste des pièces

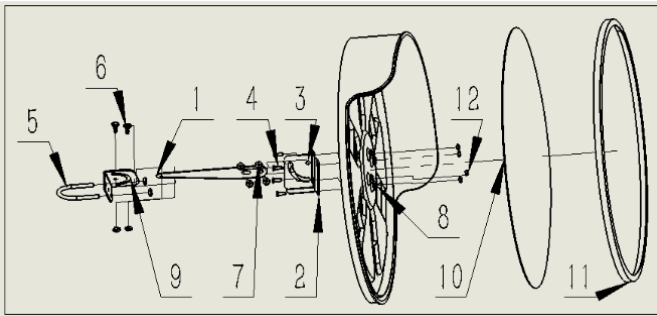

N°	Désignation	Quantité
1	Pièce de liaison	1
2	support arrière « L » gauche	1
3	support arrière « L » droit	1
4	Vis M6-16	4
5	Vis en U M8	1
6	Vis M8-16	4
7	Ecrou M8	6
8	support du miroir	1
9	Fixation murale	1
10	Miroir	1
11	Contour du miroir	1
12	Ecrou M6	4

4. Garantie et Conformité du produit

La garantie ne peut être accordée suite à :

Une utilisation anormale, une manœuvre erronée, une modification non autorisée, un défaut de transport, de manutention ou d'entretien, l'utilisation de pièces ou d'accessoires non d'origine, des interventions effectuées par du personnel non agréé, l'absence de protection ou dispositif sécurisant l'opérateur, le non-respect des consignes précitées exclut votre machine de notre garantie, les marchandises voyagent sous la responsabilité de l'acheteur à qui il appartient d'exercer tout recours à l'encontre du transporteur dans les formes et délais légaux. Se reporter à nos Conditions Générales de Ventes pour toute demande de garantie.

Protection de l'environnement :

Votre appareil contient de nombreux matériaux recyclables.

Nous vous rappelons que les appareils usagés ne doivent pas être mélangés avec d'autres déchets. Les produits électriques ne doivent pas être mis au rebut avec les déchets ménagers. Merci de les recycler dans les points de collecte prévus à cet effet. Adressez-vous auprès des autorités locales ou de votre revendeur pour obtenir des conseils sur le recyclage.

Technical Specifications

	Model 18138
Size	30 cm
Weight	0.91 kg

1. Facility

This product is not designed and should not be installed/used on a public road open to traffic.

The mirror surface is protected by a film. Remove this film before using the mirror.

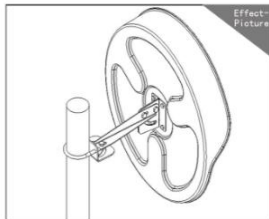

Step 1

Secure the two parts of the rear support with the bolts provided.

Step 2

Installation on a pole:

Use the U-shaped bracket to attach the wall plate to the support post.

Wall mounting:

Drill into the wall at the chosen location. Insert suitable wall plugs (not supplied).

Attach the wall plate (screws not supplied).

It is your responsibility to ensure that the chosen support is suitable and sufficiently resistant.

Step 3

Secure the 3 parts (connecting piece, wall plate and rear support of the mirror) with the M8 screws. Adjust the angle and position then secure.

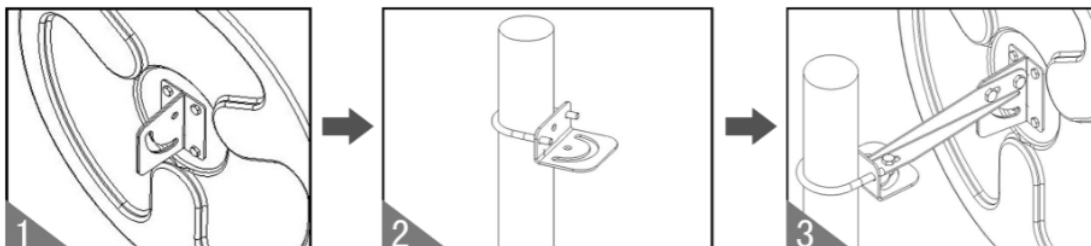

2. Cleaning

- 1) Periodic cleaning: Wipe the mirror periodically with a soft cloth dampened with water. Then dry it with a cotton ball or soft cloth. The mirror frame can be wiped with water and air dried.
- 2) Caution: Do not use ammonia, caustic substances, or solvents.

3. Exploded View – Parts List

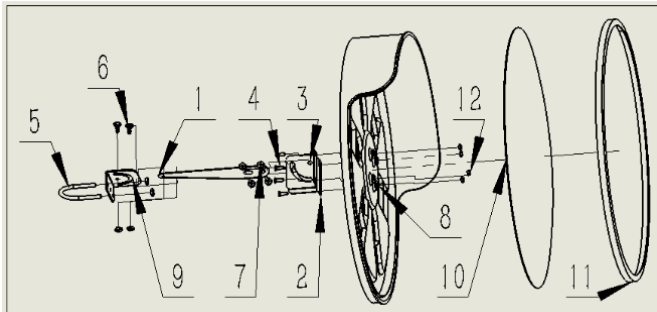

No.	Designation	Quantity
1	Connecting piece	1
2	support rear left "L"	1
3	support rear "L" right	1
4	M6-16 screw	4
5	M8 U-shaped screw	1
6	M8-16 screw	4
7	M8 nut	6
8	mirror stand	1
9	Wall mounting	1
10	Mirror	1
11	Mirror outline	1
12	M6 nut	4

4. Product Warranty and Conformity

The guarantee cannot be granted following :

Abnormal use, improper operation, unauthorized modification, faulty transport, handling, or maintenance, the use of non-original parts or accessories, work carried out by unauthorized personnel, the absence of operator protection or safety devices, and failure to comply with the aforementioned instructions will void your machine's warranty. Goods travel under the buyer's responsibility, and it is the buyer's responsibility to pursue any legal recourse against the carrier within the legally prescribed time limits and procedures. Please refer to our General Terms and Conditions of Sale for any warranty claims.

Environmental protection:

Your device contains many recyclable materials.

Please remember that used appliances should not be mixed with other waste. Electrical products should not be disposed of with household waste. Please recycle them at designated collection points. Contact your local authorities or retailer for recycling advice.

Especificaciones técnicas

	Modelo 18138
Tamaño	30 centímetros
Peso	0,91 kilogramos

1. Instalación

Este producto no está diseñado y no debe instalarse/utilizarse en una vía pública abierta al tráfico.

La superficie del espejo está protegida por una película. Retírela antes de usar el espejo.

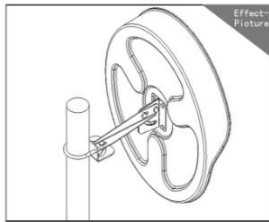

Paso 1

Asegure las dos partes del soporte trasero con los pernos provistos.

Paso 2

Instalación en un poste:

Utilice el soporte en forma de U para fijar la placa de pared al poste de soporte.

Montaje en pared:

Taladre la pared en el lugar elegido. Inserte los tacos adecuados (no incluidos). Fije la placa de pared (tornillos no incluidos).

Es su responsabilidad asegurarse de que el soporte elegido sea adecuado y suficientemente resistente.

Paso 3

Fije las 3 piezas (pieza de conexión, placa de pared y soporte trasero del espejo) con los tornillos M8. Ajuste el ángulo y la posición, y luego fíjelos.

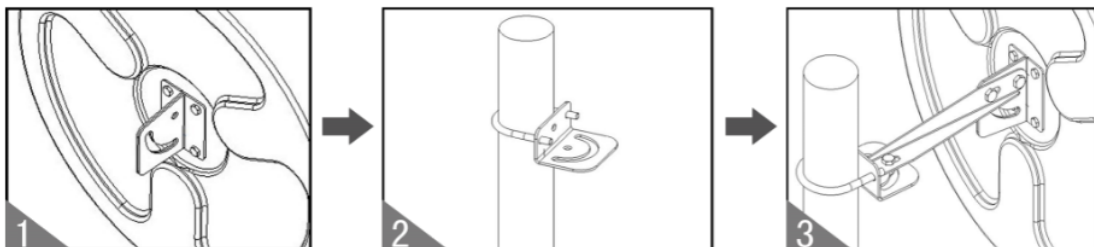

2. Limpieza

- 1) Limpieza periódica: Limpie el espejo periódicamente con un paño suave humedecido con agua. Luego, séquelo con un algodón o un paño suave. El marco del espejo se puede limpiar con agua y dejar secar al aire.
- 2) Precaución: No utilice amoníaco, sustancias cáusticas ni disolventes.

3. Vista despiezada – Lista de piezas

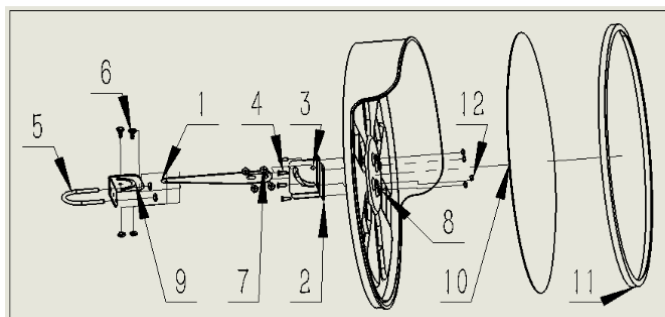

No.	Designación	Cantidad
1	Pieza de conexión	1
2	apoyo trasera izquierda "L"	1
3	apoyo trasera "L" derecha	1
4	Tornillo M6-16	4
5	Tornillo en forma de U M8	1
6	Tornillo M8-16	4
7	Tuerca M8	6
8	soporte de espejo	1
9	Montaje en pared	1
10	Espejo	1
11	Contorno de espejo	1
12	Tuerca M6	4

4. Garantía y conformidad del producto

La garantía no podrá concederse en los siguientes casos :

El uso anormal, el funcionamiento incorrecto, las modificaciones no autorizadas, el transporte, la manipulación o el mantenimiento defectuosos, el uso de piezas o accesorios no originales, los trabajos realizados por personal no autorizado, la ausencia de dispositivos de seguridad o protección para el operador y el incumplimiento de las instrucciones mencionadas anteriormente anularán la garantía de su máquina. El comprador es responsable del transporte de la mercancía, quien deberá interponer cualquier recurso legal contra el transportista dentro de los plazos y procedimientos legales establecidos. Consulte nuestros Términos y Condiciones Generales de Venta para cualquier reclamación de garantía.

Protección ambiental:

Su dispositivo contiene muchos materiales reciclables.

Recuerde que los electrodomésticos usados no deben mezclarse con otros residuos. No tire los productos eléctricos junto con la basura doméstica. Recíclelos en los puntos de recogida designados. Para obtener asesoramiento sobre reciclaje, póngase en contacto con las autoridades locales o con su distribuidor.

Technische Spezifikationen

	Modell 18138
Größe	30 cm
Gewicht	0,91 kg

1. Einrichtung

Dieses Produkt ist nicht für den Einsatz auf öffentlichen, für den Verkehr freigegebenen Straßen konzipiert und sollte dort auch nicht installiert/verwendet werden.

Die Spiegeloberfläche ist mit einer Schutzfolie versehen. Entfernen Sie diese Folie vor der Benutzung des Spiegels.

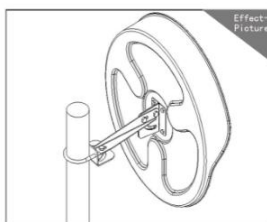

Schritt 1

Befestigen Sie die beiden Teile der hinteren Halterung mit den mitgelieferten Schrauben.

Schritt 2

Montage an einem Mast:

Befestigen Sie die Wandplatte mithilfe der U-förmigen Halterung am Stützpfeiler.

Wandmontage:

Bohren Sie an der gewünschten Stelle in die Wand. Setzen Sie geeignete Dübel ein (nicht im Lieferumfang enthalten). Befestigen Sie die Wandplatte (Schrauben nicht im Lieferumfang enthalten).

Es liegt in Ihrer Verantwortung sicherzustellen, dass die gewählte Unterkonstruktion geeignet und ausreichend widerstandsfähig ist.

Schritt 3

Befestigen Sie die drei Teile (Verbindungsstück, Wandplatte und hintere Spiegelhalterung) mit den M8-Schrauben. Stellen Sie Winkel und Position ein und fixieren Sie die Schrauben anschließend.

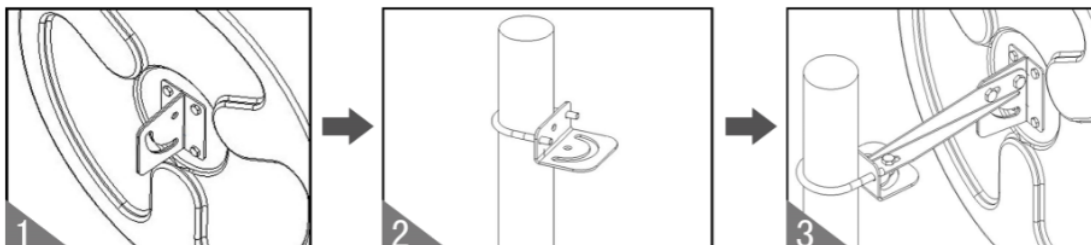

2. Reinigung

- 1) Regelmäßige Reinigung: Wischen Sie den Spiegel regelmäßig mit einem weichen, mit Wasser angefeuchteten Tuch ab. Trocknen Sie ihn anschließend mit einem Wattebausch oder einem weichen Tuch. Der Spiegelrahmen kann mit Wasser abgewischt und an der Luft getrocknet werden.
- 2) Vorsicht: Ammoniak, ätzende Substanzen oder Lösungsmittel dürfen nicht verwendet werden.

3. Explosionszeichnung – Teileliste

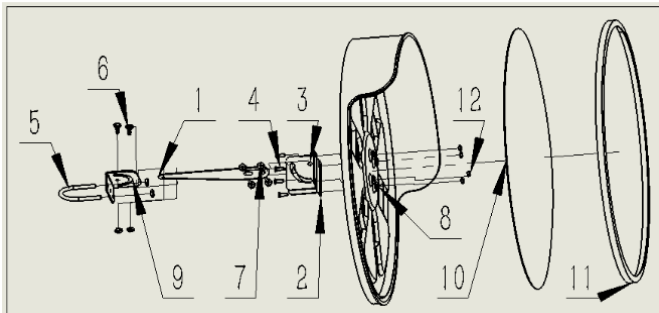

NEIN.	Bezeichnung	Menge
1	Stutzen	1
2	Unterstützung hinten links "L"	1
3	Unterstützung hinten "L" rechts	1
4	M6-16 Schraube	4
5	M8 U-förmige Schraube	1
6	M8-16 Schraube	4
7	M8-Mutter	6
8	Spiegelständer	1
9	Wandmontage	1
10	Spiegel	1
11	Spiegelumriss	1
12	M6-Mutter	4

4. Produktgarantie und Konformität

Die Garantie kann aus folgenden Gründen nicht gewährt werden :

Unsachgemäße Verwendung, Bedienungsfehler, unbefugte Änderungen, fehlerhafter Transport, unsachgemäße Handhabung oder Wartung, die Verwendung von nicht originalen Teilen oder Zubehör, Arbeiten durch nicht autorisiertes Personal, das Fehlen von Schutz- oder Sicherheitsvorrichtungen für den Bediener sowie die Nichteinhaltung der oben genannten Anweisungen führen zum Erlöschen der Garantie. Der Transport der Ware erfolgt auf Verantwortung des Käufers. Dieser ist verpflichtet, innerhalb der gesetzlich vorgeschriebenen Fristen und Verfahren etwaige Rechtsansprüche gegen den Spediteur geltend zu machen. Informationen zu Garantieansprüchen finden Sie in unseren Allgemeinen Geschäftsbedingungen.

Umweltschutz:

Ihr Gerät enthält viele recycelbare Materialien.

Bitte beachten Sie, dass gebrauchte Elektrogeräte nicht mit dem Hausmüll entsorgt werden dürfen. Elektrogeräte gehören nicht in den Hausmüll. Bitte geben Sie sie an den dafür vorgesehenen Sammelstellen zum Recycling ab. Informationen zum richtigen Recycling erhalten Sie bei Ihrer Gemeinde oder Ihrem Händler.

Specifiche tecniche

	Modello 18138
Misurare	30 centimetri
Peso	0,91 kg

1. Facilità

Questo prodotto non è progettato e non deve essere installato/utilizzato su una strada pubblica aperta al traffico.

La superficie dello specchio è protetta da una pellicola. Rimuovere la pellicola prima di utilizzare lo specchio.

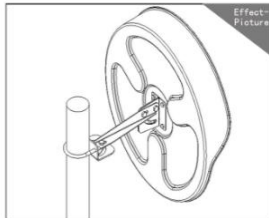

Fase 1

Fissare le due parti del supporto posteriore con i bulloni forniti.

Fase 2

Installazione su palo:

Utilizzare la staffa a U per fissare la piastra a parete al palo di supporto.

Montaggio a parete:

Forare il muro nel punto prescelto. Inserire tasselli adatti (non forniti). Fissare la piastra a muro (viti non fornite).

È tua responsabilità assicurarti che il supporto scelto sia adatto e sufficientemente resistente.

Fase 3

Fissare le 3 parti (elemento di collegamento, piastra a muro e supporto posteriore dello specchio) con le viti M8. Regolare l'angolazione e la posizione, quindi fissare.

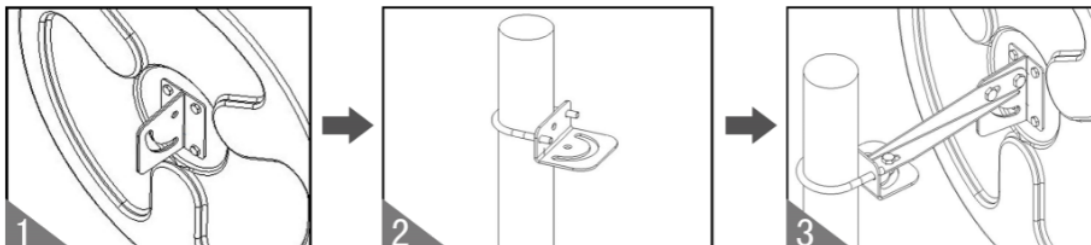

2. Pulizia

- 1) Pulizia periodica: pulire periodicamente lo specchio con un panno morbido inumidito con acqua. Quindi asciugarlo con un batuffolo di cotone o un panno morbido. La cornice dello specchio può essere pulita con acqua e lasciata asciugare all'aria.
- 2) Attenzione: non utilizzare ammoniaca, sostanze caustiche o solventi.

3. Vista esplosa – Elenco delle parti

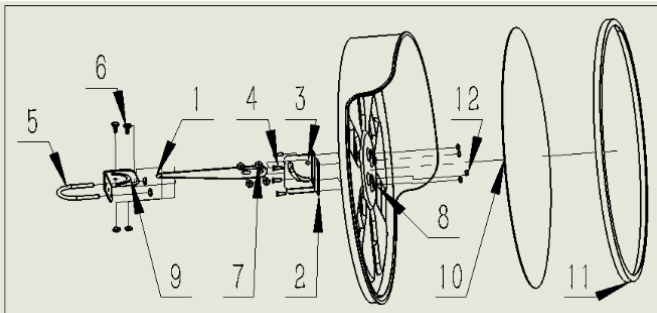

NO.	Designazione	Quantità
1	Pezzo di collegamento	1
2	supporto posteriore sinistro "L"	1
3	supporto posteriore "L" destra	1
4	Vite M6-16	4
5	Vite a U M8	1
6	Vite M8-16	4
7	Dado M8	6
8	supporto per specchio	1
9	Montaggio a parete	1
10	Specchio	1
11	Contorno dello specchio	1
12	Dado M6	4

4. Garanzia e conformità del prodotto

La garanzia non può essere concessa nei seguenti casi :

L'uso anomalo, il funzionamento improprio, le modifiche non autorizzate, il trasporto, la movimentazione o la manutenzione difettosi, l'utilizzo di ricambi o accessori non originali, il lavoro svolto da personale non autorizzato, l'assenza di dispositivi di protezione o di sicurezza per l'operatore e il mancato rispetto delle istruzioni sopra menzionate invalideranno la garanzia della macchina. La merce viaggia sotto la responsabilità dell'acquirente, che è tenuto a intraprendere qualsiasi azione legale nei confronti del trasportatore entro i termini e le procedure previsti dalla legge. Per qualsiasi richiesta di garanzia, si prega di fare riferimento alle nostre Condizioni Generali di Vendita.

Tutela ambientale:

Il tuo dispositivo contiene molti materiali riciclabili.

Si ricorda che gli elettrodomestici usati non devono essere smaltiti insieme ad altri rifiuti. I prodotti elettrici non devono essere smaltiti insieme ai rifiuti domestici. Si prega di riciclarli presso gli appositi punti di raccolta. Contattare le autorità locali o il rivenditore per informazioni sul riciclaggio.

Technische specificaties

	Model 18138
Maat	30 cm
Gewicht	0,91 kg

1. Faciliteit

Dit product is niet ontworpen voor en mag niet worden geïnstalleerd/gebruikt op een openbare weg die toegankelijk is voor verkeer.

Het spiegeloppervlak is beschermd door een folie. Verwijder deze folie voordat u de spiegel gebruikt.

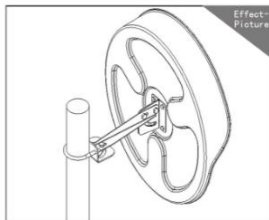

Stap 1

Bevestig de twee delen van de achtersteun met de meegeleverde bouten.

Stap 2

Installatie op een paal:

Gebruik de U-vormige beugel om de muurplaat aan de steunpaal te bevestigen.

Wandmontage:

Boor gaten in de muur op de gewenste plek. Plaats de juiste pluggen (niet meegeleverd). Bevestig de muurplaat (schroeven niet meegeleverd).

Het is uw verantwoordelijkheid ervoor te zorgen dat de gekozen ondersteuning geschikt en voldoende stevig is.

Stap 3

Bevestig de 3 onderdelen (verbindingsstuk, muurplaat en achterste steun van de spiegel) met de M8-schroeven. Stel de hoek en positie in en bevestig vervolgens alles.

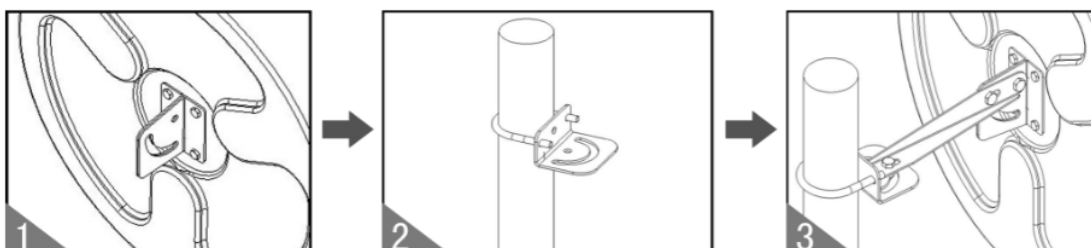

2. Schoonmaak

- 1) Regelmatige reiniging: Veeg de spiegel regelmatig af met een zachte, vochtige doek. Droog hem vervolgens af met een wattenschijfje of een zachte doek. De spiegelrand kan met water worden afgeweed en aan de lucht worden gedroogd.
- 2) Waarschuwing: Gebruik geen ammoniak, bijtende stoffen of oplosmiddelen.

3. Explosietekening – Onderdelenlijst

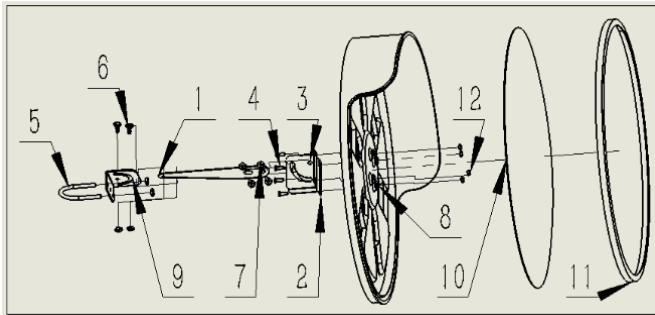

Nee.	Aanduiding	Hoeveelheid
1	Verbindingsstuk	1
2	steun achter links "L"	1
3	steun achter "L" rechts	1
4	M6-16 schroef	4
5	M8 U-vormige schroef	1
6	M8-16 schroef	4
7	M8-moer	6
8	spiegelstandaard	1
9	Wandmontage	1
10	Spiegel	1
11	Spiegelbeeld	1
12	M6-moer	4

4. Productgarantie en conformiteit

De garantie kan niet worden verleend in de volgende gevallen :

Abnormaal gebruik, onjuiste bediening, ongeoorloofde aanpassingen, gebrekkig transport, behandeling of onderhoud, het gebruik van niet-originele onderdelen of accessoires, werkzaamheden uitgevoerd door onbevoegd personeel, het ontbreken van beschermings- of veiligheidsvoorzieningen voor de gebruiker en het niet naleven van de bovengenoemde instructies maken de garantie op uw machine ongeldig. Goederen worden vervoerd onder de verantwoordelijkheid van de koper en het is de verantwoordelijkheid van de koper om binnen de wettelijk voorgeschreven termijnen en procedures juridische stappen te ondernemen tegen de vervoerder. Raadpleeg onze Algemene Verkoopvoorwaarden voor garantieclaims.

Milieubescherming:

Uw apparaat bevat veel recyclebare materialen.

Houd er rekening mee dat gebruikte apparaten niet bij het overige afval mogen worden gegooid. Elektrische apparaten mogen niet bij het huisvuil worden weggegooid. Lever ze in bij de daarvoor bestemde inzamelpunten. Neem voor advies over recycling contact op met uw gemeente of de winkel waar u ze heeft gekocht.

Dane techniczne

	Model 18138
Rozmiar	30 cm
Waga	0,91 kg

1. Obiekt

Produkt ten nie jest przeznaczony do montażu/używania na drogach publicznych, na których może odbywać się ruch uliczny.

Powierzchnia lustra jest zabezpieczona folią. Przed użyciem lustra należy ją zdjąć.

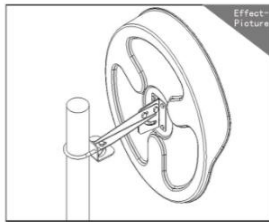
**Krok 1**

Przymocuj dwie części tylnego wspornika za pomocą dołączonych śrub.

Krok 2

Montaż na słupie:

Za pomocą uchwyty w kształcie litery U zamocuj płytę ścienną do słupka nośnego.

Montaż na ścianie:

Wywierć otwór w ścianie w wybranym miejscu. Włóż odpowiednie kołki rozporowe (brak w zestawie). Zamontuj płytę ścienną (wkręty nie są dołączone).

Twoim obowiązkiem jest upewnić się, że wybrane podparcie jest odpowiednie i wystarczająco wytrzymałe.

Krok 3

Przymocuj 3 części (element łączący, płytę ścienną i tylną podporę lustra) za pomocą śrub M8. Dostosuj kąt i położenie, a następnie zabezpiecz.

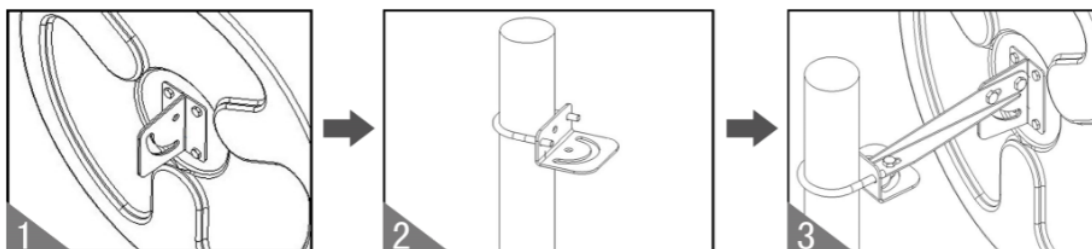
**2. Czyszczenie**

- 1) Okresowe czyszczenie: Przecieraj lustro okresowo miękką ściereczką zwilżoną wodą. Następnie osusz je wacikiem lub miękką ściereczką. Ramę lustra można przetrzeć wodą i wysuszyć na powietrzu.
- 2) Uwaga: Nie należy używać amoniaku, substancji żrących ani rozpuszczalników.

3. Widok rozstrzelony – lista części

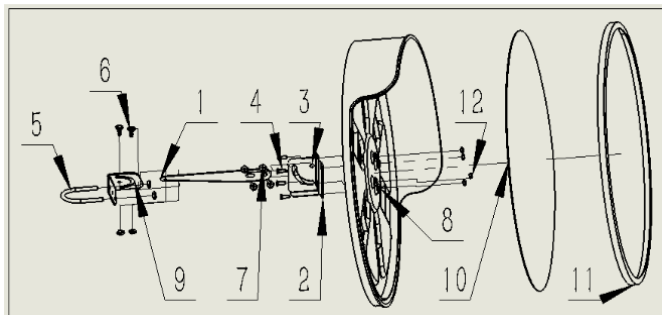

NIE.	Oznaczenie	Ilość
1	Element łączący	1
2	wsparcie tył lewy "L"	1
3	wsparcie tył "L" prawy	1
4	Śruba M6-16	4
5	Śruba M8 w kształcie litery U	1
6	Śruba M8-16	4
7	Nakrętka M8	6
8	stojak na lustro	1
9	Montaż na ścianie	1
10	Lustro	1
11	Lustrzany kontur	1
12	Nakrętka M6	4

4. Gwarancja i zgodność produktu

Gwarancja nie może zostać udzielona w następujących przypadkach :

Nieprawidłowe użytkowanie, niewłaściwa obsługa, nieautoryzowane modyfikacje, wadliwy transport, obsługa lub konserwacja, użycie nieoryginalnych części lub akcesoriów, prace wykonywane przez osoby nieupoważnione, brak ochrony operatora lub urządzeń zabezpieczających oraz nieprzestrzeganie powyższych instrukcji powodują unieważnienie gwarancji na urządzenie. Towary są przewożone na odpowiedzialność kupującego, który jest zobowiązany do dochodzenia roszczeń od przewoźnika w terminach i zgodnie z obowiązującymi przepisami. W przypadku roszczeń gwarancyjnych prosimy o zapoznanie się z naszymi Ogólnymi Warunkami Sprzedaży.

Ochrona środowiska:

Twoje urządzenie zawiera wiele materiałów nadających się do recyklingu.

Pamiętaj, że zużytego sprzętu AGD nie należy wyrzucać z innymi odpadami. Produktów elektrycznych nie należy wyrzucać razem z odpadami domowymi. Oddawaj je do recyklingu w wyznaczonych punktach zbiórki. Skontaktuj się z lokalnymi władzami lub sprzedawcą, aby uzyskać porady dotyczące recyklingu.

Especificações técnicas

	Modelo 18138
Tamanho	30 cm
Peso	0,91 kg

1. Instalação

Este produto não foi projetado e não deve ser instalado/usado em vias públicas abertas ao tráfego.

A superfície do espelho está protegida por uma película. Remova essa película antes de usar o espelho.

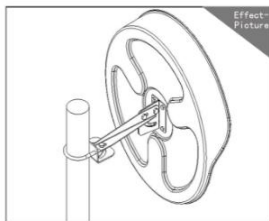

Passo 1

Fixe as duas partes do suporte traseiro com os parafusos fornecidos.

Etapa 2

Instalação em poste:

Utilize o suporte em forma de U para fixar a placa de parede ao poste de suporte.

Montagem na parede:

Faça um furo na parede no local escolhido. Insira buchas adequadas (não incluídas). Fixe a placa de parede (parafusos não incluídos).

É da sua responsabilidade garantir que o suporte escolhido seja adequado e suficientemente resistente.

Etapa 3

Fixe as 3 partes (peça de conexão, placa de parede e suporte traseiro do espelho) com os parafusos M8. Ajuste o ângulo e a posição e, em seguida, fixe-os.

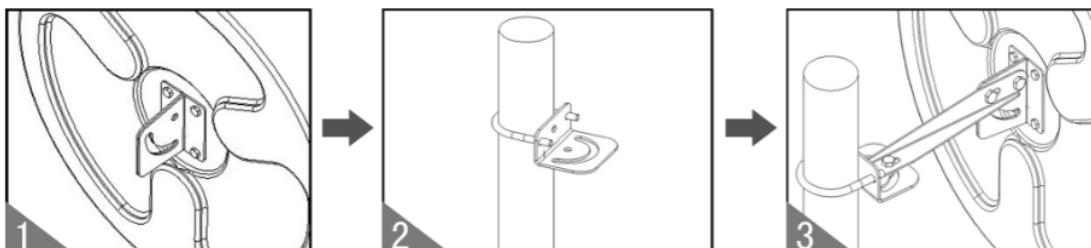

2. Limpeza

- 1) Limpeza periódica: Limpe o espelho periodicamente com um pano macio umedecido em água. Em seguida, seque-o com um algodão ou pano macio. A moldura do espelho pode ser limpa com água e deixada secar ao ar.
- 2) Atenção: Não utilize amônia, substâncias cáusticas ou solventes.

3. Vista explodida – Lista de peças

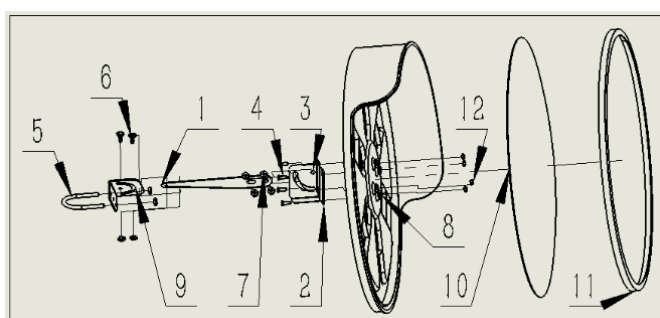

Não.	Designação	Quantidade
1	Peça de conexão	1
2	apoiar traseiro esquerdo "L"	1
3	apoiar traseira "L" direita	1
4	Parafuso M6-16	4
5	Parafuso em forma de U M8	1
6	Parafuso M8-16	4
7	Porca M8	6
8	suporte de espelho	1
9	Montagem na parede	1
10	Espelho	1
11	Contorno espelhado	1
12	Porca M6	4

4. Garantia e Conformidade do Produto

A garantia não poderá ser concedida nos seguintes casos :

Uso anormal, operação inadequada, modificação não autorizada, transporte, manuseio ou manutenção incorretos, uso de peças ou acessórios não originais, trabalho realizado por pessoal não autorizado, ausência de proteção ao operador ou dispositivos de segurança e o não cumprimento das instruções acima mencionadas anularão a garantia da sua máquina. A responsabilidade pelo transporte da mercadoria é do comprador, que também é responsável por buscar quaisquer medidas legais contra a transportadora dentro dos prazos e procedimentos legalmente previstos. Consulte nossos Termos e Condições Gerais de Venda para quaisquer reclamações de garantia.

Proteção ambiental:

Seu dispositivo contém muitos materiais recicláveis. Lembre-se de que eletrodomésticos usados não devem ser misturados com outros resíduos. Produtos elétricos não devem ser descartados com o lixo doméstico. Recicle-os em pontos de coleta específicos. Entre em contato com as autoridades locais ou com o revendedor para obter orientações sobre reciclagem.

Τεχνικές προδιαγραφές

	Μοντέλο 18138
Μέγεθος	30 εκ.
Βάρος	0,91 κιλά

1. Ευκολία

Αυτό το προϊόν δεν έχει σχεδιαστεί και δεν πρέπει να εγκαθίσταται/χρησιμοποιείται σε δημόσιο δρόμο ανοιχτό στην κυκλοφορία.

Η επιφάνεια του καθρέφτη προστατεύεται από μια μεμβράνη. Αφαιρέστε αυτήν την μεμβράνη πριν χρησιμοποιήσετε τον καθρέφτη.

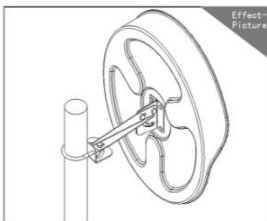
**Βήμα 1**

Ασφαλίστε τα δύο μέρη του πίσω στηρίγματος με τις παρεχόμενες βίδες.

Βήμα 2

Εγκατάσταση σε στύλο:

Χρησιμοποιήστε τη βάση σχήματος U για να στερεώσετε την πλάκα τοίχου στον στύλο στήριξης.

Τοποθέτηση σε τοίχο:

Τρυπήστε τον τοίχο στην επιλεγμένη θέση. Τοποθετήστε κατάλληλα ούπα (δεν παρέχονται). Στερεώστε την πλάκα τοίχου (δεν παρέχονται βίδες).

Είναι δική σας ευθύνη να διασφαλίσετε ότι η επιλεγμένη υποστήριξη είναι κατάλληλη και επαρκώς ανθεκτική.

Βήμα 3

Στερεώστε τα 3 μέρη (συνδετικό κομμάτι, πλάκα τοίχου και πίσω στήριγμα του καθρέφτη) με τις βίδες M8. Ρυθμίστε τη γωνία και τη θέση και στη συνέχεια στερεώστε.

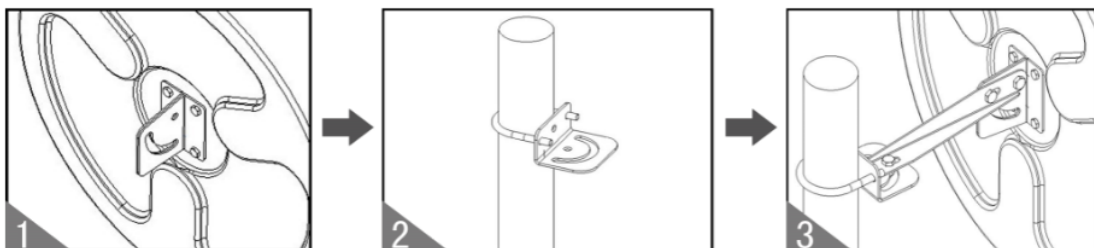

2. Καθάρισμα

- 1) Περιοδικός καθαρισμός: Σκουπίστε τον καθρέφτη περιοδικά με ένα μαλακό πανί βρεγμένο με νερό. Στη συνέχεια, στεγνώστε τον με ένα βαμβάκι ή ένα μαλακό πανί. Το πλαίσιο του καθρέφτη μπορεί να σκουπιστεί με νερό και να στεγνώσει στον αέρα.
- 2) Προσοχή: Μην χρησιμοποιείτε αμμωνία, καυστικές ουσίες ή διαλύτες.

3. Αναλυτική προβολή – Λίστα εξαρτημάτων

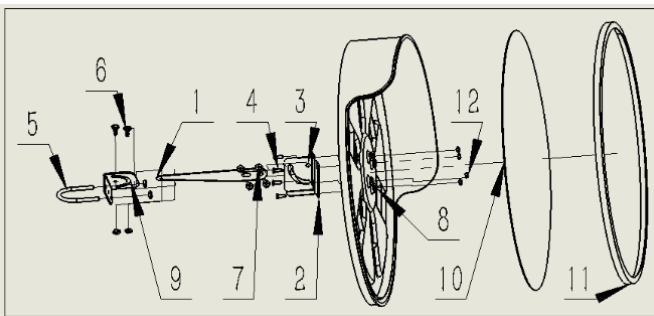

Οχι.	Ονομασία	Ποσότητα
1	Συνδετικό κομμάτι	1
2	υποστήριξη πίσω αριστερά "L"	1
3	υποστήριξη πίσω "L" δεξιά	1
4	Βίδα M6-16	4
5	Βίδα σχήματος U M8	1
6	Βίδα M8-16	4
7	Παξιμάδι M8	6
8	βάση καθρέφτη	1
9	Τοποθέτηση σε τοίχο	1
10	Καθρέπτης	1
11	Περίγραμμα καθρέφτη	1
12	Παξιμάδι M6	4

4. Εγγύηση και Συμμόρφωση Προϊόντος

Η εγγύηση δεν μπορεί να χορηγηθεί στις ακόλουθες περιπτώσεις :

Η μη φυσιολογική χρήση, η ακατάλληλη λειτουργία, η μη εξουσιοδοτημένη τροποποίηση, η ελαττωματική μεταφορά, χειρισμός ή συντήρηση, η χρήση μη γνήσιων ανταλλακτικών ή αξεσουάρ, η εργασία που εκτελείται από μη εξουσιοδοτημένο προσωπικό, η απουσία συσκευών προστασίας ή ασφαλείας χειριστή και η μη συμμόρφωση με τις προαναφερθείσες οδηγίες θα ακυρώσουν την εγγύηση του μηχανήματός σας. Τα εμπορεύματα ταξιδεύουν με ευθύνη του αγοραστή και είναι ευθύνη του αγοραστή να ασκήσει οποιαδήποτε νομική προσφυγή κατά του μεταφορέα εντός των νόμιμα προβλεπόμενων προθεσμιών και διαδικασιών. Ανατρέξτε στους Γενικούς Όρους και Προϋποθέσεις Πώλησης για τυχόν αξιώσεις εγγύησης.

Προστασία του περιβάλλοντος:

Η συσκευή σας περιέχει πολλά ανακυκλώσιμα υλικά. Λάβετε υπόψη ότι οι μεταχειρισμένες συσκευές δεν πρέπει να αναμειγνύονται με άλλα απορρίμματα. Τα ηλεκτρικά προϊόντα δεν πρέπει να απορρίπτονται με τα οικιακά απορρίμματα. Ανακυκλώστε τα σε καθορισμένα σημεία συλλογής. Επικοινωνήστε με τις τοπικές αρχές ή τον πωλητή λιανικής για συμβουλές ανακύκλωσης.