



---

**Assemblage cuisine**

**FR Manuel d'instructions – notice originale – instructions d'origine**

*Veillez lire ce manuel d'instructions attentivement et entièrement avant toute utilisation*

**Workshop furniture set**

**EN Translation of the original instructions**

*Please read this instruction manual carefully and completely before use*

**Juego de muebles de taller**

**ES Traducción de las instrucciones originales**

*Lea atenta y completamente este manual de instrucciones antes de utilizarlo*

---

## 1. Instructions de sécurité / Safety instructions / Instrucciones de seguridad

A l'ouverture des cartons, vérifiez attentivement le contenu afin de vous assurer qu'il n'y a aucun dommage. En cas de problème ou si des pièces sont endommagées ou manquantes, contactez votre fournisseur.

Avant toute utilisation, lisez attentivement ces consignes et conservez-les pour référence ultérieure.



**Attention** : port de charge lourdes !

1. **Manipulation et installation** : déplacez, assemblez et installez le produit à deux personnes minimum afin d'éviter tout risque de blessure.
2. **Sécurité des enfants** : ne laissez jamais les enfants sans surveillance à proximité du produit.
3. **Utilisation appropriée** : ne montez pas sur le produit et n'appuyez pas sur les tiroirs ou le plan de travail.
4. **Equipement de protection** : portez des lunettes de sécurité lors du retrait ou du repositionnement des glissières. Un outil mal maîtrisé peut glisser et causer des blessures.
5. **Interdiction de modification** : ne modifiez pas le produit. L'utilisation d'accessoires ou de fixations non recommandés dans ce manuel peut entraîner des risques de blessures.
6. **Précaution d'ouverture** : n'ouvrez jamais plusieurs tiroirs en même temps, cela pourrait déstabiliser le produit et provoquer son basculement, risquant d'endommager le meuble ou de causer des blessures.
7. **Fixation et stabilité** : pour assurer votre sécurité, fixez solidement le produit au mur. Une installation incorrecte peut entraîner un basculement dangereux et provoquer des blessures graves.

When opening the boxes, carefully check the contents to ensure that there is no damage. If there is a problem or if any parts are damaged or missing, contact your provider.

Before use, read these instructions carefully and save them for future reference.



**Caution**: heavy load port!

1. **Handling and installation**: move, assemble and install the product with at least two people to avoid injury.
2. **Child safety**: never leave children unattended near the product.
3. **Proper use**: do not stand on the product or press down on the drawers or worktop.
4. **Protective equipment**: wear safety glasses when removing or repositioning the rails. A poorly controlled tool can slip and cause injury.
5. **No modification**: do not modify the product. The use of accessories or fasteners not recommended in this manual may result in personal injury.
6. **Opening precaution**: never open more than one drawer at the same time, as this may destabilise the product and cause it to tip over, which may damage the cabinet or cause injury.
7. **Mounting and stability**: to ensure your safety, secure the product to the wall. Improper installation can cause a dangerous tip over and cause serious injury.

Al abrir las cajas de cartón, compruebe cuidadosamente el contenido para asegurarse de que no haya daños. Si hay un problema, o si alguna pieza está dañada o falta, póngase en contacto con su proveedor.

Antes de usar, lea estas instrucciones cuidadosamente y guárdelas para futuras referencias.

















**Precaución**: ¡puerto de carga pesada!

1. **Manipulación e instalación**: mover, montar e instalar el producto con un mínimo de dos personas para evitar lesiones.
2. **Seguridad infantil**: nunca deje a los niños desatendidos cerca del producto.
3. **Uso adecuado**: no se ponga de pie sobre el producto ni presione sobre cajones o encimera.
4. **Equipo de protección**: use gafas de seguridad al retirar o reposicionar los rieles. Una herramienta controlada incorrectamente puede resbalar y causar lesiones.

5. **Sin modificaciones:** no modifique el producto. El uso de accesorios o accesorios no recomendados en este manual puede ocasionar lesiones personales.
6. **Precaución de apertura:** nunca abra varios cajones al mismo tiempo, esto puede desestabilizar el producto y hacer que se vuelque, lo que puede dañar los muebles o causar lesiones.
7. **Fijación y estabilidad:** para su seguridad, asegure el producto a la pared. Una instalación inadecuada puede causar volcaduras peligrosas y causar lesiones graves.

**2. Présentation / Presentation / Panorama general**

**2.1. Composition / Composición**

<b>Visserie / Fasteners / Elementos de fijación</b>					
Boulon à tête plate m6 x 16 mm M6 x 16 mm flat head bolt Perno de cabeza plana m6 x 16 mm	1		Boulon à tête plate m8 x 16 mm M8 x 16 mm flat head bolt Perno de cabeza plana m8 x 16 mm	4	
Ecrou hexagonal m6 mm M6 mm hex nut Tuerca hexagonal m6 mm	2		Vis à bois st6 x 16 mm Wood screw st6 x 16 mm Tornillo de madera st6 x 16 mm	5	
Boulon à tête plate m6 x 12 mm M6 x 12 mm flat head bolt Perno de cabeza plana m6 x 12 mm	3		Vis à tête plate m6 x 16 mm M6 x 16 mm flat head screw Tornillo de cabeza plana m6 x 16 mm	6	
<b>Plan de travail / Work plan / Encimera</b>					
Usage	Hêtre / Beech / Haya			Inox / Stainless steel / Acero inoxidable	
	Réf Part no Ref	Image / Imagen	Réf Part no Ref	Image / Imagen	
A – 1 armoire A – 1 cabinet A – 1 gabinete	72640		72645		
B – 2 armoires B – 2 cabinets B – 2 gabinetes	72641		72646		
C – 3 armoires C – 3 cabinets C – 3 gabinetes	72642		72647		
D – meuble d'angle D – corner furniture D – gabinete de esquina	72643		72648		

**2.2. Charges maximales / Maximum loads / Cargas máximas**

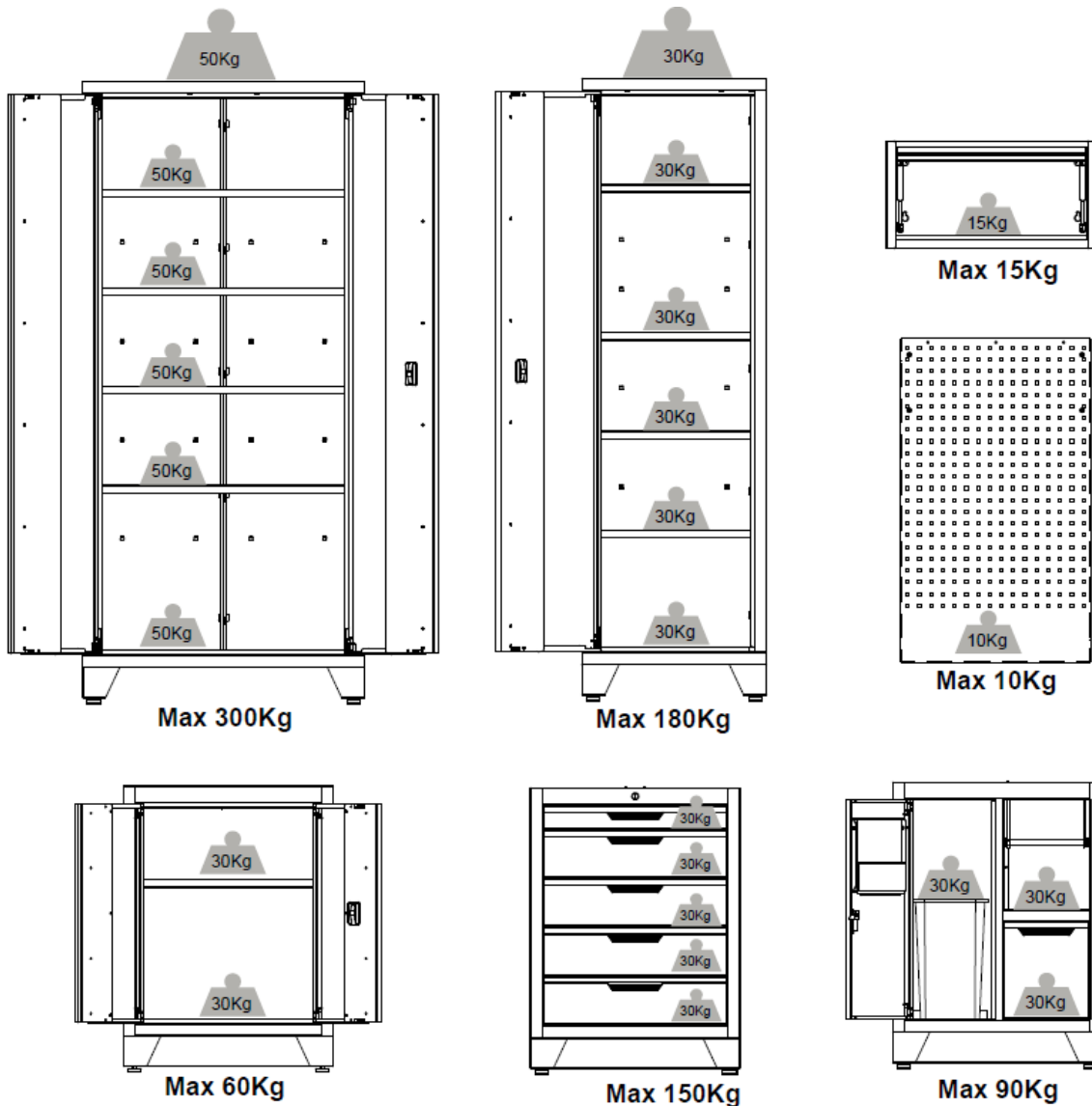

**3. Installation / Instalación**

Les visuels présentés sont fournis à titre d'exemple. Le montage peut varier selon l'application et doit être adapté en fonction de vos besoins spécifiques.

The visuals presented are provided as an example. The mounting may vary according to the application and must be adapted according to your specific needs.

Los elementos visuales presentados se proporcionan como ejemplo. El montaje puede variar dependiendo de la aplicación y debe adaptarse a sus necesidades específicas.

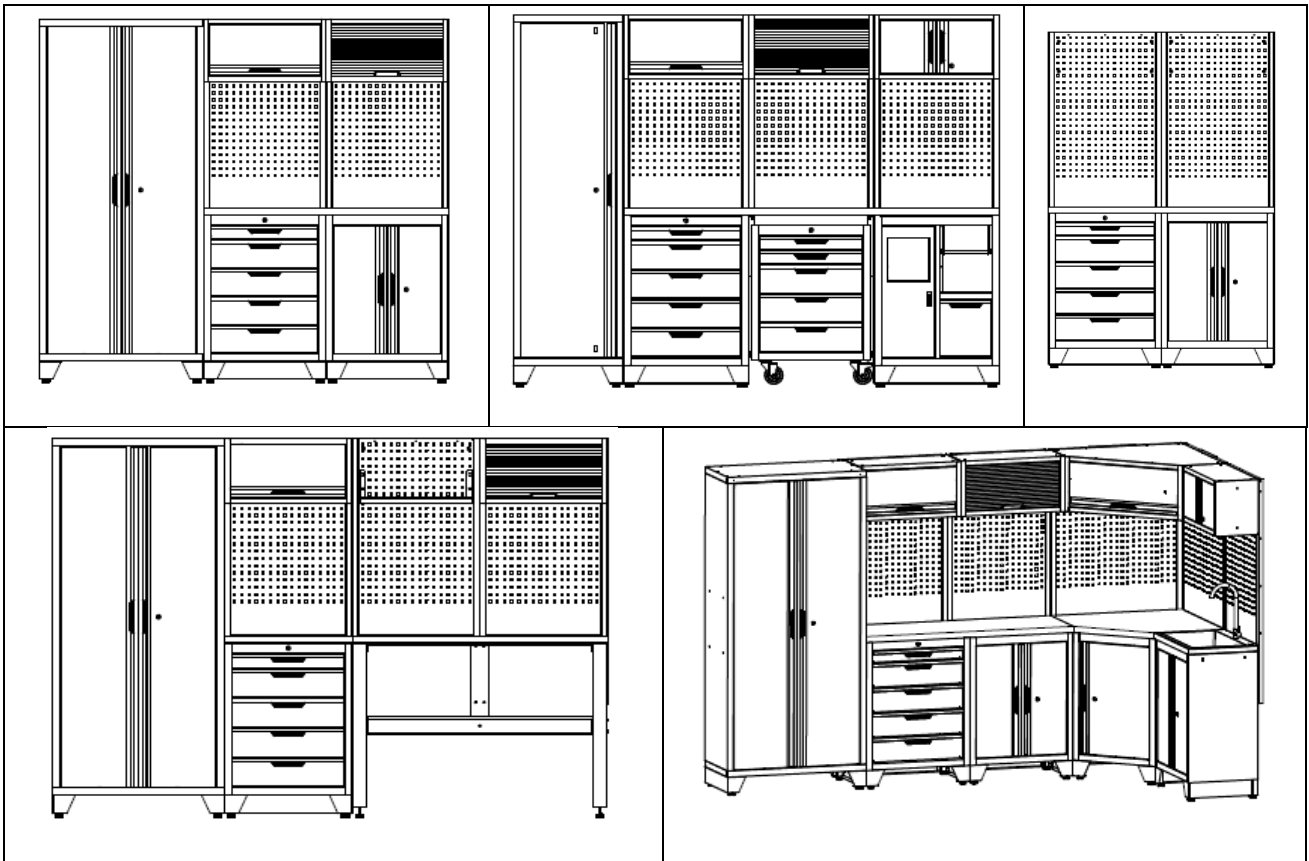

### 3.1. Déballage / Desembalaje

1. Placez l'emballage sur une surface plane et protégée.
2. Enlevez tous les cartons, renforts en nid d'abeille, mousses de protection et sacs en plastique.
3. Triez et recyclez l'ensemble des matériaux d'emballage.
4. Assurez-vous que toutes les pièces sont présentes et préparez les outils nécessaires au montage (non fournis) :

1. Place the package on a flat, protected surface.
2. Remove all cardboard, honeycomb reinforcements, protective foam and plastic bags.
3. Sort and recycle all packaging materials.
4. Make sure all parts are present and prepare the necessary tools for assembly (not supplied):

1. Coloque el paquete sobre una superficie plana y protegida.
2. Retire todos los cartones, refuerzos de nido de abeja, espumas protectoras y bolsas de plástico.
3. Clasificar y reciclar todos los materiales de embalaje.
4. Asegúrese de que todas las piezas estén presentes y prepare las herramientas necesarias para el montaje (no suministradas):

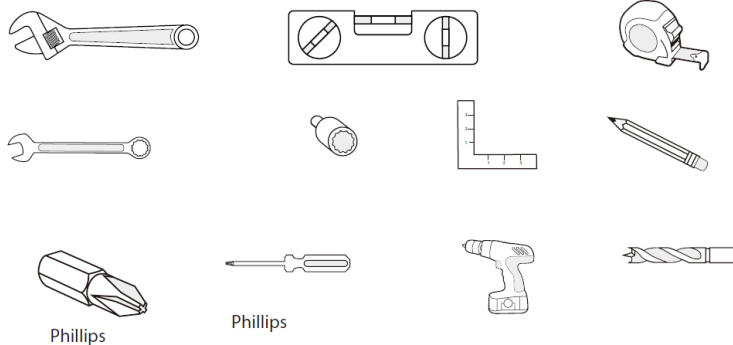

**3.2. Montage des pieds réglables / Mounting the adjustable feet / Montaje de los pies ajustables**

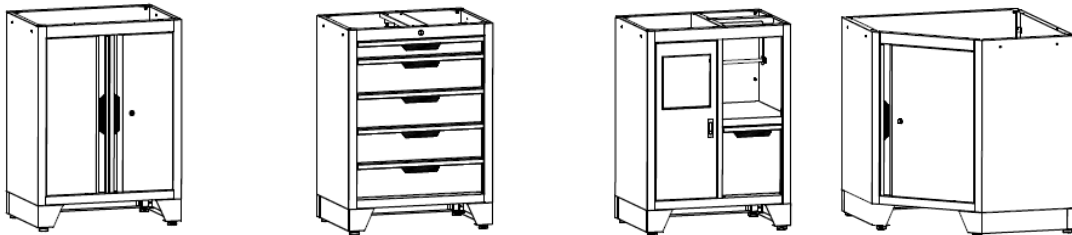
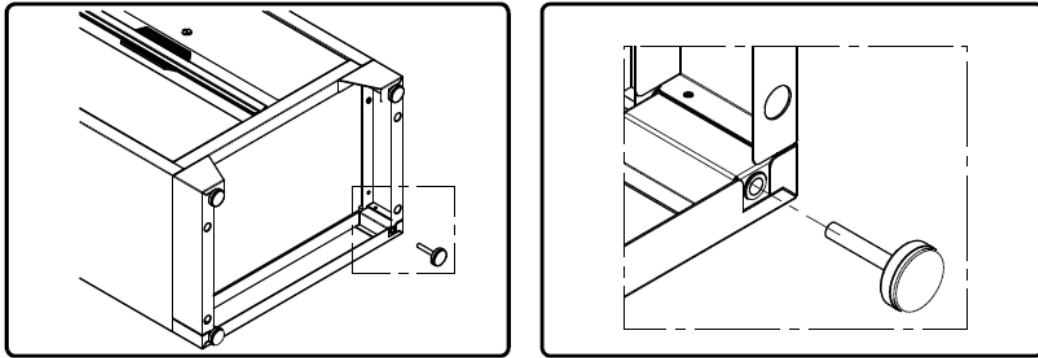

**3.3. Montage des connecteurs pour panneaux Mounting of panel connectors / Montaje de conectores de panel**

Accessoires requis :

- Vis à tête plate m6 x 16 mm [1]
- Ecrou hexagonal m6 mm [2]

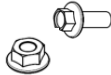

Accessories required:

- M6 x 16 mm flat head screw [1]
- M6 mm hex nut [2]



Accesorios requeridos:

- Tornillo de cabeza plana m6 x 16 mm [1]
- Tuerca hexagonal m6 mm [2]



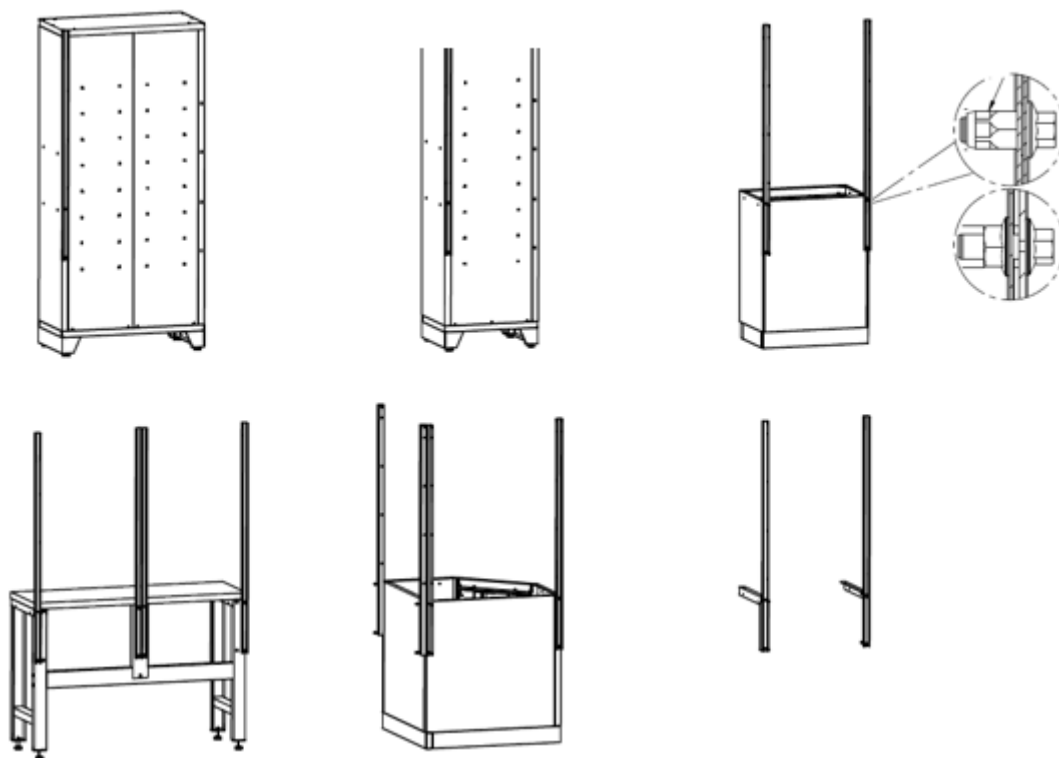

**3.4. Montage des panneaux perforés / Mounting of perforated panels / Montando los pegboards**

*Accessoires requis :*

- *Vis à tête plate m6 x 16 mm [1]*
- *Ecrou hexagonal m6 mm [2]*

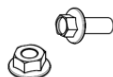

*Accessories required:*

- *M6 x 16 mm flat head screw [1]*
- *M6 mm hex nut [2]*

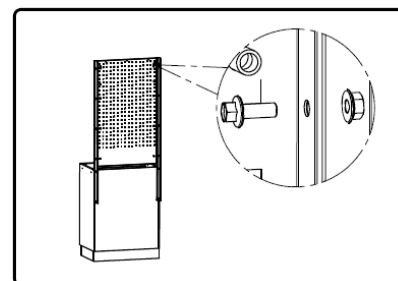

*Accesorios requeridos:*

- *Tornillo de cabeza plana m6 x 16 mm [1]*
- *Tuerca hexagonal m6 mm [2]*



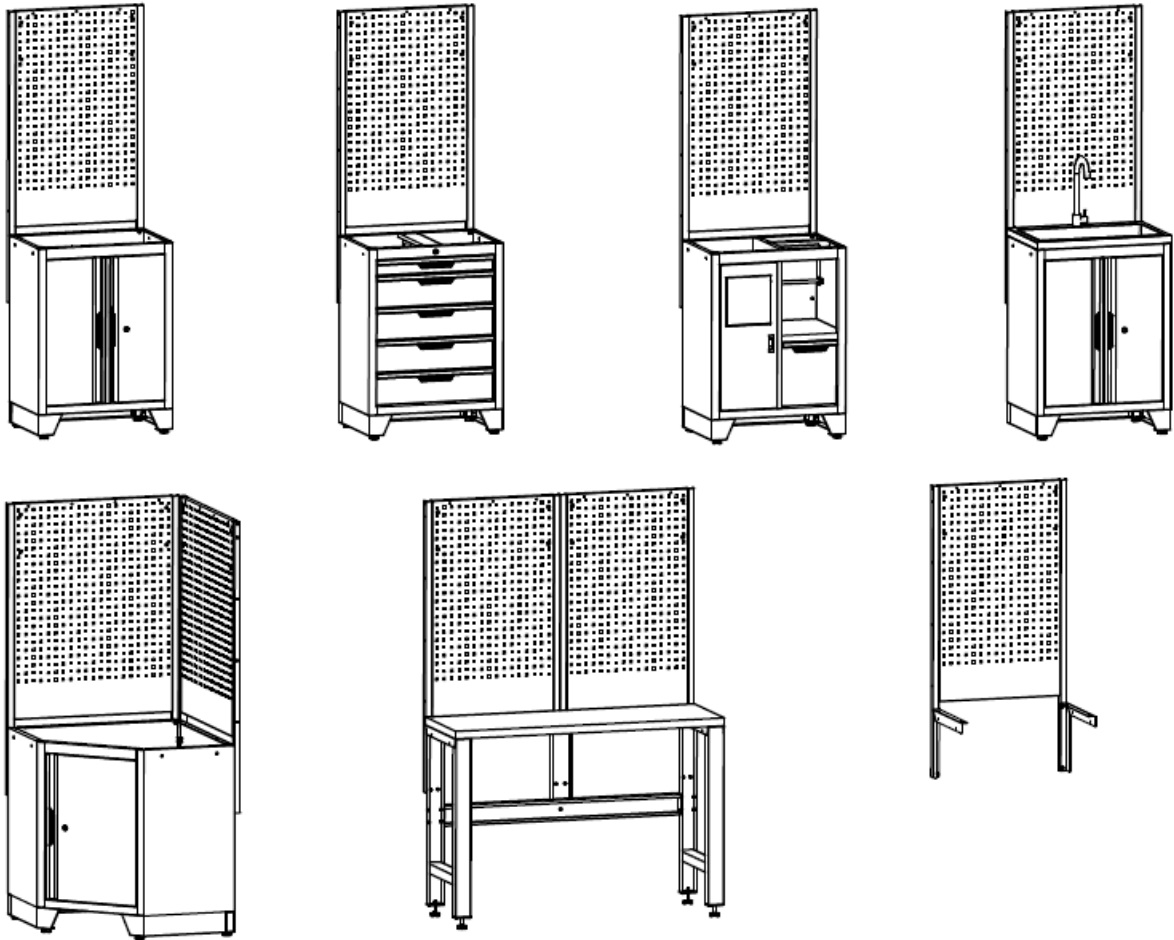

### 3.5. Assemblage des éléments / Assemble the éléments / Ensamblando los elementos

Placer et fixer les éléments au mur pour les sécuriser. Installer les éléments un par un. Utiliser les pieds de réglages pour mettre les éléments à niveau.

Place and secure items to the wall. Instal the items one at a time. Use the adjustment feet to level the elements.

Coloque y asegure los artículos en la pared para asegurarlos. Instale los elementos uno a la vez. Utilice los pies de ajuste para nivelar los elementos

### 3.6. Connexion des modules / Connecting the modules / Conectando los elementos

Accessoires requis :

- Vis à tête plate m6 x 16 mm [1]
- Ecrou hexagonal m6 mm [2]

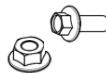

Accessories required:

- M6 x 16 mm flat head screw [1]
- M6 mm hex nut [2]



Accesorios requeridos:

- Tornillo de cabeza plana m6 x 16 mm [1]
- Tuerca hexagonal m6 mm [2]

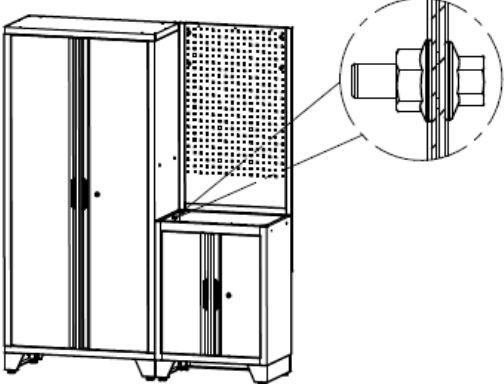
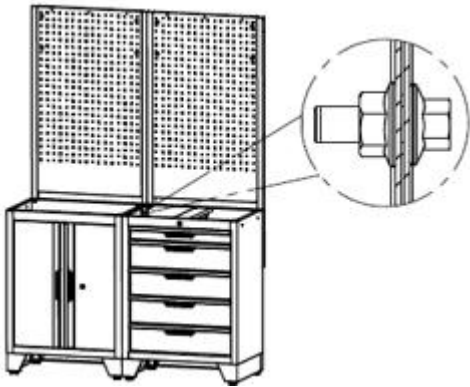
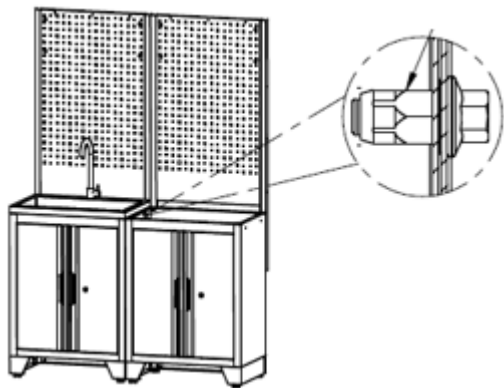
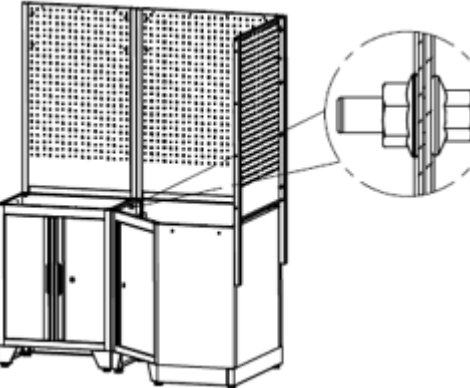
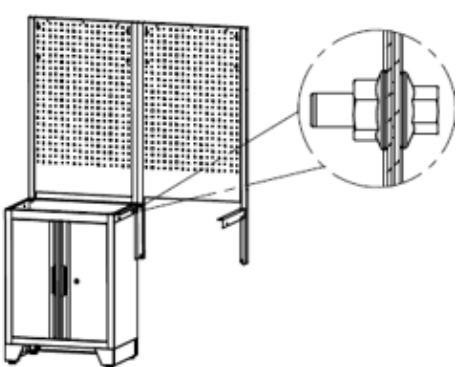
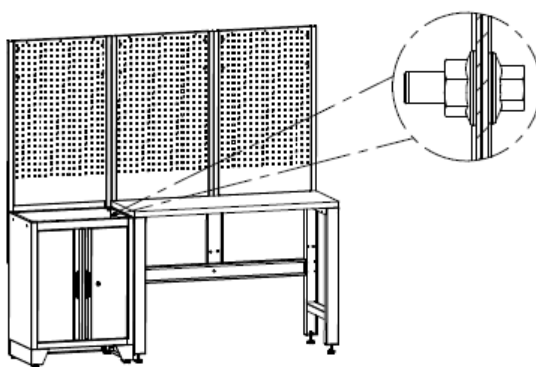

<p><b>Assemblage armoire – meuble bas</b>  <b>Cabinet assembly - bottom cabinet</b>  <b>Montaje de gabinete - muebles bajos</b></p>	<p><b>Assemblage meuble bas – meuble bas à tiroir</b>  <b>Low shelf assembly - low shelf in drawer</b>  <b>Montaje de gabinete inferior – gabinete inferior con cajón</b></p>
	
<p><b>Assemblage meuble bas – meuble bas</b>  <b>Low shelf assembly - low shelf</b>  <b>Montaje de muebles bajo – muebles bajos</b></p>	<p><b>Assemblage meuble bas – meuble d'angle</b>  <b>Low shelf assembly - low shelf in drawer</b>  <b>Montaje inferior de muebles – muebles de esquina</b></p>
	
<p><b>Assemblage meuble bas – connecteur support</b>  <b>Low cabinet assembly – connector support</b>  <b>Montaje inferior de muebles – conector de soporte</b></p>	<p><b>Assemblage meuble bas – plan de travail</b>  <b>Low cabinet assembly – worktop</b>  <b>Muebles bajos - montaje de encimera</b></p>
	

### 3.6.1. Fixation du plan de travail / Attaching the worktop / Arreglando el worktop

Accessoires requis :

- Vis à tête plate m6 x 16 mm [1]
- Vis à bois st6 x 16 mm [5]

Accessories required:

- M6 x 16 mm flat head screw [1]
- Wood screw st6 x 16 mm [5]

Accesorios requeridos:

- Tornillo de cabeza plana m6 x 16 mm [1]
- Tornillo de madera st6 x 16 mm [5]

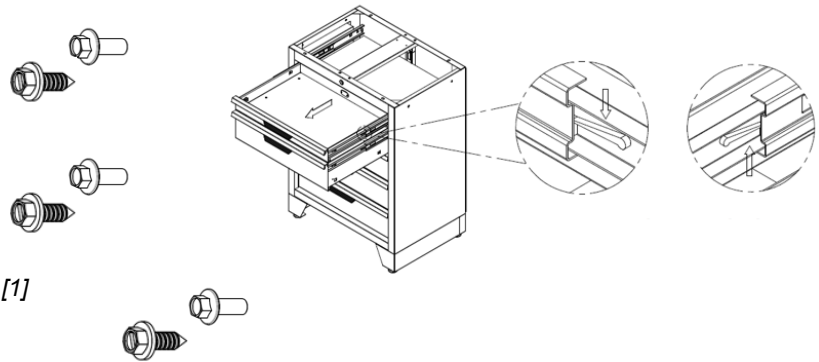

*Nb. Pour fixer le plan de travail sur un meuble équipé de tiroirs, il est nécessaire de retirer ces derniers au préalable. Pour cela, appuyez simultanément sur les dispositifs de déverrouillage situés de chaque côté, puis faites glisser le tiroir vers l'avant.*

*Note. To attach the worktop to a cabinet with drawers, it is necessary to remove the drawers first. To do this, press the release devices on each side at the same time, and then slide the drawer forward.*

*Nota: para fijar la encimera a un mueble equipado con cajones, es necesario quitar los cajones de antemano. Para hacer esto, presione simultáneamente los dispositivos de liberación en cada lado y, a continuación, deslice el cajón hacia adelante*

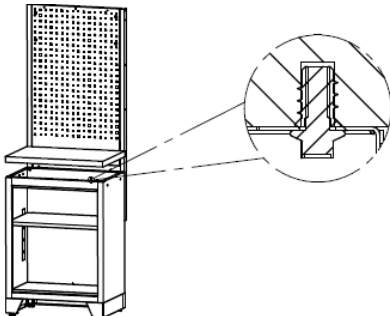
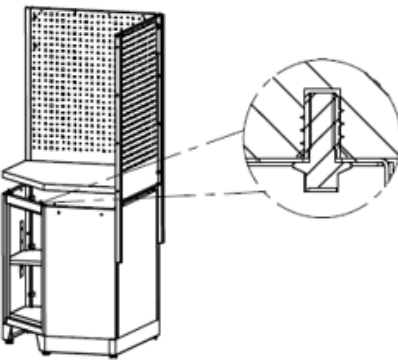
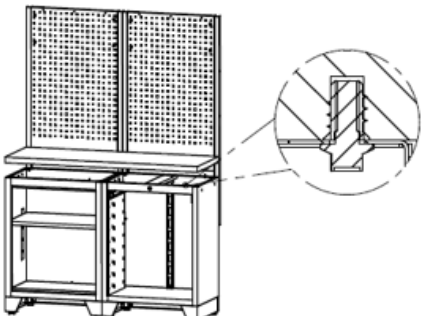
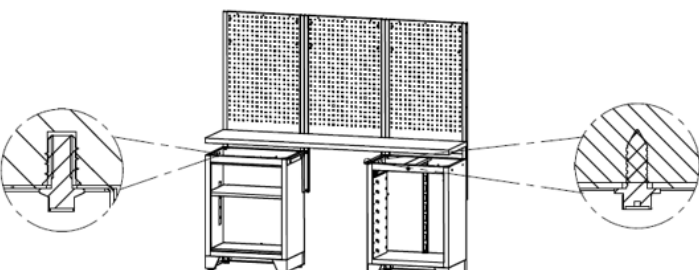
<p><b>Fixation plan de travail A</b>  <b>Worktop fixing A</b>  <b>Adjunto de la encimera A</b></p>	<p><b>Fixation plan de travail D</b>  <b>Worktop fixing D</b>  <b>Adjunto de la encimera D</b></p>
	
<p><b>Fixation plan de travail B</b>  <b>Worktop fixing B</b>  <b>Adjunto de la encimera B</b></p>	<p><b>Fixation plan de travail C</b>  <b>Worktop fixing C</b>  <b>Adjunto de la encimera C</b></p>
	

**3.6.2. Attacher les connecteurs de panneaux / Attach panel connectors / Conecte los conectores del panel**

Accessoires requis :

- Vis à tête plate m6 x 16 mm [1]
- Ecrou hexagonal m6 mm [2]

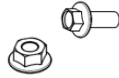

Nb. Pas d'assemblage au niveau de l'angle

Accessories required:

- M6 x 16 mm flat head screw [1]
- M6 mm hex nut [2]



Note. No assembly at angle

Accesorios requeridos:

- Tornillo de cabeza plana m6 x 16 mm [1]
- Tuerca hexagonal m6 mm [2]



Nota: no hay asamblea en la esquina

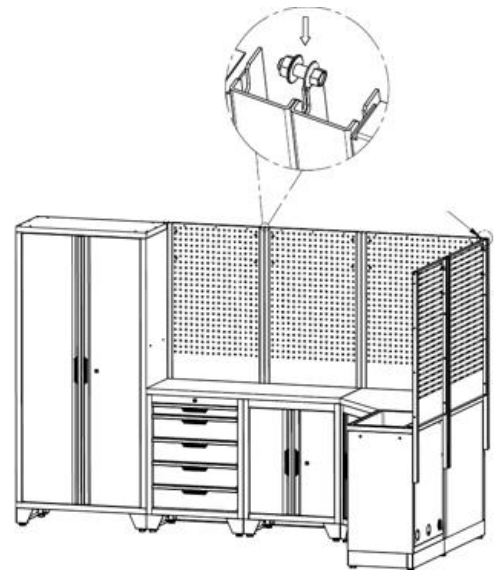

**3.7. Montage des meubles hauts / High furniture assembly / Montaje de muebles altos**

Accessoires requis :

- Vis à tête plate m6 x 16 mm [1]
- Boulon à tête plate m8 x 16 mm [4]
- Ecrou hexagonal m6 mm [2]

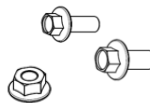

Pré-assembler la vis et l'écrou sans les serrer  
Mettre en place le meuble haut puis serrer

Accessories required:

- M6 x 16 mm flat head screw [1]
- M8 x 16 mm flat head bolt [4]
- M6 mm hex nut [2]



Pre-assemble the screw and the nut without tightening them  
Instal the high cabinet and tighten

Accesorios requeridos:

- Tornillo de cabeza plana m6 x 16 mm [1]
- Tornillo de cabeza plana m8 x 16 mm [4]
- Tuerca hexagonal m6 mm [2]

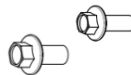

Pre-montar el tornillo y la tuerca sin apretarlos  
Ajuste los muebles altos y apriete

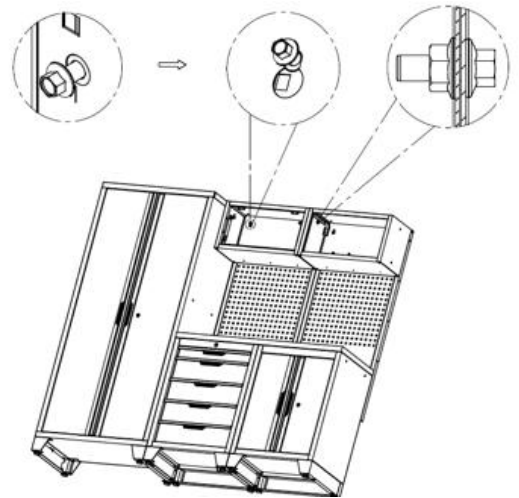

**3.8. Montage des meubles hauts d'angle / Fitting of high-angle furniture / Montaje de muebles de esquina alta**

*Accessoires requis :*

- Boulon à tête plate m8 x 16 [4]
- Vis à tête plate m6 x 16 mm [6]

*Accessories required:*

- M8 x 16 flat head bolon [4]
- M6 x 16 mm flat head screw [6]

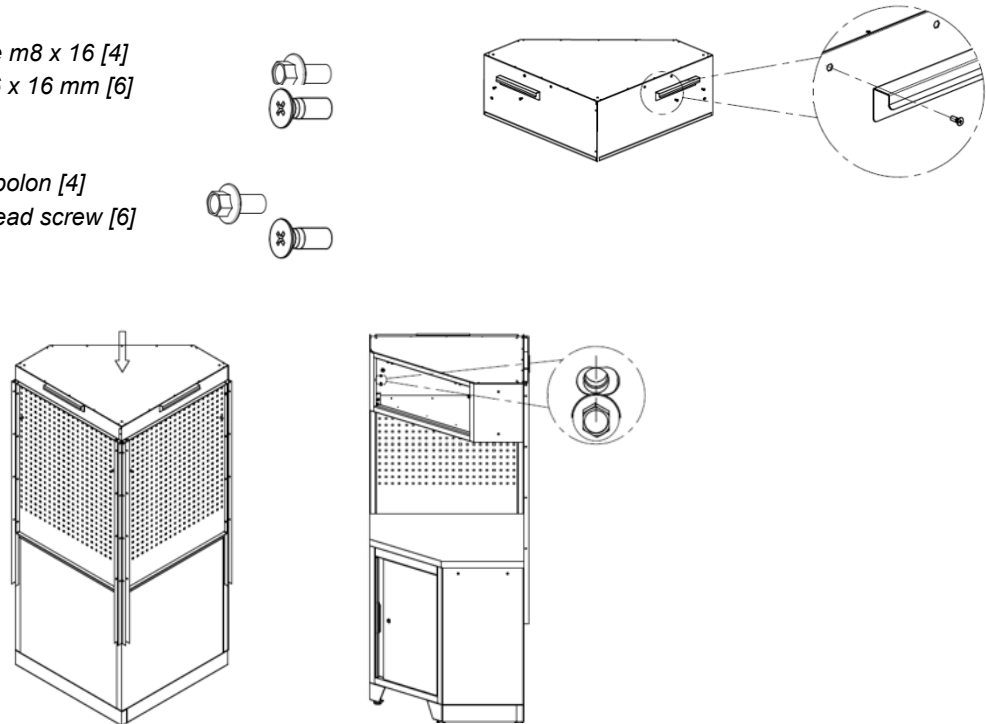

**4. Garantie et conformité du produit / Product warranty and compliance / Garantía y cumplimiento del producto**

La garantie ne peut être accordée suite à :

Une utilisation anormale, une manœuvre erronée, une modification non autorisée, un défaut de transport, de manutention ou d'entretien, l'utilisation de pièces ou d'accessoires non d'origine, des interventions effectuées par du personnel non agréé, l'absence de protection ou dispositif sécurisant l'opérateur, le non-respect des consignes précitées exclut votre machine de notre garantie, les marchandises voyagent sous la responsabilité de l'acheteur à qui il appartient d'exercer tout recours à l'encontre du transporteur dans les formes et délais légaux. Se reporter à nos conditions générales de ventes pour toute demande de garantie.

Protection de l'environnement :

Votre appareil contient de nombreux matériaux recyclables.

Nous vous rappelons que les appareils usagés ne doivent pas être mélangés avec d'autres déchets. Les produits électriques ne doivent pas être mis au rebut avec les déchets ménagers. Merci de les recycler dans les points de collecte prévus à cet effet. Adressez-vous auprès des autorités locales ou de votre revendeur pour obtenir des conseils sur le recyclage.

Warranty cannot be granted as a result of:

Abnormal use, improper handling, unauthorised modification, lack of transport, handling or maintenance, use of non-genuine parts or accessories, work carried out by unauthorised personnel, lack of protection or device securing

the operator, failure to comply with the above instructions excludes your machine from our warranty, the goods travel under the responsibility of the purchaser to whom it is responsible to exercise any recourse against the carrier in legal forms and deadlines. Please refer to our terms and conditions of sales for warranty claims.

Environmental protection:

Your device contains many recyclable materials.

We remind you that used appliances must not be mixed with other waste. Electrical products should not be disposed of with household waste. Please recycle them at the designated collection points. Contact your local authorities or dealer for recycling advice.

La garantía no puede concederse de la siguiente manera:

Uso anormal, maniobras erróneas, modificaciones no autorizadas, defectos en el transporte, manipulación o mantenimiento, uso de piezas o accesorios no originales, trabajo realizado por personal no autorizado, falta de protección o dispositivo de seguridad para el operador, el incumplimiento de las instrucciones antes mencionadas excluye su máquina de nuestra garantía, la mercancía viaja bajo la responsabilidad del comprador a quien corresponde ejercer cualquier recurso contra el transportista en las formas legales y plazos. Consulte nuestros términos y condiciones generales de venta para reclamaciones de garantía.

Protección del medio ambiente:

Su dispositivo contiene muchos materiales reciclables.

Le recordamos que los electrodomésticos usados no deben mezclarse con otros residuos. Los productos eléctricos no deben eliminarse con los residuos domésticos. Por favor, recicla en los puntos de recogida previstos para este fin. Póngase en contacto con sus autoridades locales o distribuidor para obtener asesoramiento sobre reciclaje.

