



SCHNEIDER

FR	<p>VISSEUSE A CHOC 20V 200NM Manuel d'instructions – Notice originale – Instructions d'origine <i>Veillez lire ce manuel d'instructions attentivement et entièrement avant toute utilisation</i></p>	NL	<p>SLAGSCHROEVENDRAAIER 20 V 200NM Vertaling van de originele gebruiksaanwijzing <i>Lees deze handleiding zorgvuldig en volledig door voordat u het product in gebruik neemt</i></p>
GB	<p>IMPACT SCREWDRIVER 20V 200NM Translation of the original instructions <i>Please read this instruction manual carefully and completely before use</i></p>	PL	<p>WKREŹTAK UDAROWY 20V 200NM Tłumaczenie instrukcji oryginalnej <i>Przed użyciem należy dokładnie zapoznać się z niniejszą instrukcją obsługi</i></p>
ES	<p>ATORNILLADOR DE IMPACTO 20V 200NM Traducción de las instrucciones originales <i>Lea atenta y completamente este manual de instrucciones antes de utilizarlo</i></p>	PT	<p>APARAFUSADORA PERCUTORA 20V 200NM Tradução do manual original <i>Por favor, leia este manual de instruções cuidadosamente e completamente antes de usar</i></p>
DE	<p>SCHLAGSCHRAUBER 20V 200NM Übersetzung der Originalnotiz <i>Bitte lesen Sie diese Handbuch vor dem Gebrauch sorgfältig und vollständig durch</i></p>	EL	<p>ΚΡΟΥΣΤΙΚΟ ΚΑΤΣΑΒΙΔΙ 20V 200 NM Μετάφραση πρωτότυπων οδηγιών <i>Διαβάστε προσεκτικά ολόκληρο το παρόν εγχειρίδιο οδηγιών πριν από κάθε χρήση</i></p>
IT	<p>AVVITATORE A IMPULSI 20V 200NM Traduzione delle istruzioni originali <i>Leggere attentamente e completamente il presente manuale di istruzioni prima dell'uso</i></p>		

1. Avertissements de Sécurité



AVERTISSEMENT ! Lire tous les avertissements de sécurité, les instructions, les illustrations et les spécifications fournis avec cet outil électrique. Ne pas suivre les instructions énumérées ci-dessous peut donner lieu à un choc électrique, un incendie et/ou une blessure sérieuse. Conserver tous les avertissements et toutes les instructions pour pouvoir s'y reporter ultérieurement.

1.1. Avertissements de sécurité généraux

1. **Utiliser dans un environnement sécurisé** : il ne doit pas y avoir de risques d'explosions, de produits corrosifs dans l'environnement proche lors de l'utilisation.
2. **Tenir compte de l'environnement de la zone de travail** : ne pas exposer l'outil à la pluie. Ne pas utiliser l'outil dans des endroits humides, mouillés ou avec un risque de projection d'eau. Maintenir la zone de travail bien éclairée. Ne pas utiliser l'outil en présence de liquides ou de gaz inflammables ou de poussières.
3. **Conserver une zone de travail propre et ordonnée** : la zone de travail doit être visible de la position de travail. Les zones en désordre et les établis sont propices aux accidents.
4. **Protection contre les chocs électriques** : éviter tout contact corporel avec des surfaces mises ou reliées à la terre (par exemple canalisations, radiateurs, cuisinières, réfrigérateurs).
5. **Maintenir les autres personnes éloignées** : Ne pas laisser les personnes, notamment les enfants, non concernées par le travail en cours, toucher l'outil ou le prolongateur, et les maintenir éloignées de la zone de travail, ETRE particulièrement vigilant avec les enfants et les animaux.
6. **Ranger les outils non utilisés** : les outils inutilisés doivent être rangés dans un endroit sec ou fermé à clé, hors de portée des enfants.
7. **Ne pas forcer l'outil** : un outil donne de meilleurs résultats de manière plus sûre au régime, à la puissance pour lequel il a été conçu.
8. **Utiliser l'outil approprié** : ne pas forcer un petit outil ou un petit accessoire à effectuer le travail de plus grosse taille. Ne pas utiliser l'outil à une fin pour laquelle il n'est pas conçu.
9. **Porter des vêtements et équipement de protection adaptés** : ne jamais porter des vêtements amples, ni des bijoux, car ils peuvent être happés par des pièces en mouvement. Il est recommandé de porter des gants de protection. Contenir les cheveux longs. Le port de chaussures antidérapantes est recommandé pour les travaux en extérieur.
10. **Utiliser un équipement de protection** : utiliser des lunettes de sécurité, un masque normal ou anti-poussières si les opérations de travail génèrent de la poussière, des gants de protection.
11. **Connecter l'équipement pour l'extraction des poussières** : si l'outil est fourni pour le raccordement des équipements pour l'extraction et la récupération des poussières, s'assurer qu'ils sont raccordés et correctement utilisés.
12. **Ne pas trop se pencher** : maintenir un bon appui et rester en équilibre en tout temps.
13. **Traiter les outils avec soin** : maintenir les outils propres pour optimiser le travail et la sécurité. Suivre les instructions concernant la lubrification et le changement des accessoires. Examiner leur état périodiquement, au besoin, confier leur réparation à un poste d'entretien agréé.
14. **Rester alerté** : se concentrer sur le travail. Faire preuve de jugement. Ne pas se servir de l'outil lorsqu'on est fatigué, ou sous l'influence de drogues, d'alcool ou de médicaments.
15. **Rechercher les pièces endommagées** : avant d'utiliser l'outil, examiner soigneusement l'état des pièces pour s'assurer qu'elles fonctionnent correctement et qu'elles accomplissent leur tâche. Vérifier l'alignement et la liberté de fonctionnement des pièces mobiles, l'état et le montage des pièces et toutes autres conditions susceptibles d'affecter défavorablement le fonctionnement. Il faut réparer toute pièce dont l'état laisse à désirer ou en remplacer par un poste de service agréé sauf si autrement indiqué dans ce manuel d'instructions.
16. **Ne pas utiliser le câble/cordon dans de mauvaises conditions** : ne jamais exercer de saccades sur le câble/cordon afin de le déconnecter de la fiche de prise de courant. Maintenir le câble/cordon à l'écart de la chaleur, de tout lubrifiant et de toutes arêtes vives. Examiner les prolongateurs de manière régulière et les remplacer s'ils sont endommagés.
17. **Entretenir les outils avec soin** : garder les outils de coupe affûtés et propres pour des performances meilleures et plus sûres. Suivre les instructions de graissage et de remplacement des accessoires. Examiner les câbles/cordons des outils de manière régulière et les faire réparer, lorsqu'ils sont endommagés, par un service d'entretien agréé.
18. **Ne pas modifier la machine** : aucune modification et/ou reconversion ne doit être effectuée. L'usage d'accessoires ou attachements autres que ceux recommandés dans ce manuel d'instructions peut entraîner des blessures personnelles.
19. **Maintenir les poignées sèches, propres et exemptes de tout lubrifiant et de toute graisse.**
20. **Déconnecter les outils** : déconnecter les outils de l'alimentation lorsqu'ils ne sont pas utilisés, avant leur entretien et lors du remplacement des accessoires, tels que lames, forets et organes de coupe.
21. **Retirer les clés de réglage** : prendre l'habitude de vérifier si les clés et autres organes de réglage sont retirés de l'outil avant de le mettre en marche.
22. **Éviter tout démarrage intempestif** : s'assurer que l'interrupteur est en position « arrêt » lors de la connexion.

23. **Utiliser des câbles de raccord extérieurs** : lorsque l'outil est utilisé à l'extérieur, utiliser uniquement des prolongateurs destinés à une utilisation extérieure et comportant le marquage correspondant.
24. **Rester vigilant** : regarder ce que vous êtes en train de faire, faire preuve de bon sens et ne pas utiliser l'outil lorsque vous êtes fatigué.
25. **Vérifier les parties endommagées** : avant d'utiliser l'outil à d'autres fins, il convient de l'examiner attentivement afin de déterminer qu'il fonctionnera correctement et accomplira sa fonction prévue. Vérifier l'alignement ou le blocage des parties mobiles, ainsi que l'absence de toutes pièces cassées ou de toute condition de fixation et autres conditions, susceptibles d'affecter le fonctionnement de l'outil. Il convient de réparer ou de remplacer correctement un protecteur ou toute autre partie endommagée par un centre d'entretien agréé, sauf indication contraire dans le présent manuel d'instructions. Faire remplacer les interrupteurs défectueux par un centre d'entretien agréé. Ne pas utiliser l'outil si l'interrupteur ne permet pas de passer de l'état de marche à l'état d'arrêt.
26. **Risque de brûlure** : Laisser refroidir les pièces mobiles (embout) avant de les toucher.
27. **Avertissement** : l'utilisation de tout accessoire ou de toute fixation autre que celui ou celle recommandé(e) dans le présent manuel d'instructions peut présenter un risque de blessure des personnes.
28. **Faire réparer l'outil par une personne qualifiée** : cet outil électrique satisfait les règles de sécurité correspondantes. Il convient que les réparations soient effectuées uniquement par des personnes qualifiées en utilisant des pièces de rechange d'origine. A défaut, cela peut exposer l'utilisateur à un danger important.



AVERTISSEMENT :

L'utilisation de tout accessoire ou de toute fixation autre que celui ou celle recommandé(e) dans le présent manuel d'instructions peut présenter un risque de blessure des personnes.

1.2. Avertissements de sécurité généraux pour l'outil électrique



AVERTISSEMENT ! Lire tous les avertissements de sécurité, les instructions, les illustrations et les spécifications fournis avec cet outil électrique. Ne pas suivre les instructions énumérées ci-dessous peut provoquer un choc électrique, un incendie et/ou une blessure sérieuse.

Conserver tous les avertissements et toutes les instructions pour pouvoir s'y reporter ultérieurement.

Le terme "outil électrique" dans les avertissements fait référence à votre outil électrique alimenté par le secteur (avec cordon d'alimentation) ou votre outil électrique fonctionnant sur batterie (sans cordon d'alimentation).

1.2.1. Sécurité de la zone de travail

- a) **Conserver la zone de travail propre et bien éclairée.** Les zones en désordre ou sombres sont propices aux accidents.
- b) **Ne pas faire fonctionner les outils électriques en atmosphère explosive, par exemple en présence de liquides inflammables, de gaz ou de poussières.** Les outils électriques produisent des étincelles qui peuvent enflammer les poussières ou les fumées.
- c) **Maintenir les enfants et les personnes présentes à l'écart pendant l'utilisation de l'outil électrique.** Les distractions peuvent vous faire perdre le contrôle de l'outil.

1.2.2. Sécurité électrique

- a) **Il faut que les fiches de l'outil électrique soient adaptées au socle. Ne jamais modifier la fiche de quelque façon que ce soit. Ne pas utiliser d'adaptateurs avec des outils électriques à branchement de terre.** Des fiches non modifiées et des socles adaptés réduisent le risque de choc électrique.
- b) **Éviter tout contact du corps avec des surfaces reliées à la terre telles que les tuyaux, les radiateurs, les cuisinières et les réfrigérateurs.** Il existe un risque accru de choc électrique si votre corps est relié à la terre.
- c) **Ne pas exposer les outils électriques à la pluie ou à des conditions humides.** La pénétration d'eau à l'intérieur d'un outil électrique augmente le risque de choc électrique.
- d) **Ne pas maltraiter le cordon. Ne jamais utiliser le cordon pour porter, tirer ou débrancher l'outil électrique. Maintenir le cordon à l'écart de la chaleur, du lubrifiant, des arêtes vives ou des parties en mouvement.** Des cordons endommagés ou emmêlés augmentent le risque de choc électrique.
- e) **Lorsqu'on utilise un outil électrique à l'extérieur, utiliser un prolongateur adapté à l'utilisation extérieure.** L'utilisation d'un cordon adapté à l'utilisation extérieure réduit le risque de choc électrique.
- f) **Si l'usage d'un outil électrique dans un emplacement humide est inévitable, utiliser une alimentation protégée par un dispositif à courant différentiel résiduel (RCD).** L'usage d'un RCD réduit le risque de choc électrique.

1.2.3. Sécurité des personnes

- a) **Rester vigilant, regarder ce que vous êtes en train de faire et faire preuve de bon sens dans votre utilisation de l'outil électrique. Ne pas utiliser un outil électrique lorsque vous êtes fatigué ou sous l'emprise de drogues, de l'alcool ou de médicaments.** *Un moment d'inattention en cours d'utilisation d'un outil électrique peut entraîner des blessures graves.*
- b) **Utiliser un équipement de protection individuelle. Toujours porter une protection pour les yeux.** *Les équipements de protection individuelle tels que les masques contre les poussières, les chaussures de sécurité antidérapantes, les casques ou les protections auditives utilisés pour les conditions appropriées réduisent les blessures.*
- c) **Éviter tout démarrage intempestif. S'assurer que l'interrupteur est en position arrêt avant de brancher l'outil au secteur et/ou au bloc de batteries, de le ramasser ou de le porter.** *Porter les outils électriques en ayant le doigt sur l'interrupteur ou brancher des outils électriques dont l'interrupteur est en position marche est source d'accidents.*
- d) **Retirer toute clé de réglage avant de mettre l'outil électrique en marche.** *Une clé laissée fixée sur une partie tournante de l'outil électrique peut donner lieu à des blessures.*
- e) **Ne pas se précipiter. Garder une position et un équilibre adaptés à tout moment.** *Cela permet un meilleur contrôle de l'outil électrique dans des situations inattendues.*
- f) **S'habiller de manière adaptée. Ne pas porter de vêtements amples ou de bijoux. Garder les cheveux et les vêtements à distance des parties en mouvement.** *Des vêtements amples, des bijoux ou les cheveux longs peuvent être pris dans des parties en mouvement.*
- g) **Si des dispositifs sont fournis pour le raccordement d'équipements pour l'extraction et la récupération des poussières, s'assurer qu'ils sont connectés et correctement utilisés.** *Utiliser des collecteurs de poussière peut réduire les risques dus aux poussières.*
- h) **Rester vigilant et ne pas négliger les principes de sécurité de l'outil sous prétexte que vous avez l'habitude de l'utiliser.** *Une fraction de seconde d'inattention peut provoquer une blessure grave.*

1.2.4. Utilisation et entretien de l'outil électrique

- a) **Ne pas forcer l'outil électrique. Utiliser l'outil électrique adapté à votre application.** *L'outil électrique adapté réalise mieux le travail et de manière plus sûre au régime pour lequel il a été construit.*
- b) **Ne pas utiliser l'outil électrique si l'interrupteur ne permet pas de passer de l'état de marche à arrêt et inversement.** *Tout outil électrique qui ne peut pas être commandé par l'interrupteur est dangereux et il faut le réparer.*
- c) **Débrancher la fiche de la source d'alimentation et/ou enlever le bloc de batteries, s'il est amovible, avant tout réglage, changement d'accessoires ou avant de ranger l'outil électrique.** *De telles mesures de sécurité préventives réduisent le risque de démarrage accidentel de l'outil électrique.*
- d) **Conserver les outils électriques à l'arrêt hors de la portée des enfants et ne pas permettre à des personnes ne connaissant pas l'outil électrique ou les présentes instructions de le faire fonctionner.** *Les outils électriques sont dangereux entre les mains d'utilisateurs novices.*
- e) **Observer la maintenance des outils électriques et des accessoires. Vérifier qu'il n'y a pas de mauvais alignement ou de blocage des parties mobiles, des pièces cassées ou toute autre condition pouvant affecter le fonctionnement de l'outil électrique. En cas de dommages, faire réparer l'outil électrique avant de l'utiliser.** *De nombreux accidents sont dus à des outils électriques mal entretenus.*
- f) **Garder affûtés et propres les outils permettant de couper.** *Des outils destinés à couper correctement entretenus avec des pièces coupantes tranchantes sont moins susceptibles de bloquer et sont plus faciles à contrôler.*
- g) **Utiliser l'outil électrique, les accessoires et les lames etc., conformément à ces instructions, en tenant compte des conditions de travail et du travail à réaliser.** *L'utilisation de l'outil électrique pour des opérations différentes de celles prévues peut donner lieu à des situations dangereuses.*
- h) **Il faut que les poignées et les surfaces de préhension restent sèches, propres et dépourvues d'huiles et de graisses.** *Des poignées et des surfaces de préhension glissantes rendent impossibles la manipulation et le contrôle en toute sécurité de l'outil dans les situations inattendues.*
- i) **Tenir l'outil électrique par les surfaces de préhension, au cours d'une opération où la fixation peut être en contact avec un câblage caché.** *Les fixations en contact avec un fil « sous tension » peuvent « mettre sous tension » les parties métalliques exposées de l'outil électrique et provoquer un choc électrique chez l'opérateur.*

1.2.5. Utilisation des outils fonctionnant sur batteries et précautions d'emploi

- a) **Ne recharger qu'avec le chargeur spécifié par le fabricant.** *Un chargeur qui est adapté à un type de bloc de batteries peut créer un risque de feu lorsqu'il est utilisé avec un autre type de bloc de batteries.*
- b) **N'utiliser les outils électriques qu'avec des blocs de batteries spécifiquement désignés.** *L'utilisation de tout autre bloc de batteries peut créer un risque de blessure et de feu.*
- c) **Lorsqu'un bloc de batteries n'est pas utilisé, le maintenir à l'écart de tout autre objet métallique, par exemple trombones, pièces de monnaie, clés, clous, vis ou autres objets de petite taille qui peuvent donner lieu à une connexion d'une borne à une autre.** *Le court-circuitage des bornes d'une batterie entre elles peut causer des brûlures ou un feu.*

- d) **Dans de mauvaises conditions, du liquide peut être éjecté de la batterie; éviter tout contact. En cas de contact accidentel, nettoyer à l'eau. Si le liquide entre en contact avec les yeux, rechercher en plus une aide médicale. Le liquide éjecté des batteries peut causer des irritations ou des brûlures.**
- e) **Ne pas utiliser un bloc de batteries ou un outil fonctionnant sur batteries qui a été endommagé ou modifié. Les batteries endommagées ou modifiées peuvent avoir un comportement imprévisible provoquant un feu, une explosion ou un risque de blessure.**
- f) **Ne pas exposer un bloc de batteries ou un outil fonctionnant sur batteries au feu ou à une température excessive. Une exposition au feu ou à une température supérieure à 130 °C peut provoquer une explosion.**
- g) **Suivre toutes les instructions de charge et ne pas charger le bloc de batteries ou l'outil fonctionnant sur batteries hors de la plage de températures spécifiée dans les instructions. Un chargement incorrect ou à des températures hors de la plage spécifiée de températures peut endommager la batterie et augmenter le risque de feu.**

1.2.6. Entretien

- a) **Faire entretenir l'outil électrique par un réparateur qualifié utilisant uniquement des pièces de rechange identiques. Cela assure le maintien de la sécurité de l'outil électrique.**
- b) **Ne jamais effectuer d'opération d'entretien sur des blocs de batteries endommagés. Il convient que l'entretien des blocs de batteries ne soit effectué que par le fabricant ou les fournisseurs de service autorisés.**

1.3. Avertissements de sécurité particuliers pour l'outil

1.3.1. Avertissements de sécurité pour les perceuses

- 1) **Instructions de sécurité pour toutes les opérations**
 - a) **Porter des protecteurs d'oreille lors de l'utilisation de la perceuse à percussion. L'exposition au bruit peut provoquer une perte d'audition.**
 - b) **Tenir l'outil électrique par les surfaces de préhension isolées, au cours des opérations pendant lesquelles l'accessoire de coupe peut être en contact avec un câblage caché. Un accessoire de coupe en contact avec un fil "sous tension" peut "mettre sous tension" les parties métalliques exposées de l'outil électrique et provoquer un choc électrique chez l'opérateur.**
- 2) **Instructions de sécurité pour l'utilisation de forets longs**
 - a) **Ne jamais utiliser à une vitesse supérieure à la vitesse assignée maximale du foret. À des vitesses supérieures, le foret est susceptible de se plier s'il peut tourner librement sans être en contact avec la pièce à usiner, ce qui provoque des blessures.**
 - b) **Toujours commencer à percer à faible vitesse et en mettant l'embout du foret en contact avec la pièce à usiner. À des vitesses supérieures, le foret est susceptible de se plier s'il peut tourner librement sans être en contact avec la pièce à usiner, ce qui provoque des blessures.**
 - c) **Appliquer une pression uniquement sur le foret et ne pas appliquer de pression excessive. Les forets peuvent se plier, ce qui peut provoquer leur casse ou une perte de contrôle, et donc des blessures**

1.3.2. Avertissements de sécurité supplémentaires pour les visseuses à choc

1. Cet outil est conçu pour une utilisation en tant que visseuse. Lire tous les avertissements de sécurité, instructions, illustrations et spécifications fournis avec l'outil. La non-maîtrise d'un outil électrique risque de provoquer des accidents.
2. L'utilisation de l'outil pour d'autres opérations que celles pour lesquelles il a été conçu est dangereuse et peut provoquer des blessures.
3. Ne pas employer de dispositifs supplémentaires non conseillés par le fabricant pour cet outil électrique particulier. Le fait de pouvoir fixer un outil professionnel sur un appareil ou une machine ne garantit pas que son utilisation se fasse dans de bonnes conditions de sécurité.
4. Le réglage de vitesse de l'accessoire doit être au moins égal à la vitesse maximale indiquée sur l'outil. Les accessoires fonctionnant à une vitesse supérieure au réglage de vitesse défini peuvent se briser et être projetés.
5. La taille de tout accessoire doit être adaptée au mandrin de l'outil. Les accessoires dont le vissage ne correspond pas exactement à la broche de l'outil tournent de manière irrégulière, présentent des vibrations excessives et peuvent entraîner une perte de contrôle.
6. Ne pas utiliser d'accessoires endommagés. Avant chaque utilisation, inspecter les accessoires. En cas de chute de l'outil ou de l'accessoire, contrôler la présence de dommages ou remplacer l'accessoire. Après le contrôle et le remplacement de l'accessoire, se tenir à distance de l'accessoire en rotation et faire fonctionner l'outil à sa vitesse à vide maximale pendant une minute. En général, les accessoires endommagés se cassent au cours de cet essai.
7. Porter un équipement de protection adapté : masque intégral, lunettes masque, lunettes de protection, masque anti-poussière, protections anti bruit, gants, tablier de travail, etc. Afin de se protéger des petits fragments abrasifs ou éclats de pièce. La protection oculaire doit être en mesure d'arrêter les débris projetés, générés par diverses opérations. Le masque anti-poussière doit pouvoir filtrer les particules générées par le fonctionnement de l'outil. Une exposition prolongée à un bruit de forte intensité peut provoquer une perte auditive.

8. Tenir l'outil par les parties isolées prévues à cet effet lors d'opérations au cours desquelles l'accessoire risque d'entrer en contact avec un câble caché ou le câble de l'alimentation de l'outil lui-même. Tout contact avec un fil « sous tension » mettra également « sous tension » les parties métalliques de l'outil et soumettra l'opérateur à un choc électrique.
9. Détecter d'éventuelles canalisations enterrées avec les instruments adaptés, ou contacter une entreprise locale compétente. Tout contact avec des fils sous tension risque de provoquer un incendie ou une électrocution. La détérioration d'une canalisation peut déclencher une explosion. La détérioration d'une canalisation d'eau entraîne d'importants dégâts matériels et risque de provoquer une électrocution.
10. Ne jamais poser l'outil avant l'arrêt total de l'accessoire. L'accessoire en rotation peut accrocher une surface et causer la perte de contrôle de l'outil.
11. Ne pas faire fonctionner l'outil tout en le portant près du corps. En cas de contact accidentel avec l'accessoire en rotation, celui-ci peut s'accrocher aux vêtements de l'opérateur et le blesser.
12. Nettoyer régulièrement les orifices d'aération de l'outil. Le ventilateur du moteur risque d'aspirer la poussière dans le boîtier et une accumulation excessive de poussières métalliques peut provoquer des risques électriques. Nettoyer l'outil avec un chiffon souple et sec. Ne jamais appliquer de détergents ou d'alcool.
13. Prévoir les accessoires.
14. Retirer tout chiffon, vêtement, corde, ficelle ou autre à proximité de la zone de travail.
15. En cas d'interruption pendant l'utilisation de la visseuse, terminer la tâche et mettre l'outil hors tension avant de relever la tête.
16. Vérifier régulièrement que tous les écrous, boulons et autres fixations sont correctement serrés.
17. Fixer les éléments au moyen de dispositifs ou de calages adaptés afin de les maintenir de façon plus solide et plus sûre qu'en les tenant à la main.
18. Nettoyer régulièrement la visseuse sans fil.
19. Ne pas inverser le sens de rotation de l'arbre lorsque l'outil est déjà en fonctionnement. Sinon, cela risque d'endommager la visseuse.
20. Nettoyer la visseuse avec un chiffon souple et sec. Ne jamais prendre ni détergents, ni alcool.
21. Utiliser la(les) poignée(s) auxiliaire(s) fournie(s) avec l'outil. La perte de contrôle peut provoquer des blessures.
22. Utiliser des lunettes de protection ou un masque afin d'éviter les projections.
23. Vérifier le couple de serrage à l'aide d'une clé dynamométrique avant l'utilisation.
24. Garder les mains à l'écart des pièces mobiles.

1.3.3. Avertissements de sécurité relatifs à la batterie et au chargeur

1. Débrancher le chargeur de la prise secteur avant tout réglage ou opération d'entretien.
2. Pour réduire tout risque de dommage de la fiche et du cordon électrique, débrancher le cordon du chargeur en tirant sur la fiche.
3. Vérifier que le cordon est placé de façon que personne ne puisse marcher dessus, se prendre les pieds dedans, ni l'endommager ou le soumettre à des contraintes.
4. Vérifier que la tension d'alimentation disponible correspond à celle indiquée sur la plaquette signalétique du chargeur de batterie.
5. Lorsque la batterie n'est pas utilisée, la conserver à distance d'objets métalliques et au sec.
6. Lorsqu'une rallonge est nécessaire, vérifier que son ampérage correspond à celui de l'outil électrique et qu'elle est en bon état. Dérouler complètement les rallonges électriques pour éviter toute surchauffe. Vérifier que la tension secteur est identique à celle indiquée sur la plaque signalétique de l'outil, et que les broches de la rallonge ont les mêmes numéros, taille et forme que celles de la fiche du chargeur.
7. Utiliser uniquement la batterie et le chargeur préconisés par le fabricant. L'utilisation d'un accessoire non recommandé ou non vendu par le fabricant du chargeur de batterie risque de provoquer un feu, une décharge électrique ou des blessures.
8. Un outil fonctionnant sur batteries avec des batteries intégrées ou un bloc de batteries séparé doit être rechargé uniquement avec le chargeur spécifié pour la batterie. Un chargeur qui peut convenir à un type de batterie peut être à l'origine d'un incendie lorsqu'il est utilisé avec un autre type de batterie.
9. Recharger uniquement les batteries rechargeables préconisées. Les autres types de batteries pourraient exploser et provoquer des blessures ou des dommages.
10. Tenir la batterie à bonne distance des sources de chaleur. Ne pas laisser la batterie exposée de façon prolongée à une forte température (par exemple sous la lumière solaire directe, à proximité de radiateurs et partout où la température est supérieure à 50°C).
11. Ne pas utiliser le chargeur si son cordon ou sa fiche sont endommagés – Le remplacer immédiatement.
12. Ne pas utiliser le chargeur s'il a reçu un coup, s'il est tombé ou endommagé de toute autre manière. L'apporter à un réparateur qualifié.



Attention !

Une utilisation incorrecte de la batterie ou du chargeur de batterie risque de provoquer des blessures.

Pour éviter tout risque de blessure, observer les consignes suivantes :

- NE JAMAIS démonter la batterie.

- NE JAMAIS jeter la batterie au feu, même si elle est endommagée ou complètement usée. La batterie risque d'exploser au feu.
- NE JAMAIS court-circuiter la batterie.
- NE JAMAIS plonger le chargeur et/ou la batterie dans l'eau ou tout autre liquide.
- NE JAMAIS insérer d'objets dans les ouïes d'aération du chargeur. Il pourrait en résulter un choc électrique ou des dommages du chargeur.
- NE JAMAIS effectuer la recharge à l'extérieur. Eloigner la batterie des rayons directs du soleil et utiliser exclusivement dans des endroits à faible humidité et bien aérés.
- NE JAMAIS effectuer la recharge si la température est inférieure à 5°C ou supérieure à 30°C.
- NE JAMAIS raccorder deux chargeurs de batterie ensemble.
- Ne JAMAIS charger le bloc batterie plus de 6h consécutives au risque de l'endommager
- NE JAMAIS insérer de corps étrangers dans l'orifice de la batterie ou du chargeur de batterie.
- NE JAMAIS utiliser de transformateur-élévateur pour la recharge.
- NE JAMAIS utiliser de générateur de moteur ni d'alimentation DC pour la recharge.
- NE JAMAIS ranger la batterie ni le chargeur de batterie dans un lieu où la température peut atteindre ou dépasser 50°C. Tenir la batterie à bonne distance des sources de chaleur.
- TOUJOURS attendre au moins 15 minutes entre deux recharges pour éviter toute surchauffe du chargeur.
- TOUJOURS débrancher le cordon d'alimentation de la prise secteur lorsqu'on ne se sert pas du chargeur.

1.4. Symboles d'avertissement



Danger



Danger électrique



Lire le manuel d'instructions



Protection Oculaire



Protection Auditive



Protection des mains



Protection Respiratoire



Cheveux longs non attachés interdit

2. Présentation

2.1. Domaine d'application

Cette visseuse à choc fonctionne sur batterie au moyen d'un moteur brushless. Cette visseuse à choc permet des serrages d'approche de fort couple, non précis, notamment pour serrer et desserrer facilement des raccords vissés lors d'opérations de montage ou de réparations. Elle est utilisée en mécanique automobile, en aéronautique, etc.



AVERTISSEMENT :

N'utiliser l'outil électrique que conformément à la notice du fabricant.



N°	Description
1	Mandrin de serrage rapide 1/4"
2	Gâchette
3	Poignée
4	Eclairage LED
5	Batterie 20V Li-ion (vendue séparément)
6	Crochet de ceinture
7	Sélection marche avant/arrière/verrouillage
8	Sélecteur de vitesse/couple

2.2. Caractéristiques Techniques

Référence 50832			
Puissance	20 V	Mandrin	1/4"
Puissance Max.	200 Nm	Poids (sans la batterie)	1,130 kg
Taux d'impact	0-2520 0-2940 0-3780 BPM		
Vitesses à vide	0-1800 0-2100 0-2700 min-1		
Couples	80 Nm – 120Nm – 200Nm		
Niveau de pression acoustique L_{PA}	86,2 dB(A) ± K = 3 dB(A) [EN ISO 3744]		
Niveau de puissance acoustique L_{WA}	94,2 dB(A) ± K = 3 dB(A) [EN ISO 3744]		
Vibrations	a _h = 6,265 m/s ² ± K = 1,5 m/s ² [EN ISO 5349-1 et 5349-2]		



Lorsque le niveau d'intensité sonore subie par l'opérateur dépasse le seuil réglementaire une protection auditive est nécessaire.

Les valeurs mesurées peuvent être différentes de celles spécifiées dans les instructions d'utilisations. Cela peut provenir des causes suivantes, qui doivent être considérées avant et tout au long de l'utilisation de l'appareil :

- Si l'appareil est utilisé correctement et en bon état de marche
- Si les matériaux sont traités correctement
- Si les poignées sont bien fixées au corps de la machine

Si l'utilisateur ressent une sensation désagréable ou s'aperçoit d'une décoloration de la peau lors de l'utilisation de la machine, arrêter immédiatement le travail en cours. Faire des pauses régulières. Si les temps de pauses ne sont pas respectés, un syndrome de vibrations mains bras peut apparaître. Si la machine est utilisée régulièrement, se munir d'accessoires anti-vibrations. Eviter l'utilisation de la machine à une température inférieure ou égale à 10°C. Organiser son plan de travail de telle sorte que la charge de vibration soit limitée.

3. Utilisation

3.1. Instructions relatives à la batterie

3.1.1. Mise en place et retrait de la batterie

Pour insérer : Faire glisser la batterie dans l'anse de la poignée jusqu'à son enclenchement.

Pour retirer : Maintenir le bouton poussoir enfoncé et tirer la batterie hors de la poignée.

3.1.2. Chargement de la batterie

La batterie est livrée partiellement rechargée. Il faut donc recharger la batterie avant la première utilisation. Recharger la batterie avant qu'elle ne soit totalement déchargée.

La recharge de la batterie doit être effectuée à une température comprise entre 5°C et 30°C.



La tension du secteur doit impérativement correspondre à la tension inscrite sur la plaque signalétique du chargeur. Avant de lancer une recharge, vérifier systématiquement l'état technique du chargeur, de la station de recharge et du câble d'alimentation.

Pour recharger la batterie utiliser uniquement le chargeur préconisé par le fabricant. L'utilisation de tout autre chargeur avec ce produit est considérée comme une anomalie et invalidera la garantie du produit.



- Introduire la batterie dans le logement de la station de recharge
- Brancher le chargeur sur la prise secteur
- Selon le niveau de charge, la batterie est rechargée au bout d'environ 1 heure
- Débrancher l'alimentation avant de retirer la batterie du chargeur.



La LED verte s'allume lorsque la batterie est totalement chargée.



La LED rouge s'allume pour indiquer que la batterie est en cours de charge.



Si l'indicateur LED rouge clignote rapidement, la batterie ou le chargeur a surchauffé. Retirer la batterie, laisser la batterie ou le chargeur se réinitialiser et réessayer ou contacter le fabricant.

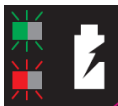

Si les indicateurs LED rouge et vert clignotent rapidement, vérifiez et retirez tout corps étranger dans le logement du chargeur, en l'absence de corps étranger il s'agit probablement d'un dysfonctionnement de la batterie ou du chargeur. Laisser la batterie ou le chargeur se réinitialiser et réessayer ou contacter le fabricant.

La batterie et le chargeur chauffent pendant la recharge, c'est un phénomène normal.

Eviter d'effectuer plusieurs recharges brèves consécutives. Ne pas recharger la batterie après une brève utilisation de l'outil électrique.

Une forte diminution de l'intervalle entre deux recharges est le signe que la batterie est usée et qu'il est peut-être nécessaire de la remplacer.

3.1.3. Niveau de charge de la batterie

Pour afficher la capacité de charge restante de la batterie, appuyer sur le bouton témoin du niveau de charge :

	Indicateur du niveau de charge			
	Charge restante	Charge maximale	Charge moyenne	Charge faible

3.2. Instructions relatives à la visseuse

Port des équipements de protection



Protection Oculaire



Protection Auditive



Protection des mains

3.2.1. Mise en place de l'outil professionnel

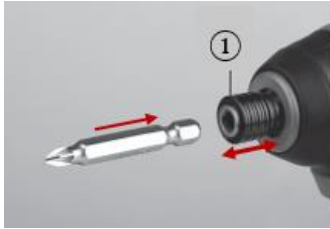

- Tirer le mandrin ① dans le sens opposé à l'outil
- Insérer l'embout dans l'orifice du mandrin jusqu'à la butée et la rétraction du mandrin dans la position initiale
- Pour retirer l'outil, procéder de la même manière que pour la mise en place

En cas d'utilisation d'embouts courts, utiliser un adaptateur magnétique supplémentaire.



AVERTISSEMENT :

Avant la mise en service vérifier si la douille hexagonale est correctement installée.

3.2.2. Mise en fonctionnement



- Mise en marche : enfoncer la gâchette ②
- Mise à l'arrêt : relâcher la gâchette ②
- Frein de l'arbre : La visseuse est munie d'un frein électronique qui arrête l'arbre immédiatement après avoir fait remonter le bouton ②. Le frein assure la précision du vissage et empêche l'arbre de tourner librement après avoir mis à l'arrêt la visseuse.

3.2.3. Crochet de ceinture



Le crochet de ceinture ⑥ est pratique pour suspendre temporairement la visseuse.

Pour installer le clip :

Placer le crochet ⑥ au niveau du trous taraudés et le fixer avec la vis fournie, veiller à ne pas trop le serrer et à dénuder le filetage.

3.2.4. LED de travail



Pour faciliter le travail dans les espaces confinés et mal éclairés, le voyant de travail LED ④ s'allume automatiquement lorsque la gâchette est activée.

3.2.5. Réglage de la vitesse de rotation



Le réglage de la vitesse de vissage est possible en cours d'utilisation en augmentant ou en diminuant la pression sur la gâchette (2) (à condition que le sélecteur de sens de rotation (7) soit réglé en position de marche avant ou arrière).

La gâchette électronique permet à l'utilisateur de faire varier la vitesse en continu. Ce qui permet de démarrer en douceur, et d'empêcher la douille de déraiper contribuant ainsi à la maîtrise de l'opération de vissage ou de dévissage.

3.2.6. Sélection du sens de rotation

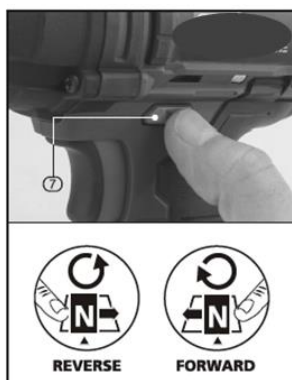

Au moyen du sélecteur (7), choisir le sens de rotation de l'arbre.

- Rotation dans le sens des aiguilles d'une montre : enclencher le sélecteur (7) vers la droite
- Rotation dans le sens inverse des aiguilles d'une montre : enclencher le sélecteur (7) vers la gauche
- Verrouillage de la gâchette : position neutre (réglage du milieu)

Ne pas changer le sens de rotation jusqu'à l'arrêt complet du moteur.

NB : Le non-usage de la position neutre peut activer la gâchette par inadvertance.

3.2.7. Réglage du couple et de la vitesse



Pour régler la vitesse et le couple, appuyer sur le bouton (8).

Mode Serrage

La visseuse à choc dispose de trois vitesses de serrage :

Enclencher le sélecteur de sens de rotation (7) vers la gauche et appuyer le bouton (8).

En fonction du nombre de pression émises les réglages divergent selon l'indicateur lumineux de l'outil (Cf. tableau ci-dessous).

	Réglage 1	0-1000 RPM	0-1400 BPM	Couple max. 80 Nm
	Réglage 2	0-1800 RPM	0-2520 BPM	Couple max. 120 Nm
	Réglage 3	0-2700 RPM	0-3780 BPM	Couple max. 200 Nm

Mode Desserrage

La visseuse à choc dispose de deux vitesses de desserrage :

Enclencher le sélecteur de sens de rotation ⑦ vers la droite et appuyer sur le bouton ⑧.



Mode desserrage à vitesse normale
+ Arrêt en l'absence de résistance



Mode desserrage à vitesse normale

4. Maintenance



AVERTISSEMENT :

S'assurer de porter tous les équipements requis lors de toute intervention sur l'outil.
Pour éviter des cas de blessures graves, retirer toujours la batterie de l'outil lors d'opérations de maintenance.

Vérifier régulièrement que les vis de l'outil sont bien serrées. Les vibrations peuvent les desserrer au fil du temps.

Ranger toujours votre outil électrique dans un endroit sec.

Lubrifier régulièrement toutes les pièces mobiles. La graisse de la boîte de vitesses doit être remplacée après une utilisation intensive de l'outil. S'adresser à un agent de services agréé.

De temps en temps, vous pouvez voir des étincelles à travers les fentes de ventilation. Ceci est normal et n'endommagera pas votre outil électrique.

En cas de défaillance des pièces de l'outil, n'utiliser que des pièces de rechange identiques. L'utilisation de toute autre pièce peut créer un risque ou endommager le produit. Pour assurer la sécurité et la fiabilité, toutes les réparations doivent être effectuées par un technicien qualifié dans un centre de service agréé.

5. Nettoyage



AVERTISSEMENT :

S'assurer de porter tous les équipements requis lors de toute intervention sur l'outil. Pour éviter des cas de blessures graves, retirer toujours la batterie de l'outil lors d'opérations de maintenance.

Nettoyer l'outil électroportatif après chaque utilisation. Ranger toujours votre outil électrique dans un endroit sec.

Maintenir les fentes de ventilation propres pour une bonne ventilation du moteur. Vérifier régulièrement qu'aucune poussière ni corps étranger n'a pénétré les orifices d'aération à proximité du moteur et autour de l'interrupteur-gâchette.

Nettoyer la machine uniquement à sec. N'utiliser jamais d'eau ou de nettoyeurs chimiques pour nettoyer votre outil électrique. Essuyer avec un chiffon sec. Utiliser une brosse souple pour retirer la poussière accumulée.

- Éviter d'utiliser d'agents caustiques lors du nettoyage des pièces en plastique. La plupart d'entre-elles sont sensibles aux dommages causés par les solvants vendus en commerce.
- Utiliser des tissus propres pour enlever la saleté, la poussière, l'huile, la graisse, etc.



AVERTISSEMENT :

L'outil ne doit jamais entrer en contact avec de l'eau. Cette visseuse est conçue pour un fonctionnement à sec. Le non-respect de cet avertissement peut provoquer un choc mortel.

6. Problèmes – Solutions

Problèmes	Causes Probables	Solutions
Le moteur ne fonctionne pas	Pas de courant électrique en entrée	Vérifier la connexion de la batterie
	Surchauffe du moteur	Laisser reposer l'outil 2 minutes avant réutilisation
	Présence de poussières dans le bloc moteur	Nettoyer le bloc moteur
	Usure des roulements	Remplacer les roulements
Réduction du couple	<ul style="list-style-type: none"> - Manque de lubrification - Sélecteur dans une mauvaise position - Mécanisme d'impact usé 	<ul style="list-style-type: none"> - Lubrifier l'outil - Ajuster la position du sélecteur - Remplacer les pièces
Ne percute pas correctement	Usure des pièces	Démonter l'outil et remplacer les pièces usées
Vibrations trop fortes	Montage incorrect de l'accessoire	Installer l'accessoire correctement
	Pièce à percer/visser non calée	Sécuriser la pièce à percer/visser

7. Vue Éclatée – Liste des pièces

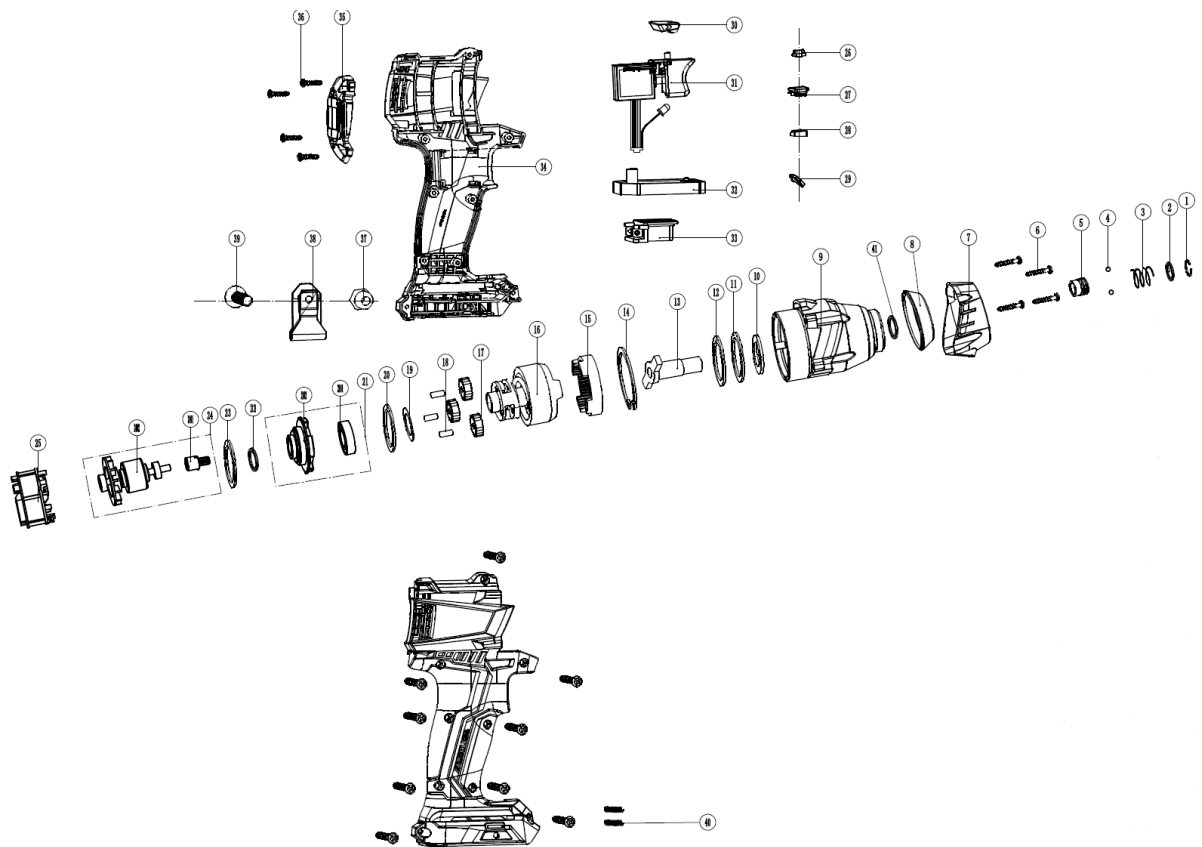

N°	Description	N°	Description
1	Cache avant	24	Plaque fixe
2	Système pendulaire	25	Plaque guide air
3		26	Extracteur
4		27	Carte électronique
5		28	Connecteur batterie
6	Assemblage transmission	29	Cache poussière
7		30	Assemblage bouton réglage
8		31	
9		32	
10		33	Coque
11		34	Vis
12		35	Ressort
13		36	Guide
14	Moteur et ventilateur	37	Soche
15	Ressort	38	Cache socle
16	Sécurité mise en route	39	Support
17	Gâchette	40	Vis
18	Ressort	41	Guide écartement
19	Fil	42	Vis
20	Guide	43	Adaptateur extracteur
21	Axe	44	Clé allen
22	Circlip	45	
23	Plaque d'angle		

8. Garantie et Conformité du produit

La garantie ne peut être accordée à la suite de :

Une utilisation anormale, une manœuvre erronée, une modification non autorisée, un défaut de transport, de manutention ou d'entretien, l'utilisation de pièces ou d'accessoires non d'origine, des interventions effectuées par du personnel non agréé, l'absence de protection ou dispositif sécurisant l'opérateur, le non-respect des consignes précitées exclut votre machine de notre garantie, les marchandises voyagent sous la responsabilité de l'acheteur à qui il appartient d'exercer tout recours à l'encontre du transporteur dans les formes et délais légaux.

Le délai de garantie s'élève à 3 ans et commence à la date de l'achat de l'appareil. Les demandes de garanties doivent être présentées avant écoulement du délai de garantie. Toute reconnaissance de demande de garantie après écoulement du délai de garantie est exclue. La réparation ou l'échange de l'appareil n'entraîne nullement une prolongation de la durée de garantie. Elle ne fait pas non plus commencer un nouveau délai de garantie, en raison de cette prestation, pour l'appareil ou pour toute autre pièce de rechange intégrée. Ceci est également valable lorsqu'un service après-vente sur place a été consulté. Se reporter à nos Conditions Générales de Ventes pour toute demande de garantie.

Protection de l'environnement :



Votre appareil contient de nombreux matériaux recyclables.

Nous vous rappelons que les appareils usagés ne doivent pas être mélangés avec d'autres déchets. Les produits électriques ne doivent pas être mis au rebut avec les déchets ménagers. Merci de les recycler dans les points de collecte prévus à cet effet. Adressez-vous auprès des autorités locales ou de votre revendeur pour obtenir des conseils sur le recyclage.

SCHNEIDER est une marque de Schneider Consumer Group ou de ses affiliées sous licence par SODISE.

1. Safety warnings



WARNING ! Read all safety warnings, instructions, illustrations and specifications supplied with the power tool. *Failure to follow the instructions listed below may result in electric shock, fire and/or serious injury.* Keep all warnings and instructions for future reference.

1.1. General safety warnings

1. **Use in a safe environment:** There must be no risk of explosions, corrosive products in the surrounding environment during use.
2. **Take into account the working area environment:** Do not expose the tool to rain. Do not use the tool in damp or wet locations or where there is a risk of splashing water. Keep the work area well lit. Do not use the tool in the presence of flammable liquids or gases or dust.
3. **Maintain a clean and orderly work area:** the work area must be visible from the working position. Messy areas and workbenches invite accidents.
4. **Protection against electric shock:** Avoid contact with grounded or earthed surfaces (e.g. pipes, radiators, stoves, refrigerators).
5. **Keep others away:** Do not allow persons, especially children, not affected by the work in progress, touch the tool or extension piece, and keep them away from the work area, be particularly careful with children and animals.
6. **Store unused tools:** Unused tools should be stored in a dry or locked place, out of the reach of children.
7. **Do not force the tool:** A tool gives better results in a safer way at the speed, at the power for which it was designed.
8. **Use the Right Tool :** Don't force a small tool or attachment to do the bigger job. Do not use the tool for any purpose for which it is not intended.
9. **Wear appropriate protective clothing and equipment :** never wear loose clothing or jewelry, as they can be caught in moving parts. It is recommended to wear protective gloves. Contain long hair. Non-slip footwear is recommended for outdoor work.
10. **Use protective equipment:** use safety glasses, a normal or dust mask if the work operations generate dust, protective gloves.
11. **Connect dust extraction equipment:** If the tool is provided for the connection of dust extraction and collection equipment, ensure that they are connected and correctly used.
12. **Don't lean too much:** Maintain good support and stay in balance at all times.
13. **Treat tools carefully:** Keep tools clean to optimize work and safety. Follow the instructions for lubrication and changing accessories. Examine their condition periodically, if necessary, take their repair to an authorized service station.
14. **Stay alert :** focus on work. Use judgment. Do not operate the tool when tired, or under the influence of drugs, alcohol or medication.
15. **Check for damaged parts:** Before using the tool, carefully examine the condition of the parts to make sure they are functioning properly and performing their task. Check the alignment and freedom of operation of the moving parts, the condition and fitting of the parts and any other conditions that may adversely affect the operation. Any part that is not in good condition must be repaired or replaced by an authorized service station unless otherwise specified in this instruction manual.
16. **Do not use the cable/cord in poor conditions:** Never jerk the cable/cord to disconnect it from the power plug. Keep the cable/cord away from heat, lubricant and sharp edges. Examine the extensions regularly and replace them if they are damaged.
17. **Maintain tools with care:** Keep cutting tools sharp and clean for better and safer performance. Follow the instructions for lubrication and replacement of accessories. Examine tool cables/cords on a regular basis and have them repaired, when damaged, by an authorized service facility.
18. **Do not modify the machine:** No modification and/or conversion must be carried out. Use of accessories or attachments other than those recommended in this instruction manual may result in personal injury.
19. **Keep the handles dry, clean and free of any lubricant and grease.**
20. **Disconnect tools:** Disconnect the tools from the power supply when not in use, before servicing and when replacing accessories such as blades, drills and cutters.
21. **Remove Adjusting Keys :** Form the habit of checking to see that keys and other adjusting keys are removed from tool before turning it on.
22. **Avoid any untimely starting:** Make sure that the switch is in the "OFF" position when connecting.
23. **Use outdoor connection cables :** when the tool is used outdoors, only use extension cables intended for outdoor use and bearing the corresponding marking.
24. **Remain vigilant:** Watch what you are doing, use common sense and do not use the tool when you are tired.
25. **Check for Damaged Parts :** Before using the tool for any other purpose, it should be carefully examined to determine that it will function properly and perform its intended function. Check the alignment or blocking of moving parts, as well as the

absence of any broken parts or any binding and other conditions, likely to affect the operation of the tool. A guard or other damaged part should be properly repaired or replaced by an authorized service center, unless otherwise specified in this instruction manual. Have defective switches replaced by an authorized service center. Do not use the tool if the switch does not change from the on state to the off state.

26. **Risk of burns:** Allow the moving parts (bit) to cool before touching them.
27. Use of any attachment or attachment other than that recommended in this instruction manual may present a risk of injury to persons.
28. **Have the tool repaired by a qualified person:** This electric tool meets the corresponding safety rules. Repairs should only be carried out by qualified persons using original spare parts. Otherwise, this may expose the user to a significant hazard.



WARNING :

Use of any attachment or attachment other than that recommended in this instruction manual may present a risk of injury to persons.

1.2. General safety warnings for the power tool



WARNING ! Read all safety warnings, instructions, illustrations and specifications supplied with the power tool. Failure to follow the instructions listed below may result in electric shock, fire and/or serious injury.

Keep all warnings and instructions for future reference.

The term "power tool" in warnings refers to your mains powered power tool (with power cord) or your battery powered power tool (without power cord).

1.2.1. Work area safety

- a) **Keep the work area clean and well lit.** Messy or dark areas are prone to accidents.
- b) **Do not operate power tools in explosive atmospheres, such as flammable liquids, gases or dust.** Tools electrical produce sparks that can ignite dust or fumes.
- c) **Keep children and bystanders away while using the power tool.** Distractions can cause you to lose control of the tool.

1.2.2. Electrical safety

- a) **Power tool plugs must match the outlet. Never modify the plug in any way. Do not use adapters with grounded power tools.** Unmodified plugs and suitable sockets reduce the risk of electric shock.
- b) **Avoid body contact with grounded surfaces such as pipes, radiators, stoves and refrigerators.** There is an increased risk of electric shock if your body is grounded.
- c) **Do not expose power tools to rain or wet conditions.** Water penetration d'the inside of a power tool increases the risk of electric shock.
- d) **Do not abuse the cord. Never use the cord to carry, pull or disconnect the power tool. Keep cord away from heat, lubricant, sharp edges or moving parts.** Damaged or tangled cords increase the risk of electric shock.
- e) **When using a power tool outdoors, use an extender suitable for outdoor use.** Using a cord suitable for outdoor use reduces the risk of electric shock.
- f) **If the use of a power tool in a wet location is unavoidable, use a residual current device (RCD) protected power supply.** The use of an RCD reduces the risk of electric shock.

1.2.3. Personal safety

- a) **Stay alert, watch what you are doing and use common sense in your use of the power tool. Do not use a power tool when you are tired or under the influence of drugs, alcohol or medication.** A moment of inattention while using a power tool can result in serious injury.
- b) **Use personal protective equipment. Always wear eye protection.** Personal protective equipment such as dust masks, non-slip safety shoes, helmets, or hearing protection used for appropriate conditions reduce injuries.
- c) **Avoid inadvertent start-up. Make sure the switch is in the OFF position before connecting the tool to the mains and/or battery pack, picking it up or carrying it.** Carrying power tools with your finger on the switch or connecting power tools with the switch in the on position causes accidents.
- d) **Remove any adjustment wrench before starting the power tool.** A wrench left attached to a rotating part of the power tool can cause injury.
- e) **Do not rush. Maintain proper position and balance at all times.** This allows better control of the power tool in unexpected situations.

- f) **Dress appropriately. Do not wear loose clothing or jewelry. Keep hair and clothing away from moving parts.** *Loose clothing, jewelry or long hair can be caught in moving parts.*
- g) **If devices are provided for the connection of dust extraction and recovery equipment, ensure that they are connected and properly used.** *Using dust collectors can reduce the risk of dust.*
- h) **Be vigilant and do not neglect the safety principles of the tool under the pretext that you are used to using it. A fraction of a second of inattention can cause serious injury.**

1.2.4. Use and maintenance of the power tool

- a) **Do not force the power tool. Use the right power tool for your application.** *The right power tool performs the work better and more safely at the speed for which it was built.*
- b) **Do not use the power tool if the switch does not allow switching from on to off and vice versa.** *Any power tool that cannot be controlled by the switch is dangerous and must be repaired.*
- c) **Disconnect the plug from the power source and/or remove the battery pack, if removable, before adjusting, changing accessories or storing the power tool.** *Such preventive safety measures reduce the risk of accidental starting of the power tool.*
- d) **Keep stationary power tools out of the reach of children and do not allow persons unfamiliar with the power tool or these instructions to operate it.** *Power tools are dangerous in the hands of novice users.*
- e) **Observe the maintenance of power tools and accessories. Check that there is no misalignment or blockage of moving parts, broken parts or any other condition that may affect the operation of the power tool. If damage is found, have the power tool repaired before use.** *Many accidents are due to poorly maintained power tools.*
- f) **Keep tools for cutting sharp and clean.** *Properly maintained cutting tools with sharp cutting parts are less likely to jam and are easier to control.*
- g) **Use the power tool, accessories and blades etc., in accordance with these instructions, taking into account the working conditions and the work to be carried out.** *The use of the power tool for operations other than those intended may give rise to dangerous situations.*
- h) **Handles and gripping surfaces must be kept dry, clean and free of oils and greases.** *Sliding handles and gripping surfaces make it impossible to safely handle and control the tool in unexpected situations.*
- i) **Hold the power tool by the gripping surfaces, during an operation where the fastener may come into contact with hidden wiring.** *Fasteners in contact with a "live" wire can "live" exposed metal parts of the power tool and cause an electrical shock to the operator.*

1.2.5. Use of battery-operated tools and precautions for use

- a) **Recharge only with the charger specified by the manufacturer.** *A charger that is suitable for one type of battery pack can create a fire hazard when used with another type of battery pack.*
- b) **Use power tools only with specifically designated battery packs.** *Use of any other battery pack may create a risk of injury and fire.*
- c) **When a battery pack is not in use, keep it away from other metal objects, e.g. paper clips, coins, keys, nails, screws or other small objects that may result in a connection from one terminal to another.** *Shorting battery terminals together can cause burns or fire.*
- d) **In poor conditions, fluid may be ejected from the battery; avoid contact. In case of accidental contact, clean with water. If the fluid comes into contact with the eyes, seek medical help in addition.** *Liquid ejected from batteries can cause irritation or burns.*
- e) **Do not use a battery pack or battery-operated tool that has been damaged or modified.** *Damaged or modified batteries may behave unpredictably, causing fire, explosion, or risk of injury.*
- f) **Do not expose a battery pack or battery operated tool to fire or excessive temperature.** *Exposure to fire or temperatures above 130°C may cause an explosion.*
- g) **Follow all charging instructions and do not charge the battery pack or battery operated tool outside the temperature range specified in the instructions.** *Improper charging or at temperatures outside the specified temperature range can damage the battery and increase the risk of fire.*

1.2.6. Maintenance

- a) **Have the power tool serviced by a qualified servicer using only identical replacement parts.** *This ensures the safety of the power tool is maintained.*
- b) **Never service damaged battery packs.** *Battery packs should only be serviced by the manufacturer or authorized service providers.*

1.3. Special safety warnings for the tool

1.3.1. Safety warnings for drills

1) Safety instructions for all operations

- a) **Wear ear protection when using the hammer drill.** *Exposure to noise can cause hearing loss.*
- b) **Hold the power tool by insulated gripping surfaces during operations where the cutting attachment may come into contact with hidden wiring.** *A cutting attachment in contact with a "live" wire can "live" exposed metal parts of the power tool and cause an electrical shock to the operator.*

2) Safety instructions for the use of long drills

- a) **Never operate at a speed higher than the maximum rated speed of the drill bit.** *At higher speeds, the drill bit is likely to bend if it can rotate freely without contacting the workpiece, causing injury.*
- b) **Always start drilling at low speed and by bringing the bit of the drill bit into contact with the workpiece.** *At higher speeds, the drill bit is likely to bend if it can rotate freely without contacting the workpiece, causing injury.*
- c) **Apply pressure only to the drill bit and do not apply excessive pressure.** *Drill bits can bend, which can cause breakage or loss of control, resulting in injury*

1.3.2. Additional safety warnings for impact screwdrivers

1. This tool is designed for use as a drill and screwdriver. Read all safety warnings, instructions, illustrations and specifications supplied with the tool. Failure to master a power tool may cause accidents.
2. Using the tool for operations other than those for which it was designed is dangerous and may cause injury.
3. Do not use additional devices not recommended by the manufacturer for this particular power tool. Being able to attach a professional tool to a device or machine does not guarantee that it will be used in safe conditions.
4. The speed setting of the accessory must be at least equal to the maximum speed indicated on the tool. Accessories running faster than the set speed setting can break and be thrown.
5. The size of any accessory should be matched to the tool chuck. Accessories with holes that do not match the spindle of the tool exactly run rough, exhibit excessive vibration and can cause loss of control.
6. Do not use damaged accessories. Before each use, inspect the accessories. If tool or accessory is dropped, inspect for damage or replace accessory. After inspecting and replacing the accessory, stand clear of the rotating accessory and operate the tool at its maximum no-load speed for one minute. In general, damaged accessories break during this test.
7. Wear appropriate protective equipment: full face mask, goggles, protective glasses, dust mask, noise protection, gloves, work apron, etc. To protect against small abrasive fragments or splinters. Eye protection must be able to stop flying debris generated by various operations. The dust mask must be able to filter the particles generated by the operation of the tool. Prolonged exposure to loud noise can cause hearing loss.
8. Hold the tool by the insulated parts provided for this purpose during operations during which the accessory may come into contact with a hidden cable or the power supply cable of the tool itself. Contact with a "live" wire will also "live" metal parts of the tool and subject the operator to an electric shock.
9. Detect any buried pipes with suitable instruments, or contact a competent local company. Contact with live wires may cause fire or electric shock. Damage to a pipe can trigger an explosion. Deterioration of a water pipe causes significant property damage and the risk of electrocution.
10. Never put the tool down before the accessory has come to a complete stop. The rotating accessory can catch on a surface and cause loss of control of the tool.
11. Do not operate the tool while carrying it close to your body. In the event of accidental contact with the rotating accessory, it may catch on the operator's clothing and injure him.
12. Regularly clean the tool's ventilation holes. The motor fan may suck dust into the housing and excessive accumulation of metal dust may cause electrical hazards. Clean the tool with a soft, dry cloth. Never apply detergents or alcohol.
13. Provide accessories.
14. Remove any rags, clothing, rope, string, or the like near the work area.
15. If you are interrupted while using the grinder, complete the task and turn the tool off before raising your head.
16. Regularly check that all nuts, bolts and other fasteners are properly tightened.
17. Fix the elements by means of suitable devices or wedges in order to hold them more solidly and more securely than by holding them by hand.
18. Clean the cordless screwdriver regularly.
19. Do not reverse the direction of rotation of the shaft when the tool is already running. Otherwise, the screwdriver may be damaged.
20. Clean the screwdriver with a soft, dry cloth. Never take detergents or alcohol.
21. Use the auxiliary handle(s) supplied with the tool. Loss of control can cause injury.
22. Use protective goggles or a mask to avoid projections.
23. Check the tightening torque using a torque wrench before use.
24. Keep hands away from moving parts.

1.3.3. Battery and charger safety warnings

1. Unplug the charger from the mains socket before any adjustment or maintenance operation.
2. To reduce the risk of damage to the plug and cord, disconnect the charger cord by pulling on the plug.
3. Make sure the cord is positioned so that no one can step on it, trip over it, damage it, or subject it to stress.
4. Check that the available supply voltage corresponds to that indicated on the battery charger's nameplate.
5. When the battery is not in use, keep it away from metallic objects and in a dry place.
6. When an extension cord is needed, check that its amperage matches that of the power tool and that it is in good condition. Completely unwind extension cords to prevent overheating. Check that the mains voltage is the same as that indicated on the nameplate of the tool, and that the prongs of the extension cord have the same numbers, size and shape as those of the plug of the charger.
7. Use only the battery and charger recommended by the manufacturer. Use of an accessory not recommended or sold by the battery charger manufacturer may cause fire, electric shock or injury.
8. A battery-operated tool with built-in batteries or a separate battery pack should be recharged only with the charger specified for the battery. A charger that may be suitable for one type of battery may cause a fire when used with another type of battery.
9. Charge only recommended rechargeable batteries. Other types of batteries could explode and cause injury or damage.
10. Keep the battery away from heat sources. Do not leave the battery exposed to high temperature for a long time (for example under direct sunlight, near radiators and anywhere the temperature is above 50°C).
11. Do not use charger if cord or plug is damaged – replace immediately.
12. Do not use charger if it has been knocked, dropped or otherwise damaged. Take it to a qualified repair person.



Caution!

Improper use of the battery or battery charger may cause injury.

To avoid the risk of injury, observe the following instructions:

- NEVER disassemble the battery.
- NEVER throw the battery into a fire, even if it is damaged or completely worn out. The battery may explode in fire.
- NEVER short-circuit the battery.
- NEVER immerse the charger and/or the battery in water or any other liquid.
- NEVER insert objects into the charger's air vents. This could result in electric shock or damage to the charger.
- NEVER charge outdoors. Keep the battery out of direct sunlight and use only in low humidity, well-ventilated areas.
- NEVER recharge if the temperature is below 5°C or above 30°C.
- NEVER connect two battery chargers together.
- NEVER charge the battery pack for more than 6 consecutive hours at the risk of damaging it
- NEVER insert foreign objects into the opening of the battery or the battery charger.
- NEVER use a step-up transformer for recharging.
- NEVER use an engine generator or DC power supply for recharging.
- NEVER store the battery or battery charger in a place where the temperature can reach or exceed 50°C. Keep the battery away from heat sources.
- ALWAYS wait at least 15 minutes between charges to prevent the charger from overheating.
- ALWAYS unplug the power cord from the AC outlet when the charger is not in use.

1.4. Warning symbols



Danger



Electrical hazard



Read the instruction manual



Eye Protection



Ear protection



Hand protection



Respiratory Protection



Untied long hair prohibited

2. Overview

2.1. Scope of application

This impact screwdriver is battery operated by means of a brushless motor. This impact screwdriver allows for high torque, non-precise approach tightening, especially to easily tighten and loosen screwed connections during assembly or repair operations. It is used in automotive mechanics, aeronautics, etc.



WARNING :
Use the power tool only in accordance with the manufacturer's instructions.



No.	Description
1	1/4" quick-action chuck
2	Trigger
3	Handle
4	LED lighting
5	20V Li-ion battery (sold separately)
6	Belt hook
7	Forward/reverse/lock selection
8	Speed/torque selector

2.2. Technical characteristics

Reference 50832			
Power	20 V	Chuck	1/4"
Max. power	200 Nm	Weight (without battery)	1,130 kg
Impact rate	0-2520 0-2940 0-3780 BPM		
Idle speed	0-1800 0-2100 0-2700 min-1		
Torques	80 Nm – 120Nm – 200Nm		
Sound pressure level LPA	86,2 dB(A) ± K = 3 dB(A) [EN ISO 3744]		
Sound power level LWA	94,2 dB(A) ± K = 3 dB(A) [EN ISO 3744]		
Vibes	a h = 6,265 m/s ² ± K = 1,5 m/s ² [EN ISO 5349-1 et 5349-2]		



When the level of sound intensity experienced by the operator exceeds the regulatory threshold, hearing protection is necessary.

The measured values may differ from those specified in the instructions for use. This can come from the following causes, which must be considered before and throughout the use of the device:

- If the device is used correctly and in good working order
- If the materials are processed correctly
- Whether the handles are securely attached to the machine body

If the user feels an unpleasant sensation or notices any discoloration of the skin when using the machine, immediately stop the work in progress. Take regular breaks. If the break times are not respected, a hand-arm vibration syndrome may appear. If the machine is used regularly, provide anti-

vibration accessories. Avoid using the machine at a temperature lower than or equal to 10°C. Organize your work plan so that the vibration load is limited.

3. Usage

3.1. Battery Instructions

3.1.1. Installing and removing the battery

To insert: Slide the battery into the handle handle handle until it snaps into place.

To remove: Hold the push button pressed and pull the battery out of the handle.

3.1.2. Battery charging

The battery is delivered partially recharged. It is therefore necessary to recharge the battery before the first use. Recharge the battery before it is completely discharged.

The battery should be recharged at a temperature between 5°C and 30°C.

The mains voltage must match the voltage on the charger's rating plate. Before starting a recharge, always check the technical condition of the charger, charging station and power cable.



To recharge the battery, use only the charger recommended by the manufacturer. The use of any other charger with this product is considered an anomaly and will invalidate the product warranty.



- Insert the battery into the ⑬ charging station housing
- Connect the charger to the mains socket
- Depending on the charge level, the battery is recharged after approximately 1 hour
- Disconnect the power supply before removing the battery from the charger.



The green LED lights up when the battery is fully charged.



After an interval of a few the red LED lights up to indicate that the battery is charging.



If the red LED indicator flashes rapidly, the battery or charger has overheated. battery, Let the battery or charger reset and try again or contact the manufacturer.



If the LED indicator blinks rapidly at 0,2 seconds intervals, check and remove any foreign matter from the charger housing, if there is no foreign matter, it is probably a battery or charger malfunction. Let the battery or charger reset and try again or contact the manufacturer.





The battery and charger are heating up during charging, this is a normal phenomenon.

Avoid several consecutive short refills. Do not recharge the battery after briefly using the drill.

A sharp decrease in the interval between recharges is a sign that the battery is worn out and that it may be necessary to replace it.

3.1.3. Battery charge level

To display the remaining battery charge capacity, press the charge level indicator button.

	Charge level indicator			
	Remaining charge	Maximum charge	Medium load	Low load

3.2. Screwdriver Instructions

Wearing protective equipment



Eye Protection



Ear protection



Hand protection

3.2.1. Setting up the professional tool

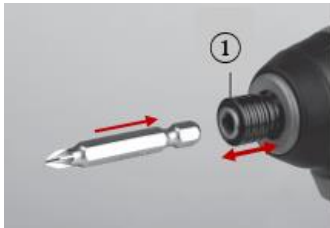

- Pull the chuck ① in the opposite direction to the tool
- Insert the tip into the chuck hole until the chuck stops and retracts into the initial position
- To remove the tool, proceed in the same way as for installation.

When using short tips, use an additional magnetic adapter.



WARNING :

Before commissioning, check whether the hexagon socket has been correctly installed.

3.2.2. Commissioning



- Switching on: press the trigger ②
- Switching off: release the trigger ②
- Spindle brake: The screwdriver is equipped with an electronic brake that stops the shaft immediately after the ② button is pushed up. The brake ensures accuracy when screwing and prevents the shaft from rotating freely after the screwdriver is stopped.

3.2.3. Belt hook



The belt hook ⑥ is convenient for temporarily suspending the screwdriver.

To install the hook :
Place the hook ⑥ and secure it with the screw provided, be careful not to over tighten it and strip the thread.

3.2.4. Working LED



To facilitate work in confined and poorly lit spaces, the LED work light ④ automatically illuminates when the trigger is activated.

3.2.5. Setting the speed of rotation



Adjustment of the screwing or drilling speed is possible during operation by increasing or decreasing the pressure on the trigger ② (provided that the direction switch ⑦ is set to the forward or reverse position).

The electronic trigger allows the user to vary the speed continuously. This allows for a smooth start, preventing the socket from slipping while drilling, thus contributing to the control of the screwing or unscrewing operation.

3.2.6. Selection of the direction of rotation

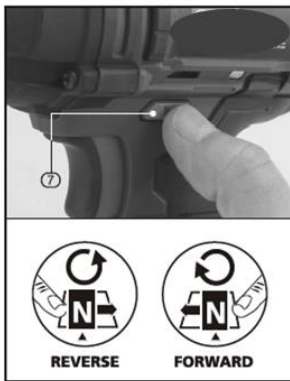

Using the selector ⑦, choose the direction of rotation of the shaft.

- Clockwise rotation: turn the selector switch ⑦ to the right
- Counterclockwise rotation: turn the selector switch ⑦ to the left
- Trigger lock: neutral position (middle setting)

Do not change the direction of rotation until the motor has come to a complete stop

Note: Failure to use the neutral position may inadvertently activate the trigger.

3.2.7. Torque and speed adjustment





To adjust the speed and torque, press the ⑧ button .

Clamping mode

The impact screwdriver has three clamping speeds:

Engage the rotation direction selector (7) to the left and press the (8) button .
Depending on the number of pressures emitted, the settings diverge according to the instrument indicator light (see table below).

	Setting 1	0-1000 RPM	0-1400 BPM	Max. Torque 80 Nm
	Setting 2	0-1800 RPM	0-2520 BPM	Max. Torque 120 Nm
	Setting 3	0-2700 RPM	0-3780 BPM	Max. Torque 200 Nm

Release mode

The impact screwdriver has two release speeds:

Engage the rotation direction selector (7) to the right and press the (8) button .

	Release mode at normal speed + Stop in the absence of resistance		Release mode at normal speed
---	---	---	------------------------------

4. Maintenance



WARNING:

Be sure to wear all the required equipment when working on the tool.
To avoid serious injury, always remove the battery from the tool when performing maintenance.

Regularly check that the screws of the tool are tight. Vibration can loosen them over time.

Always store your power tool in a dry place.

Regularly lubricate all moving parts. Gearbox grease should be replaced after heavy use of the tool. Contact an authorized service agent.

Occasionally you may see sparks through the ventilation slots. This is normal and will not damage your power tool

If tool parts fail, use only identical replacement parts. Use of any other parts may create a hazard or damage the product. To ensure safety and reliability, all repairs should be performed by a qualified technician at an authorized service center.

5. Cleaning



WARNING :

Be sure to wear all the required equipment when working on the tool.
To avoid serious injury, always remove the battery from the tool when performing maintenance.

Clean the power tool after each use. Always store your power tool in a dry place.

Keep the ventilation slots clean for good motor ventilation. Regularly check that no dust or foreign objects have entered the ventilation openings near the motor and around the trigger switch.

Only dry clean the machine. Never use water or chemical cleaners to clean your power tool. Wipe with a dry cloth. Use a soft brush to remove accumulated dust.

- Avoid using caustic agents when cleaning plastic parts. Most of them are susceptible to damage from commercial solvents.
- Use clean cloths to remove dirt, dust, oil, grease, etc.



WARNING :

The tool must never come into contact with water. This screwdriver is designed for dry operation. Failure to heed this warning may result in a fatal shock.

6. Problems – Solutions

Problems	Probable Causes	Solutions
The motor does not work	No electrical current input	Check battery connection
	Motor overheating	Allow the tool to rest for 2 minutes before reuse
	Presence of dust in the motor block	Clean the motor block
	Bearing wear	Replace bearings
Torque reduction	<ul style="list-style-type: none"> - Lack of lubrication - Selector in wrong position - Impact mechanism worn 	<ul style="list-style-type: none"> - Lubricate the tool - Adjust the selector position - Replace parts
Don't strike properly	Wear on parts	Disassemble the tool and replace the worn parts
Vibrations too strong	Incorrect mounting of the accessory	Install the accessory correctly
	Drilling/screwing part not clamped	Securing the workpiece to be drilled/screwed

7. Exploded View - Parts List

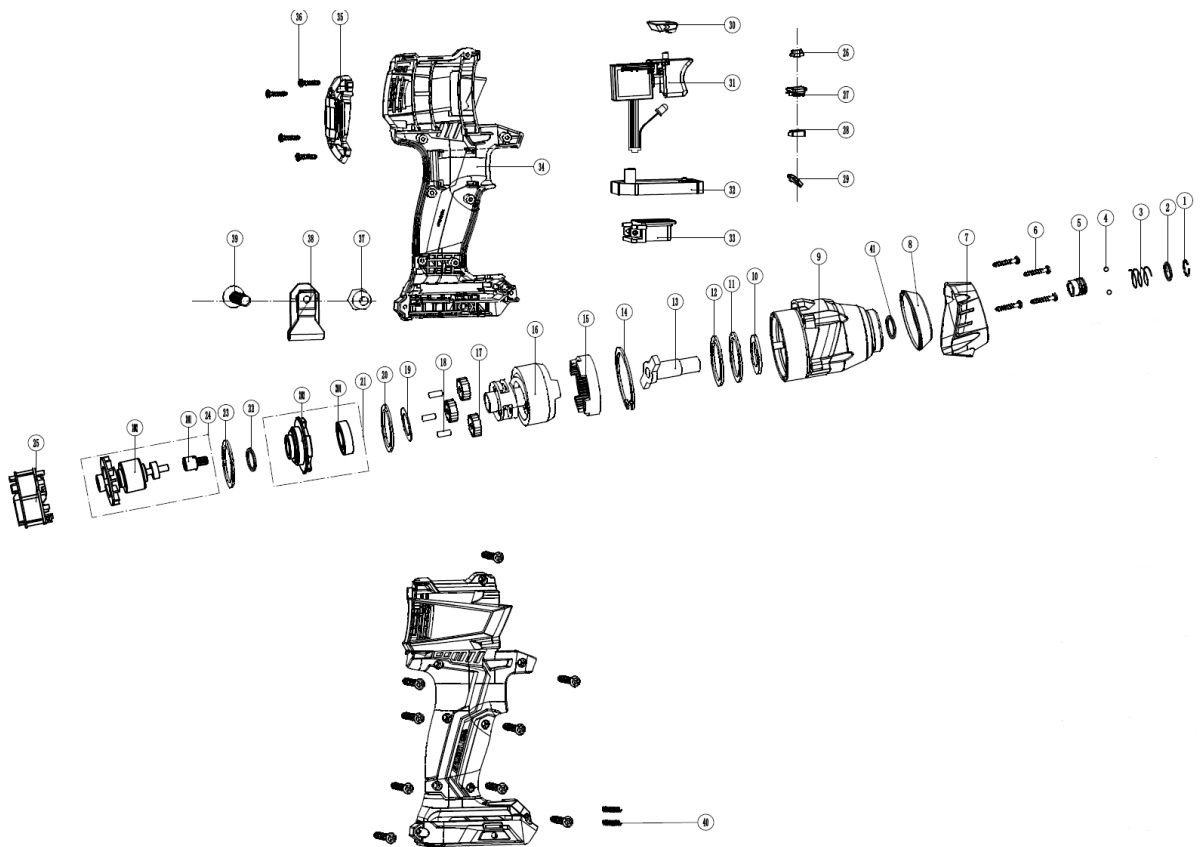

No.	Description	No.	Description
1	Front cover	24	Fixed plate
2	Pendulum system	25	Air guide plate
3		26	Extractor
4		27	Electronic card
5		28	Battery connector
6	Transmission assembly	29	Dust cover
7		30	Adjustment button assembly
8		31	
9		32	
10		33	
11		34	Shell
12		35	Screw
13		36	Spring
14	Motor and fan	37	Guide
15	Spring	38	Basement
16	Getting Started Safety	39	Base cover
17	Trigger	40	Support
18	Spring	41	Screw
19	Thread	42	Spacing guide
20	Guide	43	Screw
21	Axis	44	Extractor adapter
22	Circlip	45	Allen wrench
23	Corner plate		

8. Product warranty and compliance

The warranty cannot be granted following:

Abnormal use, incorrect operation, unauthorized modification, failure to transport, handling or maintenance, use of non-original parts or accessories, interventions by unauthorized personnel, lack of protection or safety device for the operator, failure to comply with the above instructions excludes your machine from our warranty, the goods travel under the responsibility of the buyer who is responsible for exercising any recourse against the carrier in the legal forms and deadlines.

The warranty period is 3 years and begins on the date of purchase of the device. Warranty claims must be submitted before the warranty period expires. Any recognition of a warranty claim after expiry of the warranty period is excluded. The repair or exchange of the device does not lead to an extension of the warranty period. It also does not start a new warranty period, because of this service, for the device or any other integrated spare part. This is also true when an on-site after-sales service has been consulted. Refer to our General Conditions of Sale for any warranty request.

Environmental protection:



Your device contains many recyclable materials.

We remind you that used appliances must not be mixed with other waste. Electrical products should not be disposed of with household waste. Please recycle them at the designated collection points. Contact your local authorities or dealer for recycling advice.

SCHNEIDER is a trademark of Schneider Consumer Group or its affiliates licensed by SODISE.

1. Advertencias de seguridad



¡ ADVERTENCIA ! Lea todas las advertencias de seguridad, instrucciones, ilustraciones y especificaciones proporcionadas con esta herramienta eléctrica. Si no se siguen las instrucciones que se indican a continuación, se pueden producir descargas eléctricas, incendios y/o lesiones graves. Guarde todas las advertencias e instrucciones para futuras consultas.

1.1. Advertencias generales de seguridad

1. **Uso en un entorno seguro:** no debe haber riesgo de explosiones o productos corrosivos en el entorno inmediato durante el uso.
2. **Tenga en cuenta el entorno del área de trabajo :** no exponga la herramienta a la lluvia. No utilice la herramienta en lugares húmedos o mojados o donde haya riesgo de salpicaduras de agua. Mantenga el área de trabajo bien iluminada. No utilice herramientas en presencia de líquidos o gases inflamables.
3. **Mantener un área de trabajo limpia y ordenada :** el área de trabajo debe ser visible desde el puesto de trabajo. Las áreas desordenadas y los bancos de trabajo invitan a los accidentes.
4. **Protección contra descargas eléctricas :** Evite el contacto del cuerpo con superficies conectadas a tierra o puestas a tierra (por ejemplo, tuberías, radiadores, estufas, refrigeradores).
5. **Mantenga a otras personas alejadas :** No permita que personas, especialmente niños, que no estén involucrados en el trabajo en curso, toquen la herramienta o el cable de extensión, y manténgalos alejados del área de trabajo, ESTÉ especialmente atento con niños y animales.
6. **Guarde** las herramientas sin usar: Las herramientas sin usar deben almacenarse en un lugar seco o bajo llave, fuera del alcance de los niños.
7. **No fuerce la herramienta :** una herramienta funciona mejor y con mayor seguridad a la velocidad y potencia para la que fue diseñada.
8. **Utilice la herramienta adecuada :** no fuerce una herramienta pequeña o un accesorio para hacer el trabajo de uno más grande. No utilice la herramienta para un propósito para el que no fue diseñada.
9. **Use ropa y equipo de protección adecuados :** nunca use ropa suelta o joyas, ya que pueden quedar atrapadas en las piezas móviles. Se recomienda usar guantes protectores. Contiene pelo largo. Se recomienda calzado antideslizante para trabajos al aire libre.
10. **Utilizar equipo de protección:** utilizar gafas de seguridad, mascarilla normal o antipolvo si las operaciones de trabajo generan polvo, guantes de protección.
11. Conectar el equipo de extracción de polvo: Si se proporciona la herramienta para la conexión de equipos de extracción y recolección de polvo, asegúrese de que estén conectados y se utilicen correctamente.
12. **No te inclines demasiado :** mantén un buen apoyo y mantente equilibrado en todo momento.
13. **Trate las herramientas con cuidado :** mantenga las herramientas limpias para optimizar el trabajo y la seguridad. Sigue las instrucciones para lubricar y cambiar los accesorios. Examine periódicamente su estado, si es necesario, llévelos a reparar a una estación de servicio autorizada.
14. **Manténgase alerta :** concéntrese en el trabajo. Ejercer juicio. No use la herramienta cuando esté cansado, o bajo la influencia de drogas, alcohol o medicamentos.
15. **Compruebe si hay piezas dañadas :** antes de usar la herramienta, examine cuidadosamente el estado de las piezas para asegurarse de que funcionan correctamente y hacen su trabajo. Compruebe la alineación y el funcionamiento libre de las piezas móviles, el estado y el montaje de las piezas y cualquier otra condición que pueda afectar negativamente al funcionamiento. Cualquier pieza que se encuentre en malas condiciones debe ser reparada o reemplazada por una estación de servicio autorizada a menos que se especifique lo contrario en este manual de instrucciones.
16. **No utilice el cable/cordón en malas condiciones :** nunca tire del cable/cordón para desconectarlo de la toma de corriente. Mantenga el cable/cordón alejado del calor, lubricantes y bordes afilados. Examine las extensiones regularmente y reemplácelas si están dañadas.
17. **Mantenga las herramientas con cuidado :** mantenga las herramientas de corte afiladas y limpias para un mejor y más seguro rendimiento. Siga las instrucciones para lubricar y reemplazar los accesorios. Examine los cables de la herramienta con regularidad y haga que un centro de servicio autorizado los repare, cuando estén dañados.
18. **No modifique la máquina :** no se debe realizar ninguna modificación y/o conversión. El uso de accesorios o complementos que no sean los recomendados en este manual de instrucciones puede provocar lesiones personales.
19. Mantenga los asas secos, limpios y libres de lubricantes y grasas.
20. **Desconecte las herramientas :** desconecte las herramientas de la fuente de alimentación cuando no estén en uso, antes de realizar el mantenimiento y al reemplazar accesorios, como cuchillas, brocas y cortadores.
21. **Retire las llaves de ajuste :** Acostúmbrese a verificar que las llaves y otras llaves de ajuste se hayan quitado de la herramienta antes de encenderla.
22. **Evite el arranque accidental :** asegúrese de que el interruptor esté en la posición "apagado" al conectar.

23. **Utilice cables de conexión para exteriores** : cuando la herramienta se utilice en exteriores, utilice únicamente cables de extensión previstos para uso en exteriores y que lleven la marca correspondiente.
24. **Manténgase alerta** : mire lo que está haciendo, use el sentido común y no opere la herramienta cuando esté cansado.
25. **Compruebe si hay piezas dañadas** : antes de usar la herramienta para cualquier otro propósito, debe examinarse cuidadosamente para determinar si funcionará correctamente y realizará la función para la que fue diseñada. Verifique la alineación o el bloqueo de las partes móviles, así como la ausencia de partes rotas o atascadas y otras condiciones que puedan afectar el funcionamiento de la herramienta. Un protector u otra pieza dañada debe repararse o reemplazarse adecuadamente en un centro de servicio autorizado, a menos que se especifique lo contrario en este manual de instrucciones. Haga que un centro de servicio autorizado reemplace los interruptores defectuosos. No utilice la herramienta si el interruptor no cambia del estado de encendido al estado de apagado.
26. **Riesgo de quemaduras**: Deje que las partes móviles (boca) se enfríen antes de tocarlas.
27. **Advertencia** : El uso de cualquier accesorio o aditamento que no sea el recomendado en este manual de instrucciones puede presentar un riesgo de lesión a las personas.
28. **Haga reparar la herramienta por una persona calificada** : esta herramienta eléctrica cumple con las normas de seguridad correspondientes. Las reparaciones solo deben ser realizadas por personas calificadas que utilicen repuestos originales. El no hacerlo puede exponer al usuario a un peligro significativo.



ADVERTENCIA :

El uso de cualquier accesorio o complemento que no sea el recomendado en este manual de instrucciones puede presentar un riesgo de lesiones para las personas.

1.2. Advertencias generales de seguridad para la herramienta eléctrica



¡ ADVERTENCIA ! Lea todas las advertencias de seguridad, instrucciones, ilustraciones y especificaciones proporcionadas con esta herramienta eléctrica. Si no se siguen las instrucciones que se indican a continuación, se pueden producir descargas eléctricas, incendios y/o lesiones graves

Guarde todas las advertencias e instrucciones para futuras consultas.

El término "herramienta eléctrica" en las advertencias se refiere a su herramienta eléctrica alimentada por la red eléctrica (con cable de alimentación) o su herramienta eléctrica alimentada por batería (sin cable de alimentación).

1.2.1. Seguridad de la zona de trabajo

- a) **Mantenga el área de trabajo limpia y bien iluminada.** Las áreas desordenadas u oscuras son propensas a accidentes.
- b) **No utilice herramientas eléctricas en atmósferas explosivas, como líquidos, gases o polvo inflamables.** Las herramientas eléctricas producen chispas que pueden encender el polvo o los humos.
- c) **Mantenga alejados a los niños y a los transeúntes mientras utiliza la herramienta eléctrica.** Las distracciones pueden hacer que pierdas el control de la herramienta.

1.2.2. Seguridad eléctrica

- a) **Los enchufes de la herramienta eléctrica deben adaptarse a la base. Nunca modifique la tarjeta de ninguna manera. No utilice adaptadores con herramientas eléctricas conectadas a tierra.** Los enchufes no modificados y los enchufes adecuados reducen el riesgo de descarga eléctrica.
- b) **Evite el contacto corporal con superficies con conexión a tierra, como tuberías, radiadores, estufas y refrigeradores.** Existe un mayor riesgo de descarga eléctrica si su cuerpo está conectado a tierra.
- c) **No exponga las herramientas eléctricas a la lluvia o a condiciones húmedas.** La penetración de agua en el interior de una herramienta eléctrica aumenta el riesgo de descarga eléctrica.
- d) **No abuse del cable. Nunca utilice el cable para transportar, tirar o desconectar la herramienta eléctrica. Mantenga el cable alejado del calor, el lubricante, los bordes afilados o las piezas móviles.** Los cables dañados o enredados aumentan el riesgo de descarga eléctrica.
- e) **Cuando utilice una herramienta eléctrica al aire libre, utilice un extensor adecuado para su uso al aire libre.** El uso de un cable adecuado para uso en exteriores reduce el riesgo de descarga eléctrica.
- f) **Si el uso de una herramienta eléctrica en un lugar húmedo es inevitable, utilice una fuente de alimentación protegida por un dispositivo de corriente residual (RCD).** El uso de un RCD reduce el riesgo de descarga eléctrica.

1.2.3. Seguridad de personas.

- a) **Manténgase alerta** : mire lo que está haciendo, use el sentido común al operar la herramienta eléctrica. **No use una herramienta eléctrica cuando esté cansado o bajo la influencia de drogas, alcohol o medicamentos.** *Un momento de falta de atención mientras se utiliza una herramienta eléctrica puede provocar lesiones graves.*
- b) **Utilice equipo de protección personal. Utilice siempre protección ocular.** *El equipo de protección personal, como mascarillas antipolvo, zapatos de seguridad antideslizantes, cascos o protección auditiva que se usa para las condiciones adecuadas, reduce las lesiones.*
- c) **Evite el arranque involuntario. Asegúrese de que el interruptor está en la posición DE APAGADO antes de conectar la herramienta a la red eléctrica y/o a la batería, recogerla o transportarla.** *Llevar herramientas eléctricas con el dedo en el interruptor o conectar herramientas eléctricas con el interruptor en la posición ON provoca accidentes.*
- d) **Quite cualquier llave de ajuste antes de arrancar la herramienta eléctrica.** *Si deja una llave fijada a una parte giratoria de la herramienta eléctrica, puede causar lesiones.*
- e) **No se apresure. Mantenga la posición y el equilibrio adecuados en todo momento.** *Esto permite un mejor control de la herramienta eléctrica en situaciones inesperadas.*
- f) **Vístase apropiadamente. No use ropa suelta ni joyas. Mantenga el pelo y la ropa alejados de las piezas móviles.** *La ropa suelta, las joyas o el pelo largo pueden quedar atrapados en las piezas móviles.*
- g) **Si se proporcionan dispositivos para la conexión de equipos de extracción y recuperación de polvo, asegúrese de que están conectados y utilizados correctamente.** *El uso de colectores de polvo puede reducir el riesgo de polvo.*
- h) **Esté atento y no descuide los principios de seguridad de la herramienta con el pretexto de que está acostumbrado a usarla.** *Una fracción de segundo de falta de atención puede causar lesiones graves.*

1.2.4. Uso y mantenimiento de la herramienta eléctrica

- a) **No fuerce la herramienta eléctrica. Utilice la herramienta eléctrica adecuada para su aplicación.** *La herramienta eléctrica adecuada realiza el trabajo mejor y con mayor seguridad a la velocidad para la que fue construida.*
- b) **No utilice la herramienta eléctrica si el interruptor no permite cambiar de ENCENDIDO a APAGADO y viceversa.** *Cualquier herramienta eléctrica que no pueda ser controlada por el interruptor es peligrosa y debe ser reparada.*
- c) **Desconecte el enchufe de la fuente de alimentación y/o retire la batería, si se puede extraer, antes de ajustar, cambiar accesorios o almacenar la herramienta eléctrica.** *Estas medidas preventivas de seguridad reducen el riesgo de arranque accidental de la herramienta eléctrica.*
- d) **Mantenga las herramientas eléctricas estacionarias fuera del alcance de los niños y no permita que personas que no estén familiarizadas con la herramienta eléctrica o con estas instrucciones la utilicen.** *Las herramientas eléctricas son peligrosas en manos de usuarios novatos.*
- e) **Observe el mantenimiento de las herramientas eléctricas y los accesorios. Compruebe que no hay desalineación ni obstrucción de las piezas móviles, piezas rotas o cualquier otra condición que pueda afectar el funcionamiento de la herramienta eléctrica.** *Si se encuentran daños, haga reparar la herramienta eléctrica antes de usarla. Muchos accidentes se deben a herramientas eléctricas mal mantenidas.*
- f) **Mantenga las herramientas para cortar afiladas y limpias.** *Las herramientas de corte con un mantenimiento adecuado con piezas de corte afiladas tienen menos probabilidades de atascarse y son más fáciles de controlar.*
- g) **Utilice la herramienta eléctrica, los accesorios y las cuchillas, etc., de acuerdo con estas instrucciones, teniendo en cuenta las condiciones de trabajo y el trabajo que se va a realizar.** *El uso de la herramienta eléctrica para operaciones distintas a las previstas puede dar lugar a situaciones peligrosas.*
- h) **Los mangos y las superficies de agarre deben mantenerse secos, limpios y libres de aceites y grasas.** *Las asas deslizantes y las superficies de agarre hacen que sea imposible manejar y controlar la herramienta de forma segura en situaciones inesperadas.*
- i) **Sujete la herramienta eléctrica por las superficies de agarre durante una operación en la que el cierre pueda entrar en contacto con el cableado oculto.** *Los sujetadores que entran en contacto con un cable activo pueden activar las piezas metálicas expuestas de la herramienta eléctrica y provocar una descarga eléctrica al operador.*

1.2.5. Uso de herramientas que funcionan con batería y precauciones de uso

- a) **Recargue solo con el cargador especificado por el fabricante.** *Un cargador adecuado para un tipo de batería puede crear un riesgo de incendio cuando se utiliza con otro tipo de batería.*
- b) **Utilice herramientas eléctricas únicamente con paquetes de baterías específicamente designados.** *El uso de cualquier otra batería puede crear un riesgo de lesiones e incendio.*
- c) **Cuando no utilice una batería, manténgala alejada de otros objetos metálicos, como clips de papel, monedas, llaves, clavos, etc. tornillos u otros objetos pequeños que pueden resultar en una conexión de un terminal a otro.** *Si se cortocircuitan los terminales de la batería, se pueden producir quemaduras o incendios.*
- d) **En malas condiciones, puede expulsarse líquido de la batería; evite el contacto. En caso de contacto accidental, limpie con agua. Si el líquido entra en contacto con los ojos, busque ayuda médica además.** *El líquido expulsado de las baterías puede causar irritación o quemaduras.*
- e) **No utilice una batería o una herramienta que funcione con batería que haya sido dañada o modificada.** *Las baterías dañadas o modificadas pueden comportarse de forma impredecible, causando fuego, explosión o riesgo de lesiones.*

- f) **No exponga una batería ni una herramienta que funcione con batería al fuego o a una temperatura excesiva.** *La exposición al fuego o a temperaturas superiores a 130 °C puede provocar una explosión.*
- g) **Siga todas las instrucciones de carga y no cargue la batería ni la herramienta que funciona con batería fuera del rango de temperatura especificado en las instrucciones.** *La carga inadecuada o a temperaturas fuera del rango de temperatura especificado puede dañar la batería y aumentar el riesgo de incendio.*

1.2.6. Mantenimiento

- a) **Haga que un técnico cualificado realice el mantenimiento de la herramienta eléctrica utilizando únicamente piezas de repuesto idénticas.** *Esto garantiza que se mantenga la seguridad de la herramienta eléctrica.*
- b) **Nunca realice el mantenimiento de las baterías dañadas.** *Las baterías sólo deben ser reparadas por el fabricante o los proveedores de servicio autorizados.*

1.3. Advertencias de seguridad especiales para la herramienta

1.3.1. Advertencias de seguridad para taladros

1) Instrucciones de seguridad para todas las operaciones

- a) **Utilice protección para los oídos cuando utilice el taladro percutor.** *La exposición al ruido puede causar pérdida de audición.*
- b) **Sujete la herramienta eléctrica por superficies de agarre aisladas durante las operaciones en las que el accesorio de corte pueda entrar en contacto con cables ocultos.** *Un accesorio de corte en contacto con un cable activo puede activar las piezas metálicas expuestas de la herramienta eléctrica y provocar una descarga eléctrica al operador.*

2) Instrucciones de seguridad para el uso de taladros largos

- a) **Nunca opere a una velocidad superior a la velocidad nominal máxima de la broca.** *A velocidades más altas, es probable que la broca se doble si puede girar libremente sin entrar en contacto con la pieza de trabajo, causando lesiones.*
- b) **Comience siempre a taladrar a baja velocidad y poniendo la broca en contacto con la pieza de trabajo.** *A velocidades más altas, es probable que la broca se doble si puede girar libremente sin entrar en contacto con la pieza de trabajo, causando lesiones.*
- c) **Aplique presión sólo a la broca y no aplique una presión excesiva.** *Las brocas pueden doblarse, lo que puede provocar roturas o pérdida de control, lo que puede provocar lesiones*

1.3.2. Advertencias de seguridad adicionales para destornilladores de impacto

1. Esta herramienta está diseñada para utilizarse como atornillador. Lea todas las advertencias de seguridad, instrucciones, ilustraciones y especificaciones suministradas con la herramienta. No dominar una herramienta eléctrica puede causar accidentes.
2. El uso de la herramienta para operaciones distintas a aquellas para las que fue diseñada es peligroso y puede causar lesiones.
3. No utilice dispositivos adicionales no recomendados por el fabricante para esta herramienta eléctrica en particular. La capacidad de conectar una herramienta profesional a una máquina o aparato no garantiza un funcionamiento seguro.
4. El ajuste de velocidad del accesorio debe ser al menos igual a la velocidad máxima indicada en la herramienta. Los accesorios que funcionan más rápido que la configuración de velocidad establecida pueden romperse y salir disparados.
5. El tamaño de cualquier accesorio debe coincidir con el eje de la herramienta. Los accesorios con orificios que no coinciden exactamente con el husillo de la herramienta funcionan con dificultad, exhiben una vibración excesiva y pueden provocar la pérdida de control.
6. No utilice accesorios dañados. Antes de cada uso, inspeccione los accesorios. Si la herramienta o el accesorio se caen, inspeccione en busca de daños o reemplace el accesorio. Después de inspeccionar y reemplazar el accesorio, manténgase alejado del accesorio giratorio y opere la herramienta a su velocidad máxima sin carga durante un minuto. En general, los accesorios dañados se rompen durante esta prueba.
7. Llevar equipo de protección adecuado: máscara facial completa, gafas protectoras, gafas protectoras, máscara antipolvo, protección contra el ruido, guantes, delantal de trabajo, etc. Para proteger contra pequeños fragmentos abrasivos o astillas. La protección ocular debe ser capaz de detener los desechos voladores generados por varias operaciones. La máscara antipolvo debe poder filtrar las partículas generadas por el funcionamiento de la herramienta. La exposición prolongada a ruidos fuertes puede causar pérdida de audición.
8. Sujete la herramienta por las piezas aisladas previstas a tal efecto durante las operaciones en las que el accesorio de corte pueda entrar en contacto con un cable oculto o con el cable de alimentación de la propia herramienta. El contacto con un cable "vivo" también "vivirá" las partes metálicas de la herramienta y someterá al operador a una descarga eléctrica.
9. Detecte cualquier tubería enterrada con los instrumentos apropiados, o póngase en contacto con una compañía local competente. El contacto con cables con tensión puede provocar incendios o descargas eléctricas. Los daños en una

tubería pueden provocar una explosión. Si se daña un tubo de agua, se producirán graves daños materiales y se pueden producir descargas eléctricas.

10. Nunca deje la herramienta antes de que el accesorio se haya detenido por completo. El accesorio giratorio puede engancharse en una superficie y provocar la pérdida de control de la herramienta.
11. No opere la herramienta mientras la lleva cerca de su cuerpo. En caso de contacto accidental con el accesorio giratorio, puede engancharse en la ropa del operador y lesionarlo.
12. Limpie periódicamente los orificios de ventilación de la herramienta. El ventilador del motor puede aspirar polvo hacia la carcasa y la acumulación excesiva de polvo de metal puede provocar riesgos eléctricos. Limpie el molinillo con un paño suave y seco. Nunca aplique detergentes o alcohol.
13. Proporcione accesorios.
14. Quite cualquier trapo, ropa, sogas, cordel o similar cerca del área de trabajo.
15. Si lo interrumpen mientras usa la esmeriladora, complete la tarea y apague la herramienta antes de levantar la cabeza.
16. Verifique regularmente que todas las tuercas, pernos y otros sujetadores estén bien apretados.
17. Asegure los elementos con dispositivos o calzos adecuados para sujetarlos de forma más segura que con la mano.
18. Limpie el atornillador inalámbrico con regularidad.
19. No invertir el sentido de rotación del eje cuando la herramienta ya esté en funcionamiento. De lo contrario, podría dañar el atornillador.
20. Limpie el molinillo con un paño suave y seco. Nunca tome detergentes o alcohol.
21. Utilice las palancas auxiliares suministradas con la herramienta. La pérdida de control puede causar lesiones.
22. Utilice gafas protectoras o una máscara para evitar salpicaduras.
23. Compruebe el par de apriete con una llave dinamométrica antes de su uso.
24. Mantenga las manos alejadas de las piezas móviles.

1.3.3. Advertencias de seguridad de la batería y del cargador

13. Desconecte el cargador de la toma de corriente antes de cualquier operación de ajuste o mantenimiento.
14. Para reducir el riesgo de dañar el enchufe y el cable, desconecte el cable del cargador tirando del enchufe
15. Asegúrese de que el cable esté colocado de modo que nadie pueda pisarlo, tropezarse con él, dañarlo o someterlo a tensión.
16. Verificar que la tensión de alimentación disponible corresponda a la indicada en la placa de características del cargador de baterías.
17. Cuando la batería no esté en uso, manténgala alejada de objetos metálicos y en un lugar seco.
18. Cuando se necesite un cable de extensión, verifique que su amperaje coincida con el de la herramienta eléctrica y que esté en buenas condiciones. Desenrolle completamente los cables de extensión para evitar el sobrecalentamiento. Verifique que el voltaje de la red sea el mismo que se indica en la placa de identificación de la herramienta y que las puntas del cable de extensión tengan los mismos números, tamaño y forma que las del enchufe del cargador.
19. Utilice únicamente la batería y el cargador recomendados por el fabricante. El uso de un accesorio no recomendado o vendido por el fabricante del cargador de batería puede provocar incendios, descargas eléctricas o lesiones.
20. Una herramienta que funcione con baterías con baterías incorporadas o un paquete de baterías separado debe recargarse únicamente con el cargador especificado para la batería. Un cargador que puede ser adecuado para un tipo de batería puede provocar un incendio si se utiliza con otro tipo de batería.
21. Cargue solo las baterías recargables recomendadas. Otros tipos de baterías podrían explotar y causar lesiones o daños.
22. Mantenga la batería alejada de fuentes de calor. No deje la batería expuesta a altas temperaturas durante mucho tiempo (por ejemplo, bajo la luz solar directa, cerca de radiadores y en cualquier lugar donde la temperatura supere los 50 °C).
23. No utilice el cargador si el cable o el enchufe están dañados. Reemplácelo inmediatamente.
24. No use el cargador si ha sido golpeado, caído o dañado de otra manera. Llévelo a un reparador calificado.



¡ Atención !

El uso inadecuado de la batería o del cargador de batería puede causar lesiones.

Para evitar el riesgo de lesiones, observe las siguientes instrucciones:

- NUNCA desmonte la batería.
- NUNCA arroje la batería al fuego, incluso si está dañada o completamente gastada. La batería puede explotar en el fuego.
- NUNCA cortocircuite la batería.
- NUNCA sumerja el cargador y/o la batería en agua o cualquier otro líquido.
- NUNCA inserte objetos en las rejillas de ventilación del cargador. Esto podría provocar una descarga eléctrica o dañar el cargador.
- NUNCA cargue al aire libre. Mantenga la batería alejada de la luz solar directa y utilícela solo en áreas con poca humedad y bien ventiladas.
- NUNCA recargue si la temperatura es inferior a 5°C o superior a 30°C.
- NUNCA conecte dos cargadores de batería juntos.
- NO cargue NUNCA la batería durante más de 6 horas seguidas, ya que podría dañarla
- NUNCA inserte objetos extraños en la apertura de la batería o el cargador de batería.

- NUNCA use un transformador elevador para recargar.
- NUNCA use un generador de motor o una fuente de alimentación de CC para recargar.
- NUNCA almacene la batería o el cargador de batería en un lugar donde la temperatura pueda alcanzar o superar los 50°C. Mantenga la batería alejada de fuentes de calor.
- SIEMPRE espere al menos 15 minutos entre cargas para evitar que el cargador se sobrecaliente.
- Desenchufe SIEMPRE el cable de alimentación de la toma de CA cuando no se utilice el cargador.

1.4. Símbolos de advertencia



Peligro



Peligro de electricidad



Lea el manual de instrucciones



Protección para los ojos



Protección para los oídos



Protección de mano



Protección respiratoria



Cabello largo suelto prohibido

2. Presentación

2.1. Campo de aplicación

Este molinillo funciona con batería mediante un motor sin escobillas. Este atornillador de impacto permite un apriete de aproximación de alto par y poco preciso, especialmente para apretar y aflojar fácilmente las conexiones atornilladas durante las operaciones de montaje o reparación. Se utiliza en mecánica automotriz, aeronáutica, etc.



ADVERTENCIA :

Utilice la herramienta eléctrica únicamente de acuerdo con las instrucciones del fabricante.



No.	Descripción
1	Portabrocas de acción rápida de 1/4 pulg
2	Gatillo
3	Asa
4	Iluminación LED
5	Batería de ión litio de 20V V (se vende por separado)
6	Gancho para cinturón
7	Selección de avance/retroceso/bloqueo
8	Selector de velocidad/par

2.2. Características técnicas

Referencia 50832			
Potencia	20V	Portabrocas	1/4"
Potencia máxima	200 Nm	Peso (sin batería)	1,130 kg
Tasa de impacto	0-2520 0-2940 0-3780 BPM		
Velocidades en vacío	0-1800 0-2100 0-2700 min-1		
Pares	80 Nm – 120Nm – 200Nm		
Nivel de presión sonora L _{PA}	86,2 dB(A) ± K = 3 dB(A) [EN ISO 3744]		
Nivel de potencia sonora L _{WA}	94,2 dB(A) ± K = 3 dB(A) [EN ISO 3744]		
Vibras	$a_h = 6,265 \text{ m/s}^2 \pm K = 1,5 \text{ m/s}^2$ [EN ISO 5349-1 et 5349-2]		



Cuando el nivel de intensidad sonora experimentado por el operador supera el umbral reglamentario, es necesaria la protección auditiva.

Los valores medidos pueden diferir de los especificados en las instrucciones de uso. Esto puede provenir de las siguientes causas, que deben ser consideradas antes y durante el uso del dispositivo:

- Si el dispositivo se utiliza correctamente y en buen estado de funcionamiento
- Si los materiales se procesan correctamente
- Si los mangos están bien sujetos al cuerpo de la máquina

Si el usuario siente una sensación desagradable o nota alguna decoloración de la piel al usar la máquina, detenga inmediatamente el trabajo en curso. Tome descansos regulares. Si no se respetan los tiempos de descanso, puede aparecer un síndrome de vibración mano-brazo. Si la étincellesmáquina se usa regularmente, prevea accesorios antivibración. Evite utilizar la máquina a una temperatura inferior o igual a 10°C. Organice su plan de trabajo para que la carga de vibración sea limitada.

3. Uso

3.1. Instrucciones de la batería

3.1.1. Instalación y extracción de la batería

Para insertar: Deslice la batería en el grillete del asa hasta que encaje en su lugar.

Para retirar: Mantenga presionado el botón ⑫ y extraiga la batería del asa.

3.1.2. Carga de la batería

La batería se entrega parcialmente cargada. Por lo tanto, es necesario recargar la batería antes del primer uso. Recargue la batería antes de que se descargue por completo.

La batería debe recargarse a una temperatura entre 5°C y 30°C.



El voltaje de la red debe corresponder al voltaje indicado en la placa de características del cargador. Antes de iniciar una recarga, compruebe sistemáticamente el estado técnico del cargador, la estación de carga y el cable de alimentación.

Para recargar la batería, utilice únicamente el cargador recomendado por el fabricante. El uso de cualquier otro cargador con este producto se considera una falla y anulará la garantía del producto.



- Inserte la batería en la ranura de la estación de carga
- Conectar el cargador a la toma de corriente
- Dependiendo del nivel de carga, la batería se recarga después de aproximadamente 1 hora
- Desconecte la fuente de alimentación antes de retirar la batería del cargador.



El LED verde se ilumina cuando la batería está completamente cargada.



El LED rojo se ilumina para indicar que la batería se está cargando.



Si el indicador LED rojo parpadea rápidamente, la batería o el cargador se han sobrecalentado. Retire la batería, deje que la batería o el cargador se restablezcan e inténtelo de nuevo o póngase en contacto con el fabricante.

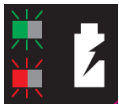

Si los indicadores LED rojo y verde parpadean rápidamente, compruebe y retire cualquier objeto extraño en la carcasa del cargador; si no hay objetos extraños, es probable que se trate de un mal funcionamiento de la batería o del cargador. Deje que la batería o el cargador se reinicien y vuelva a intentarlo o comuníquese con el fabricante.

La batería y el cargador se calientan durante la carga, esto es un fenómeno normal.

Evite realizar varias recargas breves consecutivas. No recargue la batería después de un breve uso de la herramienta eléctrica.

Una fuerte disminución en el intervalo entre dos recargas es una señal de que la batería está gastada y que puede ser necesario reemplazarla.

3.1.3. Nivel de carga de la batería

Para mostrar la capacidad de carga restante de la batería, presione el botón indicador de nivel de carga (5.1).

	Indicador de nivel de carga			
	Carga restante	Carga máxima	Carga media	Carga baja

3.2. Instrucciones del atornillador

Usar equipo de protección



Protección para los ojos



Protección para los oídos



Protección de mano

3.2.1. Implementación de la herramienta profesional

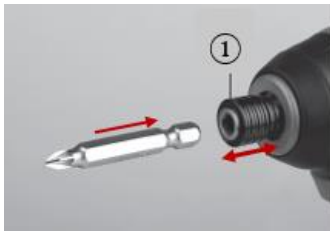

- Tirar del portabrocas ① en sentido contrario a la herramienta
- Inserte la punta en el orificio del portabrocas hasta que se detenga y retraiga el portabrocas hasta su posición inicial
- Para retirar la herramienta, proceder del mismo modo que para el montaje

Si utiliza puntas cortas, utilice un adaptador magnético adicional.



ADVERTENCIA :

Antes de la puesta en marcha, compruebe si el hexágono interior está correctamente instalado.

3.2.2. Arranque



- Arranque: Pulse el gatillo ②
- Apagado: Suelte el gatillo ②
- Freno del eje: El atornillador está equipado con un freno electrónico que detiene el eje inmediatamente después de presionar el botón ② hacia arriba. El freno asegura la precisión de atornillado y evita que el eje gire libremente después de detener el atornillador.

3.2.3. Gancho para cinturón



El gancho para cinturón ⑥ es conveniente para suspender temporalmente el atornillador.

Para instalar el clip:

Colocar clip ⑥ y asegúrelo con el tornillo provisto , teniendo cuidado de no apretarlo demasiado y dañar la rosca .

3.2.4. LED de trabajo

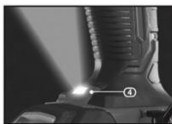

Para facilitar el trabajo en espacios reducidos y con poca iluminación, la luz de trabajo LED ④ se enciende automáticamente cuando se activa el gatillo.

3.2.5. Ajuste de la velocidad de rotación



El ajuste de la velocidad de atornillado es posible durante el uso aumentando o disminuyendo la presión del gatillo ② (siempre que el selector de sentido de rotación ⑦ esté en la posición de avance o marcha atrás).

El gatillo electrónico permite al usuario variar la velocidad de forma continua. Esto permite arrancar suavemente y evitar que el manguito se deslice, contribuyendo así al control de la operación de atornillado o desenroscado.

3.2.6. Selección del sentido de rotación

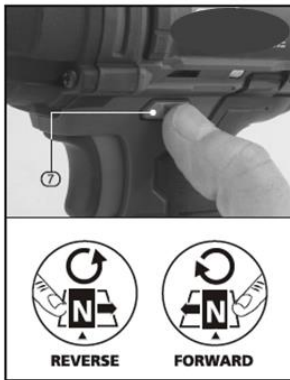

Con el selector (7), seleccione la dirección de rotación del eje.

- Rotación hacia la derecha: Acople el selector (7) a la derecha
- Rotación hacia la izquierda: Acople el selector (7) a la izquierda
- Bloqueo del gatillo: Posición de punto muerto (ajuste intermedio)

No cambiar el sentido de rotación hasta que el motor se detenga completamente.

NOTA: Si no se utiliza la posición de punto muerto, se puede activar accidentalmente el gatillo.

3.2.7. Ajuste de par y velocidad



Para ajustar la velocidad y el par, pulse el botón (8).

Modo de sujeción

El atornillador de impacto tiene tres velocidades de sujeción:

Acople el selector de sentido de rotación (7) a la izquierda y pulse el botón (8).

En función del número de presiones emitidas, los ajustes varían según el indicador luminoso del instrumento (*consulte la tabla siguiente*).

	Ajuste 1	0-1000 RPM	0-1400 BPM	Par máximo 80 Nm
	Ajuste 2	0-1800 RPM	0-2520 BPM	Par máximo 120 Nm
	Ajuste 3	0-2700 RPM	0-3780 BPM	Par máximo 200 Nm

Modo de liberación

El atornillador de impacto tiene dos velocidades de liberación:

Acople el selector de sentido de rotación (7) a la derecha y pulse el botón (8).

- | | | | |
|--|---|--|-----------------------------------|
| | Suelte el modo a velocidad normal + Parada en ausencia de resistencia | | Suelte el modo a velocidad normal |
|--|---|--|-----------------------------------|

4. Mantenimiento



ADVERTENCIA :

Asegúrese de usar todo el equipo requerido cuando trabaje en la herramienta. Para evitar lesiones graves, siempre extraiga la batería de la herramienta cuando la limpie o realice el mantenimiento.

Compruebe regularmente que los tornillos de la herramienta estén apretados. La vibración puede aflojarlos con el tiempo.

Guarde siempre su herramienta eléctrica en un lugar seco.

Lubrique periódicamente todas las piezas móviles. La grasa de la caja de cambios debe reemplazarse después de un uso intensivo de la herramienta. Comuníquese con un agente de servicio autorizado.

De vez en cuando puede ver chispas a través de las ranuras de ventilación. Esto es normal y no dañará su herramienta eléctrica.

En caso de fallo de las piezas del útil, utilizar únicamente piezas de recambio idénticas. El uso de cualquier otra pieza puede suponer un riesgo o dañar el producto. Para garantizar la seguridad y fiabilidad, todas las reparaciones deben ser realizadas por un técnico cualificado en un centro de servicio autorizado.

5. Limpieza



ADVERTENCIA :

Asegúrese de usar todo el equipo requerido cuando trabaje en la herramienta. Para evitar lesiones graves, siempre extraiga la batería de la herramienta cuando la limpie o realice el mantenimiento.

Limpie la herramienta eléctrica después de cada uso. Guarde siempre su herramienta eléctrica en un lugar seco.

Mantenga limpias las ranuras de ventilación para una buena ventilación del motor. Compruebe regularmente que no haya entrado polvo ni objetos extraños en las aberturas de ventilación cerca del motor y alrededor del interruptor de gatillo.

Solo limpie la máquina en seco. Nunca use agua o limpiadores químicos para limpiar su herramienta eléctrica. Limpie con un paño seco. Utilice un cepillo suave para eliminar el polvo acumulado.

- Evite el uso de agentes cáusticos al limpiar piezas de plástico. La mayoría de ellos son susceptibles a daños por solventes comerciales.
- Utilice paños limpios para eliminar la suciedad, el polvo, el aceite, la grasa, etc.



ADVERTENCIA :

La herramienta nunca debe entrar en contacto con el agua. Esta amoladora angular está diseñada para operación en seco. El incumplimiento de esta advertencia puede provocar una descarga eléctrica fatal.

6. Vista detallada - Lista de piezas

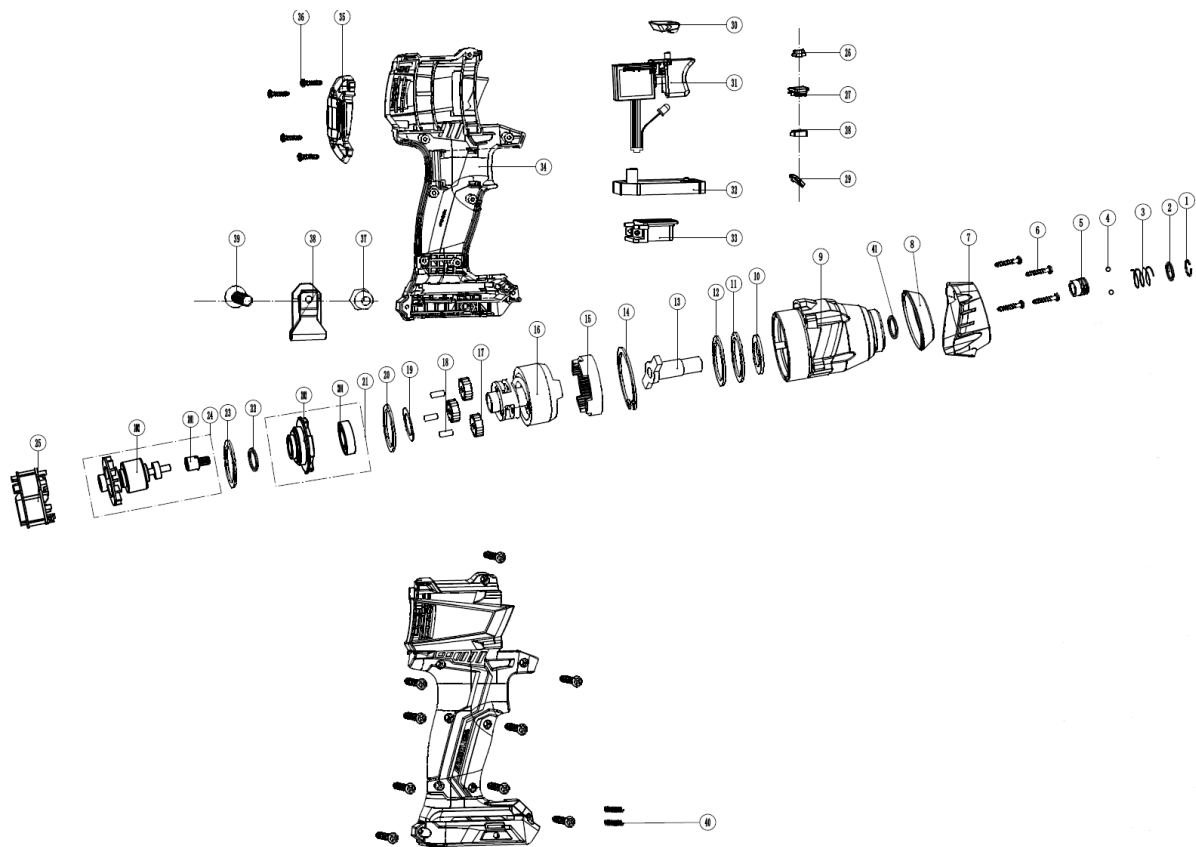

No.	Descripción	No.	Descripción
1	Portada	24	Placa fija
2	Sistema de péndulo	25	Placa guía de aire
3		26	Extractor
4		27	Tarjeta electrónica
5		28	Conector de batería
6	Conjunto de transmisión	29	Guardapolvo
7		30	
8		31	Conjunto de botón de ajuste
9		32	
10		33	
11		34	Caparazón
12		35	Tornillo
13		36	Primavera
14	motor y ventilador	37	Guía
15	Primavera	38	Sótano
16	Primeros pasos Seguridad	39	Cubierta de base
17	Desencadenar	40	Apoyo
18	Primavera	41	Tornillo
19	Hilo	42	guía de espaciado
20	Guía	43	Tornillo
21	Eje	44	Adaptador extractor
22	clip de seguridad	45	llave Allen
23	Placa de esquina		

7. Problemas – Soluciones

Problemas	Causas probables	Soluciones
El motor no funciona	Sin entrada de corriente eléctrica	Compruebe la conexión de la batería
	Sobrecalentamiento del motor	Permita que la herramienta descansa durante 2 minutos antes de volver a usarla.
	Polvo en el bloque motor	Limpie el bloque motor
	Desgaste de los rodamientos	Sustituya los cojinetes
Reducción de par	<ul style="list-style-type: none"> - Falta de lubricación - Selector en posición incorrecta - Desgaste del mecanismo de impacto 	<ul style="list-style-type: none"> - Lubrique la herramienta - Ajuste la posición del selector - Sustituya las piezas
No golpee correctamente	Desgaste de las piezas	Desmonte la herramienta y sustituya las piezas desgastadas
Vibraciones demasiado fuertes	Montaje inadecuado de la unidad	Instale el accesorio correctamente
	Pieza de trabajo no encajada	Fije la pieza que se va a taladrar/atornillar

8. Garantía y conformidad del producto

La garantía no se puede otorgar siguiente:

Uso anormal, operación incorrecta, modificación no autorizada, transporte, manipulación o mantenimiento defectuosos, uso de piezas o accesorios no originales, intervenciones realizadas por personal no autorizado, falta de protección o dispositivo de aseguramiento del operador, el incumplimiento de las instrucciones anteriores excluye su máquina de nuestra garantía, la mercancía viaja bajo la responsabilidad del comprador, quien es responsable de ejercitar cualquier recurso contra el transportista en las formas y plazos legales.

El período de garantía es de 3 años y comienza en la fecha de compra del dispositivo. Las solicitudes de garantía deben presentarse antes de la expiración del período de garantía. Se excluye cualquier reconocimiento de reclamos de garantía después de la expiración del período de garantía. La reparación o el cambio del dispositivo no implica una extensión del período de garantía. Tampoco se inicia un nuevo período de garantía, debido a este servicio, para el dispositivo o para cualquier otro repuesto integrado. Esto también se aplica cuando se ha consultado un servicio posventa in situ. Consulte nuestras Condiciones Generales de Venta para cualquier solicitud de garantía.

Protección del medioambiente :



Su electrodoméstico contiene muchos materiales reciclables. Le recordamos que los dispositivos usados no deben mezclarse con otros residuos. Los productos eléctricos no deben desecharse con la basura doméstica. Por favor, recíclelos en los puntos de recogida previstos a tal efecto. Póngase en contacto con las autoridades locales o con su distribuidor para obtener asesoramiento sobre el reciclaje.

SCHNEIDER es una marca comercial de Schneider Consumer Group o de sus filiales con licencia de SODISE.

1. Sicherheitshinweise



WARNUNG! Lesen Sie alle mit diesem Elektrowerkzeug gelieferten Sicherheitshinweise, Anweisungen, Abbildungen und Spezifikationen. Die Nichtbeachtung der unten aufgeführten Anweisungen kann zu Stromschlägen, Bränden und/oder schweren Verletzungen führen. Bewahren Sie alle Warnhinweise und Anweisungen für Rückfragen und weitere spätere Verwendung auf.

1.1. Allgemeine Sicherheitshinweise

1. **Verwenden Sie es in einer sicheren Umgebung:** Während des Gebrauchs dürfen in der näheren Umgebung keine Explosionsgefahren oder korrosiven Stoffe bestehen.
2. **Berücksichtigen Sie die Umgebung des Arbeitsbereichs:** Setzen Sie das Werkzeug nicht dem Regen aus. Verwenden Sie das Werkzeug nicht an feuchten, nassen oder spritzwassergefährdeten Orten. Halten Sie den Arbeitsbereich gut beleuchtet. Benutzen Sie das Werkzeug nicht in Gegenwart von brennbaren Flüssigkeiten, Gasen oder Staub.
3. Halten Sie den Arbeitsbereich sauber und ordentlich: Der Arbeitsbereich muss von der Arbeitsposition aus einsehbar sein. Unordentliche Bereiche und Werkbänke sind unfallträchtig.
4. **Schutz vor Stromschlägen:** Vermeiden Sie Körperkontakt mit geerdeten oder geerdeten Oberflächen (z. B. Rohrleitungen, Heizkörper, Herde, Kühlschränke).
5. Achten Sie darauf, dass andere Personen fernbleiben: Lassen Sie keine Personen, insbesondere Kinder, die nicht mit der laufenden Arbeit befasst sind, das Werkzeug oder die Verlängerung berühren, und sorgen Sie dafür, dass sie vom Arbeitsbereich ferngehalten werden. Seien Sie bei Kindern und Tieren besonders vorsichtig.
6. **Räumen Sie unbenutztes Werkzeug auf:** Unbenutztes Werkzeug sollte an einem trockenen oder verschlossenen Ort außerhalb der Reichweite von Kindern aufbewahrt werden.
7. **Überfordern Sie das Werkzeug nicht:** Ein Werkzeug liefert bessere Ergebnisse auf sicherere Weise bei der Geschwindigkeit, bei der Leistung, für die es entwickelt wurde.
8. **Verwenden Sie das richtige Werkzeug:** Zwingen Sie nicht ein kleines Werkzeug oder Zubehörteil, die Arbeit eines größeren zu erledigen. Verwenden Sie das Werkzeug nicht für einen Zweck, für den es nicht vorgesehen ist.
9. **Tragen Sie geeignete Schutzkleidung und -ausrüstung:** Tragen Sie niemals weite Kleidung oder Schmuck, da diese von beweglichen Teilen eingezogen werden können. Es wird empfohlen, Schutzhandschuhe zu tragen. Halten Sie lange Haare zurück. Bei Arbeiten im Freien wird das Tragen von rutschfesten Schuhen empfohlen.
10. **Verwenden Sie Schutzausrüstung:** Tragen Sie eine Schutzbrille, eine Normal- oder Staubmaske, wenn bei den Arbeitsvorgängen Staub entsteht, und Schutzhandschuhe.
11. **Schließen Sie die Ausrüstung zur Staubabsaugung an:** Wenn das Werkzeug für den Anschluss der Ausrüstung zur Staubabsaugung und -rückgewinnung mitgeliefert wird, stellen Sie sicher, dass diese angeschlossen und ordnungsgemäß verwendet wird.
12. **Beugen Sie sich nicht zu weit vor:** Behalten Sie einen guten Halt und bleiben Sie immer im Gleichgewicht.
13. **Behandeln Sie Werkzeuge mit Sorgfalt:** Halten Sie die Werkzeuge sauber, um die Arbeit und die Sicherheit zu optimieren. Befolgen Sie die Anweisungen zum Schmieren und zum Wechseln von Zubehör. Überprüfen Sie ihren Zustand regelmäßig; lassen Sie sie ggf. von einer autorisierten Wartungsstation reparieren.
14. **Bleiben Sie wachsam:** Konzentrieren Sie sich auf die Arbeit. Lassen Sie Ihr Urteilsvermögen walten. Verwenden Sie das Werkzeug nicht, wenn Sie müde sind oder unter dem Einfluss von Drogen, Alkohol oder Medikamenten stehen.
15. **Suchen Sie nach beschädigten Teilen:** Bevor Sie das Werkzeug benutzen, prüfen Sie sorgfältig den Zustand der Teile, um sicherzustellen, dass sie richtig funktionieren und ihre Aufgabe erfüllen. Überprüfen Sie die Ausrichtung und Funktionsfreiheit der beweglichen Teile, den Zustand und die Montage der Teile sowie alle anderen Bedingungen, die den Betrieb ungünstig beeinflussen könnten. Teile, die sich in schlechtem Zustand befinden, müssen von einer autorisierten Servicestelle repariert oder ersetzt werden, sofern in dieser Bedienungsanleitung nichts anderes angegeben ist.
16. **Verwenden Sie das Kabel nicht in schlechten Bedingungen:** Ruckeln Sie niemals am Kabel, um es aus der Steckdose zu ziehen. Halten Sie Kabel/Kabel von Hitze, Schmiermittel und scharfen Kanten fern. Überprüfen Sie die Verlängerungen regelmäßig und ersetzen Sie sie, wenn sie beschädigt sind.
17. **Pflegen Sie die Werkzeuge sorgfältig:** Halten Sie die Schneidwerkzeuge scharf und sauber, um eine bessere und sicherere Leistung zu erzielen. Befolgen Sie die Anweisungen zum Schmieren und zum Austauschen von Zubehör. Überprüfen Sie die Kabel/Schnüre der Werkzeuge regelmäßig und lassen Sie sie, falls sie beschädigt sind, von einem autorisierten Wartungsdienst reparieren.
18. **Nehmen Sie keine Änderungen an der Maschine vor:** Es dürfen keine Änderungen und/oder Umbauten vorgenommen werden. Die Verwendung von anderen als den in dieser Anleitung empfohlenen Zubehörteilen oder Vorrichtungen kann zu Personenschäden führen.
19. Halten Sie die Griffe trocken, sauber und frei von Schmiermittel und Fett.
20. **Abschaltung von Werkzeugen:** Trennen Sie Werkzeuge von der Stromversorgung, wenn sie nicht in Gebrauch sind, vor der Wartung und beim Austausch von Zubehör wie Sägeblättern, Bohrern und Schneidelementen.

21. **Entfernen Sie die Einstellschlüssel:** Machen Sie es sich zur Gewohnheit, vor dem Einschalten des Werkzeugs zu überprüfen, ob Schraubenschlüssel und andere Einstellorgane aus dem Werkzeug entfernt sind.
22. **Vermeiden Sie einen unbeabsichtigten Start:** Stellen Sie sicher, dass sich der Schalter beim Anschließen in der Stellung „AUS“ befindet.
23. **Benutzen Sie externe Verbindungskabel:** Verwenden Sie bei Verwendung des Werkzeugs im Freien nur Verlängerungskabel, die für den Einsatz im Freien bestimmt sind und die entsprechende Kennzeichnung tragen.
24. **Bleiben Sie wachsam:** Achten Sie darauf, was Sie tun, lassen Sie Ihren gesunden Menschenverstand walten und benutzen Sie das Werkzeug nicht, wenn Sie müde sind.
25. **Überprüfen Sie beschädigte Teile:** Bevor Sie das Werkzeug für andere Zwecke verwenden, sollten Sie es sorgfältig prüfen, um festzustellen, ob es ordnungsgemäß funktioniert und seine vorgesehene Funktion erfüllt. Überprüfen Sie, ob alle beweglichen Teile ausgerichtet oder blockiert sind, ob gebrochene Teile vorhanden sind oder ob die Befestigung oder andere Bedingungen vorliegen, die die Funktion des Werkzeugs beeinträchtigen könnten. Eine beschädigte Schutzvorrichtung oder andere Teile sollten von einem autorisierten Servicezentrum repariert oder ordnungsgemäß ausgetauscht werden, sofern in dieser Bedienungsanleitung nichts anderes angegeben ist. Lassen Sie defekte Schalter von einer autorisierten Servicestelle austauschen. Benutzen Sie das Werkzeug nicht, wenn der Schalter nicht vom Ein- in den Aus-Zustand wechselt.
26. **Verbrennungsgefahr:** Lassen Sie die beweglichen Teile (Bits) abkühlen, bevor Sie sie berühren.
27. **Warnung:** Die Verwendung von anderen als den in dieser Bedienungsanleitung empfohlenen Zubehörteilen oder Halterungen kann zu Verletzungen von Personen führen.
28. **Lassen Sie das Werkzeug von einer qualifizierten Person reparieren:** Dieses Elektrowerkzeug erfüllt die entsprechenden Sicherheitsvorschriften. Reparaturen dürfen nur von qualifizierten Personen mit Original-Ersatzteilen durchgeführt werden. Andernfalls kann es zu einer erheblichen Gefahr für den Benutzer kommen.

**WARNUNG:**

Die Verwendung von anderen als den in dieser Bedienungsanleitung empfohlenen Zubehörteilen oder Halterungen kann zu Verletzungen von Personen führen.

1.2. Allgemeine Sicherheitshinweise für das Elektrowerkzeug



WARNUNG! Lesen Sie alle mit diesem Elektrowerkzeug gelieferten Sicherheitshinweise, Anweisungen, Abbildungen und Spezifikationen. Die Nichtbeachtung der unten aufgeführten Anweisungen kann zu Stromschlägen, Bränden und/oder schweren Verletzungen führen

Bewahren Sie alle Warnhinweise und Anweisungen für Rückfragen und weitere spätere Verwendung auf.

Der Begriff „Elektrowerkzeug“ in Warnungen bezieht sich auf Ihr netzbetriebenes Elektrowerkzeug (mit Netzkabel) oder Ihr akkubetriebenes Elektrowerkzeug (ohne Netzkabel).

1.2.1. Sicherheit des Arbeitsbereichs

- a) **Halten Sie den Arbeitsbereich sauber und gut beleuchtet.** Unordentliche oder dunkle Bereiche sind anfällig für Unfälle.
- b) **Betreiben Sie Elektrowerkzeuge nicht in explosionsgefährdeten Bereichen, wie z. B. brennbaren Flüssigkeiten, Gasen oder Staub.** Elektrowerkzeuge erzeugen Funken, die Staub oder Dämpfe entzünden können.
- c) **Halten Sie Kinder und umstehende Personen fern, während Sie das Elektrowerkzeug verwenden.** Ablenkungen können dazu führen, dass Sie die Kontrolle über das Werkzeug verlieren.

1.2.2. Elektrische Sicherheit

- a) **Die Stecker des Elektrowerkzeugs müssen in den Sockel passen. Verändern Sie den Stecker niemals in irgendeiner Weise. Verwenden Sie keine Adapter mit geerdeten Elektrowerkzeugen.** Nicht modifizierte Stecker und geeignete Buchsen verringern das Risiko eines elektrischen Schlags.
- b) **Vermeiden Sie Körperkontakt mit geerdeten Oberflächen wie Rohren, Heizkörpern, Öfen und Kühlschränken.** Wenn Ihr Körper geerdet ist, besteht ein erhöhtes Stromschlagrisiko.
- c) **Setzen Sie Elektrowerkzeuge nicht Regen oder Nässe aus.** Wassereintritt d., das Innere eines Elektrowerkzeugs erhöht das Risiko eines elektrischen Schlags.
- d) **Verwenden Sie das Kabel nicht. Verwenden Sie das Kabel niemals zum Tragen, Ziehen oder Trennen des Elektrowerkzeugs. Halten Sie das Kabel von Hitze, Schmiermittel, scharfen Kanten oder beweglichen Teilen fern.** Beschädigte oder verwickelte Kabel erhöhen das Risiko eines elektrischen Schlags.
- e) **Wenn Sie ein Elektrowerkzeug im Freien verwenden, verwenden Sie eine Verlängerung, die für den Einsatz im Freien geeignet ist.** Die Verwendung eines für den Außenbereich geeigneten Kabels verringert das Risiko eines elektrischen Schlags.

- f) **Wenn der Einsatz eines Elektrowerkzeugs in feuchten Umgebungen unvermeidbar ist, verwenden Sie ein mit Fehlerstrom-Schutzeinrichtungen (RCD) geschütztes Netzteil.** *Die Verwendung eines FI-Schalters verringert das Risiko eines elektrischen Schlags.*

1.2.3. Persönliche Sicherheit

- a) **Seien Sie wachsam, achten Sie darauf, was Sie tun, und verwenden Sie das Elektrowerkzeug mit gesundem Menschenverstand.** *Verwenden Sie kein Elektrowerkzeug, wenn Sie müde sind oder unter dem Einfluss von Drogen, Alkohol oder Medikamenten stehen. Ein Moment der Unachtsamkeit bei der Verwendung eines Elektrowerkzeugs kann zu schweren Verletzungen führen.*
- b) **Tragen Sie persönliche Schutzausrüstung. Tragen Sie immer einen Augenschutz.** *Persönliche Schutzausrüstung wie Staubschutzmasken, rutschfeste Sicherheitsschuhe, Helme oder Gehörschutz, die für die entsprechenden Bedingungen verwendet wird, reduzieren Verletzungen.*
- c) **Unbeabsichtigtes Starten vermeiden. Stellen Sie sicher, dass sich der Schalter IN DER POSITION OFF (AUS) befindet, bevor Sie das Werkzeug an das Stromnetz und/oder den Akku anschließen, es anheben oder tragen.** *Das Tragen von Elektrowerkzeugen mit dem Finger am Schalter oder das Anschließen von Elektrowerkzeugen bei eingeschaltetem Schalter kann zu Unfällen führen.*
- d) **Entfernen Sie alle Einstellschlüssel, bevor Sie das Elektrowerkzeug starten.** *Ein Schraubenschlüssel, der an einem rotierenden Teil des Elektrowerkzeugs befestigt ist, kann zu Verletzungen führen.*
- e) **Keine Eile. Halten Sie stets die richtige Position und das richtige Gleichgewicht.** *Dies ermöglicht eine bessere Kontrolle des Elektrowerkzeugs in unerwarteten Situationen.*
- f) **Kleiden Sie sich entsprechend. Tragen Sie keine lose Kleidung oder Schmuck. Halten Sie Haare und Kleidung von beweglichen Teilen fern.** *Lose Kleidung, Schmuck oder langes Haar können sich in beweglichen Teilen verfangen.*
- g) **Wenn Vorrichtungen für den Anschluss von Staubabsaug- und -rückgewinnungsanlagen vorhanden sind, stellen Sie sicher, dass diese angeschlossen und ordnungsgemäß verwendet werden.** *Die Verwendung von Staubsammlern kann das Staubrisiko verringern.*
- h) **Seien Sie wachsam und vernachlässigen Sie nicht die Sicherheitsprinzipien des Werkzeugs unter dem Vorwand, dass Sie es gewohnt sind, es zu verwenden.** *Ein Bruchteil einer Sekunde Unaufmerksamkeit kann zu schweren Verletzungen führen.*

1.2.4. Verwendung und Wartung des Elektrowerkzeugs

- a) **Setzen Sie das Elektrowerkzeug nicht mit Gewalt ein. Verwenden Sie das richtige Elektrowerkzeug für Ihre Anwendung.** *Das richtige Elektrowerkzeug führt die Arbeit besser und sicherer bei der Geschwindigkeit aus, für die es gebaut wurde.*
- b) **Verwenden Sie das Elektrowerkzeug nicht, wenn der Schalter das Umschalten von ein auf aus und umgekehrt nicht zulässt.** *Elektrowerkzeuge, die nicht mit dem Schalter gesteuert werden können, sind gefährlich und müssen repariert werden.*
- c) **Ziehen Sie den Netzstecker aus der Steckdose, und/oder entfernen Sie den Akku, falls er entfernt werden kann, bevor Sie das Elektrowerkzeug einstellen, Zubehörteile austauschen oder aufbewahren.** *Solche vorbeugenden Sicherheitsmaßnahmen verringern das Risiko eines unbeabsichtigten Starts des Elektrowerkzeugs.*
- d) **Bewahren Sie stationäre Elektrowerkzeuge außerhalb der Reichweite von Kindern auf, und lassen Sie keine Personen, die mit dem Elektrowerkzeug oder dieser Anleitung nicht vertraut sind, es bedienen.** *Elektrowerkzeuge sind in den Händen von Anfängern gefährlich.*
- e) **Beachten Sie die Wartung von Elektrowerkzeugen und Zubehör. Stellen Sie sicher, dass bewegliche Teile, gebrochene Teile oder andere Zustände, die den Betrieb des Elektrowerkzeugs beeinträchtigen könnten, nicht falsch ausgerichtet oder blockiert sind. Wenn Schäden festgestellt werden, lassen Sie das Elektrowerkzeug vor der Verwendung reparieren.** *Viele Unfälle sind auf schlecht gewartete Elektrowerkzeuge zurückzuführen.*
- f) **Halten Sie die Werkzeuge zum Schneiden scharf und sauber.** *Ordnungsgemäß gewartete Schneidwerkzeuge mit scharfen Schneidteilen verklemmen seltener und sind leichter zu kontrollieren.*
- g) **Verwenden Sie das Elektrowerkzeug, Zubehör, Messer usw. gemäß diesen Anweisungen und berücksichtigen Sie dabei die Arbeitsbedingungen und die auszuführenden Arbeiten.** *Die Verwendung des Elektrowerkzeugs für andere als die vorgesehenen Arbeiten kann zu gefährlichen Situationen führen.*
- h) **Griffe und Greifflächen müssen trocken, sauber und frei von Ölen und Fetten gehalten werden.** *Gleitgriffe und Griffflächen machen es unmöglich, das Werkzeug in unerwarteten Situationen sicher zu handhaben und zu steuern.*
- i) **Halten Sie das Elektrowerkzeug an den Griffflächen fest, wenn das Befestigungselement mit verdeckten Kabeln in Kontakt kommen kann.** *Befestigungselemente, die mit stromführenden Leitungen in Kontakt kommen, können freiliegende Metallteile des Elektrowerkzeugs unter Strom setzen und einen elektrischen Schlag für den Bediener verursachen*

1.2.5. Verwendung von batteriebetriebenen Werkzeugen und Vorsichtsmaßnahmen für die Verwendung

- a) **Laden Sie das Gerät nur mit dem vom Hersteller angegebenen Ladegerät auf.** *Ein Ladegerät, das für einen Batterietyp geeignet ist, kann eine Brandgefahr darstellen, wenn es mit einem anderen Batterietyp verwendet wird.*
- b) **Verwenden Sie Elektrowerkzeuge nur mit speziell dafür vorgesehenen Akkus.** *Die Verwendung anderer Akkus kann zu Verletzungen und Feuer führen.*
- c) **Wenn ein Akku nicht in Gebrauch ist, halten Sie ihn von anderen Metallgegenständen fern, z. B. Büroklammern, Münzen, Schlüsseln, Nägeln, Schrauben oder andere kleine Gegenstände, die zu einer Verbindung von einer Klemme zu einer anderen führen können.** *Ein Kurzschluss der Batterieklemmen untereinander kann Verbrennungen oder Brände verursachen.*
- d) **Bei schlechten Bedingungen kann Flüssigkeit aus der Batterie austreten. Vermeiden Sie Kontakt. Bei versehentlichem Kontakt mit Wasser reinigen. Wenn die Flüssigkeit mit den Augen in Kontakt kommt, suchen Sie zusätzlich einen Arzt auf.** *Aus den Batterien austretende Flüssigkeit kann zu Reizungen oder Verbrennungen führen.*
- e) **Verwenden Sie keine Akkus oder akkubetriebene Werkzeuge, die beschädigt oder modifiziert wurden.** *Beschädigte oder modifizierte Akkus können sich unvorhersehbar verhalten und zu Feuer, Explosion oder Verletzungsgefahr führen.*
- f) **Setzen Sie Akkus oder akkubetriebene Werkzeuge keinem Feuer oder übermäßigen Temperaturen aus.** *Brandeinwirkung oder Temperaturen über 130 °C können eine Explosion verursachen.*
- g) **Befolgen Sie alle Anweisungen zum Aufladen, und laden Sie den Akku oder das akkubetriebene Werkzeug nicht außerhalb des in der Anleitung angegebenen Temperaturbereichs auf.** *Unsachgemäßes Aufladen oder Temperaturen außerhalb des angegebenen Temperaturbereichs können die Batterie beschädigen und die Brandgefahr erhöhen.*

1.2.6. Wartung

- a) **Lassen Sie das Elektrowerkzeug von einem qualifizierten Servicetechniker warten, der nur identische Ersatzteile verwendet.** *Dadurch wird die Sicherheit des Elektrowerkzeugs gewährleistet.*
- b) **Beschädigte Akkus dürfen niemals gewartet werden.** *Akkupacks dürfen nur vom Hersteller oder von autorisierten Serviceanbietern gewartet werden.*

1.3. Besondere Sicherheitshinweise für das Werkzeug

1.3.1. Sicherheitshinweise für Bohrer

- 1) **Sicherheitshinweise für alle Arbeiten**
 - a) **Tragen Sie bei der Verwendung des Bohrhammers einen Gehörschutz.** *Lärmbelastung kann zu Hörverlust führen.*
 - b) **Halten Sie das Elektrowerkzeug an den isolierten Griffflächen, wenn die Schneidausrüstung mit versteckter Verkabelung in Kontakt kommen kann.** *Eine Schneidausrüstung, die mit einem stromführenden Draht in Kontakt kommt, kann freiliegende Metallteile des Elektrowerkzeugs unter Strom setzen und einen elektrischen Schlag für den Bediener verursachen.*
- 2) **Sicherheitshinweise für den Einsatz langer Bohrer**
 - a) **Niemals mit einer Drehzahl arbeiten, die über der maximalen Nenndrehzahl des Bohrers liegt.** *Bei höheren Drehzahlen ist es wahrscheinlich, dass sich der Bohrer verbiegen kann, wenn er sich frei drehen kann, ohne das Werkstück zu berühren, was zu Verletzungen führt.*
 - b) **Bohren Sie immer mit niedriger Geschwindigkeit, indem Sie den Bohrer mit dem Werkstück in Kontakt bringen.** *Bei höheren Drehzahlen ist es wahrscheinlich, dass sich der Bohrer verbiegen kann, wenn er sich frei drehen kann, ohne das Werkstück zu berühren, was zu Verletzungen führt.*
 - c) **Üben Sie nur Druck auf die Bohrkronen aus, und üben Sie keinen übermäßigen Druck aus.** *Bohrkronen können sich verbiegen, was zu Bruch oder Verlust der Kontrolle und damit zu Verletzungen führen kann*

1.3.2. Zusätzliche Sicherheitshinweise für Schlagschrauber

1. Dieses Werkzeug ist für die Verwendung als Schrauber konzipiert. Lesen Sie alle Sicherheitswarnungen, Anweisungen, Abbildungen und Spezifikationen, die mit dem Werkzeug geliefert werden. Die Nichtbeherrschung eines Elektrowerkzeugs kann zu Unfällen führen.
2. Die Verwendung des Werkzeugs für andere als die vorgesehenen Arbeiten ist gefährlich und kann zu Verletzungen führen.
3. Verwenden Sie keine zusätzlichen Vorrichtungen, die nicht vom Hersteller für dieses spezielle Elektrowerkzeug empfohlen werden. Die Tatsache, dass ein professionelles Werkzeug an einem Gerät oder einer Maschine angebracht werden kann, garantiert nicht, dass es unter sicheren Bedingungen verwendet wird.

4. Die Geschwindigkeitseinstellung des Zubehörs muss mindestens der auf dem Werkzeug angegebenen Höchstgeschwindigkeit entsprechen. Zubehör, das mit einer Geschwindigkeit betrieben wird, die über der festgelegten Geschwindigkeitseinstellung liegt, kann brechen und weggeschleudert werden.
5. Die Größe jedes Zubehörs muss auf das Bohrfutter des Werkzeugs abgestimmt sein. Zubehör, dessen Schrauben nicht genau mit der Spindel des Werkzeugs übereinstimmt, dreht sich unregelmäßig, weist übermäßige Vibrationen auf und kann zum Verlust der Kontrolle führen.
6. Verwenden Sie keine beschädigten Zubehörteile. Überprüfen Sie vor jedem Gebrauch das Zubehör. Falls das Werkzeug oder das Zubehör herunterfällt, prüfen Sie es auf Schäden oder tauschen Sie das Zubehör aus. Halten Sie nach der Überprüfung und dem Austausch des Zubehörs Abstand zum rotierenden Zubehör und lassen Sie das Werkzeug eine Minute lang mit seiner maximalen Leerlaufdrehzahl laufen. In der Regel brechen beschädigte Zubehörteile bei diesem Versuch ab.
7. Tragen Sie eine geeignete Schutzausrüstung: Vollmaske, Vollsichtbrille, Schutzbrille, Staubmaske, Lärmschutz, Handschuhe, Arbeitsschürze usw., um sich vor kleinen Schleifstücken oder Splintern von Teilen zu schützen. Der Augenschutz muss in der Lage sein, umherfliegende Trümmerteile, die bei verschiedenen Arbeitsschritten entstehen, zu stoppen. Die Staubmaske muss in der Lage sein, die durch den Betrieb des Werkzeugs erzeugten Partikel zu filtern. Eine längere Exposition gegenüber lauten Geräuschen kann zu Hörverlust führen.
8. Halten Sie das Werkzeug an den dafür vorgesehenen isolierten Teilen fest, wenn Sie Arbeiten durchführen, bei denen das Zubehör mit einem versteckten Kabel oder dem Netzkabel des Werkzeugs selbst in Berührung kommen kann. Jeder Kontakt mit einem "stromführenden" Kabel setzt auch die Metallteile des Werkzeugs "unter Strom" und setzt den Bediener einem elektrischen Schlag aus.
9. Suchen Sie mit geeigneten Instrumenten nach möglichen unterirdischen Leitungen oder wenden Sie sich an ein kompetentes lokales Unternehmen. Der Kontakt mit stromführenden Leitungen kann einen Brand oder einen Stromschlag verursachen. Die Beschädigung einer Rohrleitung kann eine Explosion auslösen. Die Beschädigung einer Wasserleitung führt zu erheblichen Sachschäden und kann einen Stromschlag verursachen.
10. Setzen Sie das Werkzeug niemals ab, bevor das Zubehör vollständig zum Stillstand gekommen ist. Das sich drehende Zubehör kann sich an einer Oberfläche verhaken und dazu führen, dass Sie die Kontrolle über das Werkzeug verlieren.
11. Betreiben Sie das Werkzeug nicht, während Sie es am Körper tragen. Bei versehentlichem Kontakt mit dem sich drehenden Zubehörteil kann sich dieses an der Kleidung des Bedieners verfangen und zu Verletzungen führen.
12. Reinigen Sie die Belüftungsöffnungen des Werkzeugs regelmäßig. Der Motorlüfter kann Staub in das Gehäuse saugen, und eine übermäßige Ansammlung von Metallstaub kann zu elektrischen Gefahren führen. Reinigen Sie das Werkzeug mit einem weichen, trockenen Tuch. Tragen Sie niemals Reinigungsmittel oder Alkohol auf.
13. Stellen Sie das Zubehör bereit.
14. Entfernen Sie alle Tücher, Kleidung, Seile, Schnüre oder Ähnliches in der Nähe des Arbeitsbereichs.
15. Falls es während der Verwendung des Schraubers zu einer Unterbrechung kommt, beenden Sie die Aufgabe und schalten Sie das Werkzeug aus, bevor Sie den Kopf heben.
16. Überprüfen Sie regelmäßig, ob alle Muttern, Bolzen und andere Befestigungen fest angezogen sind.
17. Befestigen Sie die Elemente mit geeigneten Vorrichtungen oder Unterlegscheiben, damit sie fester und sicherer gehalten werden, als wenn Sie sie in der Hand halten.
18. Reinigen Sie den Akkuschauber regelmäßig.
19. Kehren Sie die Drehrichtung der Welle nicht um, wenn das Werkzeug bereits in Betrieb ist. Andernfalls kann der Schrauber beschädigt werden.
20. Reinigen Sie den Schrauber mit einem weichen, trockenen Tuch. Verwenden Sie niemals Reinigungsmittel oder Alkohol.
21. Verwenden Sie den/die mit dem Werkzeug gelieferten Hilfsgriff/e. Ein Verlust der Kontrolle kann zu Verletzungen führen.
22. Verwenden Sie eine Schutzbrille oder einen Mundschutz, um Spritzer zu vermeiden.
23. Überprüfen Sie das Anzugsdrehmoment vor der Verwendung mit einem Drehmomentschlüssel.
24. Halten Sie Ihre Hände von beweglichen Teilen fern.

1.3.3. Sicherheitshinweise für Batterie und Ladegerät

1. Ziehen Sie das Ladegerät aus der Steckdose, bevor Sie Einstellungen vornehmen oder Wartungsarbeiten durchführen.
2. Um das Risiko einer Beschädigung des Steckers und des Netzkabels zu verringern, ziehen Sie das Kabel vom Ladegerät ab, indem Sie am Stecker ziehen.
3. Stellen Sie sicher, dass das Kabel so verlegt ist, dass niemand darauf treten oder sich darin verfangen kann und dass es nicht beschädigt oder belastet wird.
4. Stellen Sie sicher, dass die verfügbare Netzspannung mit der auf dem Typenschild des Akkuladegeräts angegebenen Spannung übereinstimmt.
5. Wenn der Akku nicht verwendet wird, halten Sie ihn von Metallgegenständen fern und bewahren Sie ihn trocken auf.
6. Wenn ein Verlängerungskabel benötigt wird, stellen Sie sicher, dass dessen Amperezahl mit der des Elektrowerkzeugs übereinstimmt und dass es in gutem Zustand ist. Rollen Sie Verlängerungskabel vollständig ab, um eine Überhitzung zu vermeiden. Stellen Sie sicher, dass die Netzspannung mit der auf dem Typenschild des Werkzeugs angegebenen Spannung übereinstimmt und dass die Kontaktstifte des Verlängerungskabels die gleiche Nummer, Größe und Form wie die des Steckers des Ladegeräts haben.
7. Verwenden Sie nur den vom Hersteller empfohlenen Akku und das vom Hersteller empfohlene Ladegerät. Die Verwendung von Zubehör, das nicht vom Hersteller des Akku-Ladegeräts empfohlen oder verkauft wird, kann zu Feuer, Stromschlägen oder Verletzungen führen.

8. Ein akkubetriebenes Werkzeug mit integrierten Akkus oder einem separaten Akkupack sollte nur mit dem für den Akku angegebenen Ladegerät aufgeladen werden. Ein Ladegerät, das für einen Akkutyp geeignet sein kann, kann bei Verwendung mit einem anderen Akkutyp einen Brand verursachen.
9. Laden Sie nur die empfohlenen wiederaufladbaren Akkus auf. Andere Akkutypen können explodieren und Verletzungen oder Schäden verursachen.
10. Halten Sie den Akku in sicherer Entfernung von Wärmequellen. Setzen Sie den Akku nicht über einen längeren Zeitraum hohen Temperaturen aus (z. B. unter direkter Sonneneinstrahlung, in der Nähe von Heizkörpern und überall dort, wo die Temperatur über 50 °C liegt).
11. Verwenden Sie das Ladegerät nicht, wenn das Kabel oder der Stecker beschädigt ist – Tauschen Sie es sofort aus.
12. Verwenden Sie das Ladegerät nicht, wenn es einen Schlag erhalten hat, heruntergefallen ist oder anderweitig beschädigt wurde. Bringen Sie es zu einer qualifizierten Reparaturwerkstatt.



Achtung!

Die unsachgemäße Verwendung des Akkus oder des Ladegeräts kann zu Verletzungen führen.

Um die Verletzungsgefahr zu vermeiden, beachten Sie die folgenden Hinweise:

- Nehmen Sie den Akku NIEMALS auseinander.
- Werfen Sie den Akku NIEMALS ins Feuer, auch wenn er beschädigt oder völlig verbraucht ist. Die Batterie kann im Feuer explodieren.
- Schließen Sie den Akku NIEMALS kurz.
- Tauchen Sie das Ladegerät und/oder den Akku NIEMALS in Wasser oder andere Flüssigkeiten.
- Führen Sie NIEMALS Gegenstände in die Lüftungsschlitze des Ladegeräts ein. Dies könnte zu einem Stromschlag oder einer Beschädigung des Ladegeräts führen.
- Laden Sie NIEMALS im Freien auf. Halten Sie den Akku von direkter Sonneneinstrahlung fern und verwenden Sie ihn nur an Orten mit niedriger Luftfeuchtigkeit und guter Belüftung.
- Führen Sie den Ladevorgang NIEMALS durch, wenn die Temperatur unter 5 °C oder über 30 °C liegt.
- Schließen Sie NIEMALS zwei Akkuladegeräte aneinander an.
- Laden Sie den Akkupack NIEMALS länger als 6 Stunden hintereinander auf, da dies zu Schäden führen kann.
- Setzen SIE NIEMALS Fremdkörper in die Öffnung des Akkus oder Ladegeräts ein.
- Verwenden Sie zum Aufladen NIEMALS einen Aufladetransformator.
- Verwenden Sie zum Aufladen NIEMALS einen Motorgenerator oder eine Gleichstromversorgung.
- Bewahren Sie den Akku oder das Ladegerät NIEMALS an einem Ort auf, an dem die Temperatur 50 °C erreichen oder überschreiten kann. Halten Sie den Akku in sicherer Entfernung von Wärmequellen.
- Warten Sie zwischen zwei Ladevorgängen IMMER mindestens 15 Minuten, um eine Überhitzung des Ladegeräts zu vermeiden.
- Ziehen Sie IMMER den Netzstecker aus der Steckdose, wenn Sie das Ladegerät nicht benutzen.

1.4. Warnhinweise Symbole



Gefahr



Elektrische Gefahr



Lesen Sie die Bedienungsanleitung



Augenschutz



Gehörschutz



Handschutz



Atemschutz



Langes, ungebundenes Haar verboten

2. Vorstellung

2.1. Anwendungsbereich

Dieser Schlagschrauber wird von einem Brushless-Motor angetrieben und ist akkubetrieben. Mit diesem Schlagschrauber können Sie sich mit hohem Drehmoment und nicht präzise annähern, insbesondere zum einfachen Anziehen und Lösen von Schraubverbindungen bei Montage- oder Reparaturarbeiten. Er wird in der Kfz-Mechanik, in der Luftfahrt usw. eingesetzt.



WARNUNG:

Verwenden Sie das Elektrowerkzeug nur gemäß der Bedienungsanleitung des Herstellers.



N°	Beschreibung
1	Schnellspannbohrfutter 1/4"
2	Abzug
3	Handgriff
4	LED-Beleuchtung
5	20V Li-Ion-Akku (separat erhältlich)
6	Gürtelhaken
7	Wahlschalter Vorwärts/Rückwärts/Verriegelung
8	Wahlschalter für Geschwindigkeit/Drehmoment

2.2. Technische Daten

Referenz 50832			
Leistung	20V	Bohrfutter	1/4"
Max. Leistung	200 Nm	Gewicht (ohne Akku)	1,130 kg
Schlagrate	0-2520 0-2940 0-3780 BPM		
Leerlaufgeschwindigkeiten	0-1800 0-2100 0-2700 min-1		
Drehmomente	80 Nm – 120Nm – 200Nm		
Schalldruckpegel LPA	86,2 dB(A) ± K = 3 dB(A) [EN ISO 3744]		
Schalleistungspegel LWA	94,2 dB(A) ± K = 3 dB(A) [EN ISO 3744]		
Vibrationen	a h = 6,265 m/s ² ± K = 1,5 m/s ² [EN ISO 5349-1 et 5349-2]		



Wenn die vom Bediener erlebte Schallintensität den geltenden Grenzwert überschreitet, ist ein Gehörschutz erforderlich.

Die gemessenen Werte können von den in der Gebrauchsanweisung angegebenen Werten abweichen. Dies kann folgende Ursachen haben, die vor und während der Benutzung des Geräts berücksichtigt werden müssen:

- Ob das Gerät ordnungsgemäß verwendet wird und sich in einem guten Betriebszustand befindet
- Ob die Materialien richtig verarbeitet werden
- Ob die Griffe gut am Körper des Geräts befestigt sind

Wenn der Benutzer bei der Verwendung des Geräts ein unangenehmes Gefühl verspürt oder eine Hautverfärbung bemerkt, unterbrechen Sie sofort die laufende Arbeit. Legen Sie regelmäßige Pausen

ein. Wenn die Pausenzeiten nicht eingehalten werden, kann ein Hand-Arm-Vibrationssyndrom auftreten. Wenn die Maschine regelmäßig benutzt wird, sollten Sie sich mit vibrationsdämpfenden Zubehörteilen ausstatten. Vermeiden Sie es, die Maschine bei einer Temperatur von 10 °C oder darunter zu benutzen. Organisieren Sie Ihren Arbeitsplan so, dass die Vibrationsbelastung begrenzt ist.

3. Verwendung

3.1. Anweisungen zum Akku

3.1.1. Einsetzen und Herausnehmen des Akkus

Zum Einsetzen: Schieben Sie den Akku in den Bügel des Griffs, bis er einrastet.

Zum Herausnehmen: Halten Sie den Druckknopf gedrückt und ziehen Sie den Akku aus dem Griff heraus.

3.1.2. Aufladung des Akkus

Der Akku wird teilweise geladen geliefert. Daher muss der Akku vor der ersten Verwendung aufgeladen werden. Laden Sie den Akku auf, bevor er vollständig entladen ist.

Das Aufladen des Akkus muss bei einer Temperatur zwischen 5°C und 30°C erfolgen.



Die Netzspannung muss unbedingt mit der auf dem Typenschild des Ladegeräts angegebenen Spannung übereinstimmen. Bevor Sie mit dem Aufladen beginnen, überprüfen Sie systematisch den technischen Zustand des Ladegeräts, der Ladestation und des Netzkabels.

Verwenden Sie zum Aufladen des Akkus nur das vom Hersteller empfohlene Ladegerät. Die Verwendung eines anderen Ladegeräts mit diesem Produkt gilt als fehlerhaft und macht die Gewährleistung für das Produkt ungültig.



- Setzen sie den akku in den steckplatz der ladestation ein
- Schließen Sie das Ladegerät an die Netzsteckdose an
- Je nach Ladezustand wird der Akku nach ca. 1 Stunden wieder aufgeladen
- Trennen Sie die Netzversorgung, bevor Sie den Akku aus dem Ladegerät nehmen.



Die grüne LED leuchtet auf, wenn der Akku vollständig aufgeladen ist.



Die rote LED leuchtet, um anzuzeigen, dass der Akku aufgeladen wird.



Wenn die rote LED-Anzeige schnell blinkt, ist der Akku oder das Ladegerät überhitzt. Nehmen Sie den Akku heraus, lassen Sie den Akku oder das Ladegerät zurücksetzen und versuchen Sie es erneut oder wenden Sie sich an den Hersteller.

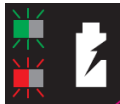

Wenn die rote und die grüne LED-Anzeige schnell blinken, überprüfen und entfernen Sie alle Fremdkörper im Ladeschacht; wenn keine Fremdkörper vorhanden sind, handelt es sich wahrscheinlich um eine Fehlfunktion des Akkus oder des Ladegeräts. Lassen Sie den Akku oder das Ladegerät zurücksetzen, und versuchen Sie es erneut, oder wenden Sie sich an den Hersteller.

Der Akku und das Ladegerät heizen sich während des Ladevorgangs auf, dies ist ein normales Phänomen.

Vermeiden Sie mehrere kurze Aufladungen hintereinander. Laden Sie den Akku nicht auf, wenn Sie das Elektrowerkzeug nur kurz verwendet haben.

Eine starke Verkürzung des Intervalls zwischen zwei Aufladungen ist ein Zeichen dafür, dass der Akku verbraucht ist und eventuell ausgetauscht werden muss.

3.1.3. Ladestand des Akkus

Um die verbleibende Ladekapazität des Akkus anzuzeigen, drücken Sie die Taste zur Anzeige des Ladezustands.

	Anzeige des Ladezustands			
	Verbleibende Ladung	Maximale Ladung	Mittlere Ladung	Niedrige Ladung

3.2. Anweisungen für den Schrauber

Das Tragen von Schutzausrüstung



Augenschutz



Gehörschutz



Handschutz

3.2.1. Einsetzen des Profi-Werkzeugs

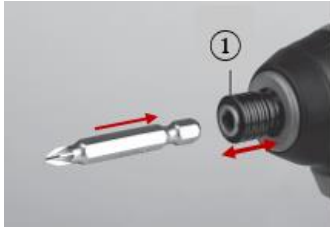

- Ziehen Sie das Bohrfutter ① in die entgegengesetzte Richtung des Werkzeugs
- Führen Sie das Bit in die Bohrung des Bohrfutters ein, bis es anschlägt und das Bohrfutter in die Ausgangsposition zurückgezogen wird.
- Um das Werkzeug zu entfernen, gehen Sie genauso vor wie beim Einsetzen

Bei Verwendung von kurzen Bits verwenden Sie einen zusätzlichen Magnetadapter.



WARNUNG:

Prüfen Sie vor der Inbetriebnahme, ob die Sechskant-Hülse richtig eingesetzt ist.

3.2.2. Inbetriebnahme



- Einschalten: Drücken Sie den Abzug ②
- Ausschalten: lassen Sie den Abzug los ②
- Bremse der Welle: Der Schrauber ist mit einer elektronischen Bremse ausgestattet, die die Welle sofort anhält, nachdem der Knopf ② hochgezogen wurde. Die Bremse sorgt für präzises Schrauben und verhindert, dass sich die Welle frei drehen kann, nachdem der Schrauber zum Stillstand gekommen ist.

3.2.3. Gürtelhaken



Der Gürtelhaken ⑥ ist praktisch, um den Schrauber vorübergehend aufzuhängen.

Um den Clip anzubringen:

Setzen Sie den Haken ⑥ an den Gewindebohrungen an und befestigen Sie ihn mit der mitgelieferten Schraube; achten Sie darauf, dass Sie ihn nicht zu fest anziehen und das Gewinde abisolieren.

3.2.4. Arbeits-LED



Um das Arbeiten in engen und schlecht beleuchteten Räumen zu erleichtern, leuchtet die Arbeits-LED ④ automatisch auf, wenn der Abzug aktiviert wird.

3.2.5. Einstellung der Drehzahl



Die Einstellung der Schraubgeschwindigkeit ist während des Gebrauchs durch Erhöhen oder Verringern des Drucks auf den Abzug (2) möglich (vorausgesetzt, der Drehrichtungswahlschalter (7) ist auf Vorwärts- oder Rückwärtsgang eingestellt).

Der elektronische Abzug ermöglicht es dem Nutzer, die Geschwindigkeit kontinuierlich zu variieren. Dies ermöglicht einen sanften Start und verhindert ein Abrutschen der Hülse, was zur Kontrolle des Schraub- oder Aufschraubvorgangs beiträgt.

3.2.6. Auswahl der Drehrichtung

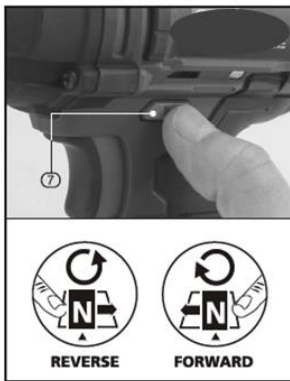

Mit dem Wahlschalter (7) wählen Sie die Drehrichtung der Welle.

- Drehung im Uhrzeigersinn: Schalten Sie den Wahlschalter (7) nach rechts ein.
- Drehung gegen den Uhrzeigersinn: Schalten Sie den Wahlschalter (7) nach links ein.
- Abzugssperre: Neutralstellung (mittlere Einstellung).

Ändern Sie die Drehrichtung erst, wenn der Motor vollständig zum Stillstand gekommen ist.

NB: Die Nichtbenutzung der Neutralstellung kann den Abzug versehentlich aktivieren.

3.2.7. Einstellen des Drehmoments und der Geschwindigkeit



Um die Geschwindigkeit und das Drehmoment einzustellen, drücken Sie die Taste (8).

Spannmodus

Der Schlagschrauber verfügt über drei Spanngeschwindigkeiten:

Rasten Sie den Drehrichtungswahlschalter (7) nach links ein und drücken Sie die Taste (8).
Je nach Anzahl der ausgegebenen Drücke unterscheiden sich die Einstellungen entsprechend der Leuchtanzeige des Werkzeugs (Siehe Tabelle unten).

	Einstellung 1	0 - 1000 RPM	0 - 1400 BPM	Max. Drehmoment 80 Nm
	Einstellung 2	0 - 1800 RPM	0 - 2520 BPM	Max. Drehmoment 120 Nm
	Einstellung 3	0 - 2700 RPM	0 - 3780 BPM	Max. Drehmoment 200 Nm

Lösen-Modus

Der Schlagschrauber verfügt über zwei Lösegeschwindigkeiten:

Rasten Sie den Drehrichtungswahlschalter ⑦ nach rechts ein und drücken Sie die Taste ⑧



Lösemodus mit normaler Geschwindigkeit
+ Stopp bei fehlendem Widerstand



Lösemodus mit normaler
Geschwindigkeit

4. Wartung



WARNUNG:

Achten Sie darauf, dass Sie bei der Arbeit mit dem Werkzeug die gesamte erforderliche Ausrüstung tragen.

Um schwere Verletzungen zu vermeiden, entfernen Sie bei Wartungsarbeiten immer den Akku aus dem Werkzeug.

Überprüfen Sie regelmäßig, ob die Schrauben des Werkzeugs fest angezogen sind. Durch Vibrationen können sie sich im Laufe der Zeit lockern.

Bewahren Sie Ihr Elektrowerkzeug immer an einem trockenen Ort auf.

Schmieren Sie alle beweglichen Teile regelmäßig. Das Getriebefett muss nach intensiver Verwendung des Werkzeugs ersetzt werden. Wenden Sie sich an einen autorisierten Servicevertreter.

Gelegentlich können Sie durch die Lüftungsschlitze Funken sehen. Dies ist normal und wird Ihr Elektrowerkzeug nicht beschädigen.

Falls Teile des Werkzeugs ausfallen, verwenden Sie nur identische Ersatzteile. Die Verwendung anderer Teile kann eine Gefahr darstellen oder das Produkt beschädigen. Um die Sicherheit und Zuverlässigkeit zu gewährleisten, sollten alle Reparaturen von einem qualifizierten Techniker in einem autorisierten Servicezentrum durchgeführt werden.

5. Reinigung



WARNUNG:

Achten Sie darauf, dass Sie bei der Arbeit mit dem Werkzeug die gesamte erforderliche Ausrüstung tragen.

Um schwere Verletzungen zu vermeiden, entfernen Sie bei Wartungsarbeiten immer den Akku aus dem Werkzeug.

Reinigen Sie das Elektrowerkzeug nach jedem Gebrauch. Bewahren Sie Ihr Elektrowerkzeug immer an einem trockenen Ort auf.

Halten Sie die Lüftungsschlitze sauber, um eine gute Belüftung des Motors zu gewährleisten. Überprüfen Sie regelmäßig, dass kein Staub oder Fremdkörper in die Lüftungsschlitze in der Nähe des Motors und um den Abzugsschalter herum gelangt ist.

Reinigen Sie die Maschine nur trocken. Verwenden Sie niemals Wasser oder chemische Reinigungsmittel, um Ihr Elektrowerkzeug zu reinigen. Reinigen Sie es mit einem trockenen Tuch. Verwenden Sie eine weiche Bürste, um angesammelten Staub zu entfernen.

- Vermeiden Sie die Verwendung von Ätzmitteln bei der Reinigung von Kunststoffteilen. Die meisten von ihnen sind anfällig für Schäden, die durch handelsübliche Lösungsmittel verursacht werden.
- Verwenden Sie saubere Tücher, um Schmutz, Staub, Öl, Fett usw. zu entfernen.

**WARNUNG:**

Das Werkzeug darf niemals mit Wasser in Berührung kommen. Dieser Schrauber ist für den Trockenbetrieb ausgelegt. Die Nichtbeachtung dieses Warnhinweises kann zu einem tödlichen Schlag führen.

6. Probleme – Lösungen

Probleme	Mögliche Ursachen	Lösungen
Der Motor läuft nicht	Kein elektrischer Strom am Eingang	Überprüfen Sie den Anschluss des Akkus
	Überhitzung des Motors	Lassen Sie das Werkzeug vor der erneuten Verwendung 2 Minuten ruhen
	Staub im Motorblock vorhanden	Reinigen Sie den Motorblock
	Abnutzung der Lager	Ersetzen Sie die Lager
Reduzierung des Drehmoments	<ul style="list-style-type: none"> - Mangelnde Schmierung - Wahlschalter in einer falschen Position - Abgenutzte Schlagmechanik 	<ul style="list-style-type: none"> - Schmieren Sie das Werkzeug - Stellen Sie die Position des Wahlschalters ein - Ersetzen Sie die Teile
Schlägt nicht richtig auf	Abgenutzte Teile	Zerlegen Sie das Werkzeug und tauschen Sie abgenutzte Teile aus.
Zu starke Vibrationen	Falsche Montage des Zubehörs	Montieren Sie das Zubehör richtig
	Werkstück zum Bohren/Schrauben nicht verkeilt	Sichern Sie das Werkstück zum Bohren/Schrauben

7. Explosionszeichnung – Teileliste

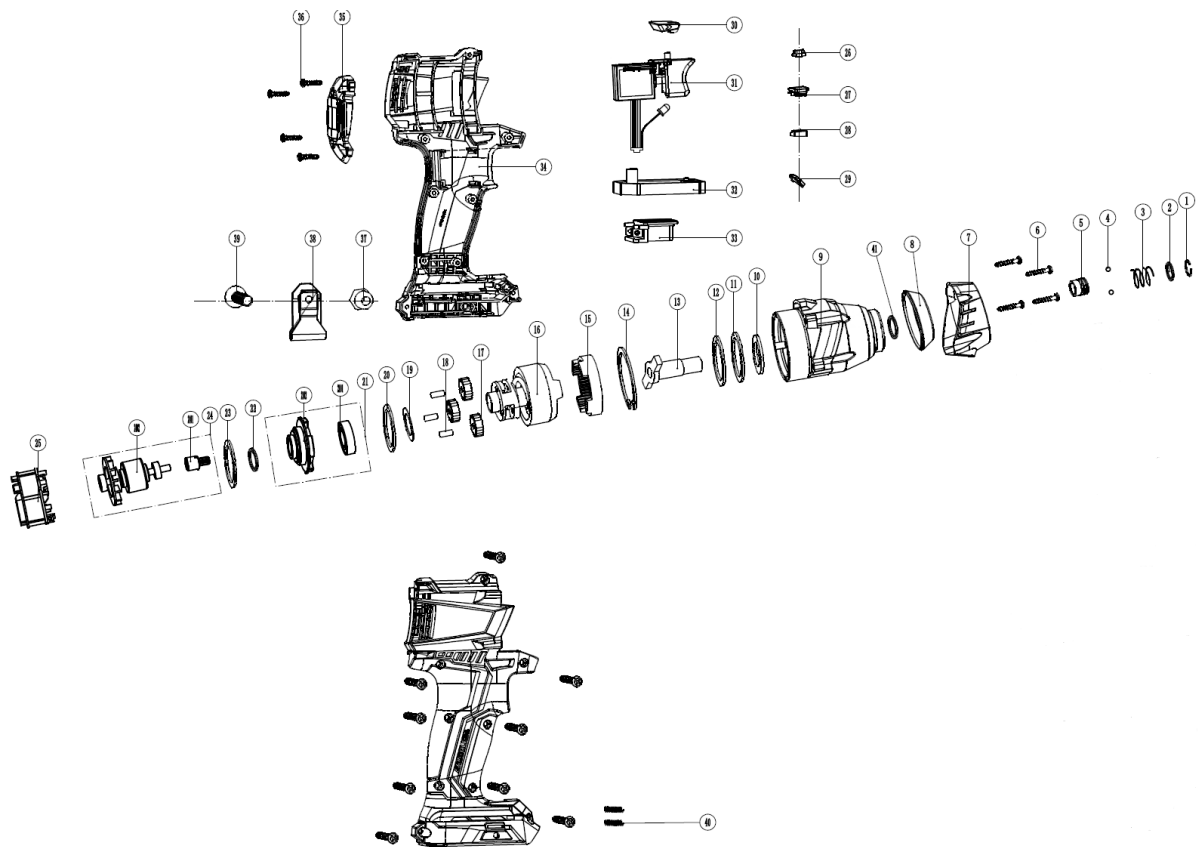

NUM.	Beschreibung	NUM.	Beschreibung	
1	Vorderseite	24	Feste Platte	
2	Pendelsystem	25	Luftleitblech	
3		26	Extraktor	
4		27	Elektronische Karte	
5		28	Batterieanschluss	
6	Getriebebaugruppe	29	Staubschutzhäube	
7		30	Einstellknopfbaugruppe	
8		31		
9		32		
10		33	34	Hülse
11		35	Schrauben	
12		36	Frühling	
13		37	Führung	
14	Motor und Lüfter	38	Keller	
15	Frühling	39	Basisabdeckung	
16	Erste Schritte Sicherheit	40	Unterstützung	
17	Auslösen	41	Schrauben	
18	Frühling	42	Abstandsanleitung	
19	Faden	43	Schrauben	
20	Führung	44	Absaugadapter	
21	Achse	45	Innensechskantschlüssel	
22	Sicherungsring			
23	Eckplatte			

8. Gewährleistung und Produktkonformität

Die Gewährleistung kann nicht gewährt werden als Folge von:

Abnormale Nutzung, fehlerhafte Bedienung, nicht genehmigte Änderungen, Transport-, Handhabungs- oder Wartungsfehler, Verwendung von nicht originalen Teilen oder Zubehör, Arbeiten durch nicht autorisiertes Personal, Fehlen von Schutzvorrichtungen oder Vorrichtungen zur Sicherung des Bedieners, Nichtbeachtung der oben genannten Hinweise schließt Ihr Gerät von unserer Garantie aus, die Waren reisen unter der Verantwortung des Käufers, dem es obliegt, alle Regressansprüche gegenüber dem Spediteur in den gesetzlich vorgeschriebenen Formen und Fristen geltend zu machen.

Die Gewährleistungsfrist beträgt 3 Jahre und beginnt mit dem Kaufdatum des Geräts. Gewährleistungsansprüche müssen vor Ablauf der Gewährleistungsfrist geltend gemacht werden. Die Anerkennung eines Garantieanspruchs nach Ablauf der Gewährleistungsfrist ist ausgeschlossen. Die Reparatur oder der Austausch des Geräts führt in keiner Weise zu einer Verlängerung der Gewährleistungszeit. Aufgrund dieses Service beginnt auch keine neue Garantiezeit für das Gerät oder ein anderes integriertes Ersatzteil. Dies gilt auch, wenn ein Kundendienst vor Ort konsultiert wurde. Bei Garantieanfragen beachten Sie bitte unsere Allgemeinen Verkaufsbedingungen.

Umweltschutz:



Ihr Gerät enthält viele wiederverwertbare Materialien.

Wir möchten Sie daran erinnern, dass gebrauchte Geräte nicht mit anderen Abfällen vermischt werden dürfen. Elektrische Produkte sollten nicht als Hausmüll entsorgen werden. Bitte recyceln Sie diese an den dafür vorgesehenen Sammelstellen. Wenden Sie sich an die örtlichen Behörden oder Ihren Händler, um Ratschläge zum Recycling zu erhalten.

SCHNEIDER ist eine Marke der Schneider Consumer Group oder einer ihrer Tochtergesellschaften, die von SODISE lizenziert wurde.

1. Avvertenze di sicurezza



ATTENZIONE! Leggere tutte le avvertenze di sicurezza, le istruzioni, le illustrazioni e le specifiche fornite con questo utensile elettrico. La mancata osservanza delle istruzioni riportate di seguito può causare scosse elettriche, incendi e/o lesioni gravi.

Conservare tutte le avvertenze e le istruzioni per riferimenti futuri.

1.1. Avvertenze generali di sicurezza

1. **Uso in un ambiente sicuro:** Durante l'uso non devono sussistere rischi di esplosioni o prodotti corrosivi nell'ambiente circostante.
2. **Tenere conto dell'ambiente di lavoro:** Non esporre l'attrezzo alla pioggia. Non utilizzare l'attrezzo in aree umide, bagnate o con spruzzi d'acqua. Mantenere l'area di lavoro ben illuminata. Non utilizzare l'attrezzo in presenza di liquidi, gas o polvere infiammabili.
3. **Mantenere un'area di lavoro pulita e ordinata:** L'area di lavoro deve essere visibile dalla posizione di lavoro. Le aree e i banchi di lavoro sporchi sono soggetti a incidenti.
4. **Protezione contro le scosse elettriche:** Evitare il contatto con superfici a terra o a terra (ad esempio tubi, radiatori, fornelli, frigoriferi).
5. **Tenere lontani gli altri:** Non consentire a persone, in particolare bambini, non interessate dal lavoro in corso, di toccare l'attrezzo o la prolunga e di tenerle lontane dall'area di lavoro, prestando particolare attenzione ai bambini e agli animali.
6. **Conservare gli attrezzi non utilizzati:** Gli attrezzi non utilizzati devono essere conservati in un luogo asciutto o chiuso a chiave, lontano dalla portata dei bambini.
7. **Non forzare l'utensile:** Un utensile garantisce risultati migliori in modo più sicuro alla velocità, alla potenza per cui è stato progettato.
8. **Utilizzare l'attrezzo corretto:** Non forzare un piccolo attrezzo o un accessorio per eseguire il lavoro più grande. Non utilizzare l'attrezzo per scopi non previsti.
9. **Indossare indumenti e dispositivi di protezione adeguati:** Non indossare mai indumenti larghi o gioielli, poiché potrebbero rimanere impigliati nelle parti in movimento. Si consiglia di indossare guanti protettivi. Contenere i capelli lunghi. Per i lavori all'aperto si consiglia di indossare scarpe antiscivolo.
10. **Utilizzare dispositivi di protezione:** Utilizzare occhiali di protezione, una maschera normale o una maschera antipolvere se le operazioni di lavoro generano polvere, guanti di protezione.
11. **Collegare l'attrezzatura di estrazione della polvere:** Se l'attrezzo è fornito per collegare l'attrezzatura di estrazione e recupero della polvere, assicurarsi che siano collegati e utilizzati correttamente.
12. **Non snellire troppo:** Mantenere un buon supporto e rimanere sempre in equilibrio.
13. **Trattare gli attrezzi con attenzione:** Mantenere gli attrezzi puliti per ottimizzare il lavoro e la sicurezza. Seguire le istruzioni per la lubrificazione e la sostituzione degli accessori. Esaminare periodicamente le loro condizioni e, se necessario, portare la riparazione presso una stazione di servizio autorizzata.
14. **Resta vigile:** Concentrati sul lavoro. Usare il giudizio. Non utilizzare lo strumento quando si è stanchi o sotto l'influenza di droghe, alcol o farmaci.
15. **Controllare che non vi siano parti danneggiate:** Prima di utilizzare l'attrezzo, esaminare attentamente le condizioni delle parti per assicurarsi che funzionino correttamente e che eseguano il loro compito. Controllare l'allineamento e la libertà di funzionamento delle parti in movimento, le condizioni e il montaggio delle parti e qualsiasi altra condizione che possa influire negativamente sul funzionamento. Qualsiasi parte che non sia in buone condizioni deve essere riparata o sostituita da una stazione di servizio autorizzata, salvo diversamente specificato nel presente manuale di istruzioni.
16. **Non utilizzare il cavo/cavo in condizioni di scarsa qualità:** Non stratonarlo per scollegarlo dalla spina di alimentazione. Tenere il cavo/cavo lontano da calore, lubrificante e bordi taglienti. Ispezionare regolarmente le prolunghe e sostituirle se danneggiate.
17. **Manutenzione degli utensili con cura:** Mantenere gli utensili da taglio affilati e puliti per prestazioni migliori e più sicure. Seguire le istruzioni per la lubrificazione e la sostituzione degli accessori. Ispezionare regolarmente i cavi/i cavi dell'utensile e farli riparare, se danneggiati, da un reparto di assistenza autorizzato.
18. **Non modificare la macchina:** Non eseguire alcuna modifica e/o conversione. L'uso di accessori o accessori diversi da quelli consigliati nel presente manuale di istruzioni può causare lesioni personali.
19. **Mantenere le impugnature asciutte, pulite e prive di lubrificante e grasso.**
20. **Scollegare gli utensili:** Scollegare gli utensili dall'alimentazione quando non sono in uso, prima di eseguire interventi di manutenzione e quando si sostituiscono accessori quali lame, trapani e taglierine.
21. **Rimuovere le chiavi di regolazione:** Controllare abitualmente se le chiavi e gli altri elementi di regolazione sono stati rimossi dall'attrezzo prima di avviarlo.
22. **Evitare avviamenti intempestivi:** Assicurarsi che l'interruttore sia in posizione "OFF" durante il collegamento.
23. **Utilizzare cavi di collegamento esterni:** Quando lo strumento viene utilizzato all'aperto, utilizzare solo prolunghe destinate all'uso all'aperto e contrassegnate di conseguenza.

24. **Rimanere vigili:** Guardare ciò che si sta facendo, utilizzare il buon senso e non utilizzare lo strumento quando si è stanchi.
25. **Controllare le parti danneggiate:** Prima di utilizzare l'attrezzo per qualsiasi altro scopo, è necessario esaminarlo attentamente per verificare che funzioni correttamente e che funzioni correttamente. Controllare l'allineamento o il bloccaggio delle parti in movimento, nonché l'assenza di parti rotte o condizioni di fissaggio e altre condizioni che potrebbero influire sul funzionamento dell'utensile. Se non diversamente specificato nel presente manuale di istruzioni, è necessario riparare o sostituire correttamente una protezione o un altro componente danneggiato da un centro di assistenza autorizzato. Far sostituire gli interruttori difettosi da un centro di assistenza autorizzato. Non utilizzare l'attrezzo se l'interruttore non consente di passare dall'accensione allo spegnimento.
26. **Pericolo di ustioni:** Lasciare raffreddare le parti in movimento (ugello) prima di toccarle.
27. L'uso di accessori o accessori diversi da quelli consigliati nel presente manuale di istruzioni può comportare il rischio di lesioni personali.
28. **Far riparare l'attrezzo da una persona qualificata:** Questo attrezzo elettrico è conforme alle norme di sicurezza corrispondenti. Le riparazioni devono essere eseguite esclusivamente da personale qualificato utilizzando parti di ricambio originali. In caso contrario, l'utente potrebbe essere esposto a un rischio significativo.

**ATTENZIONE!**

L'uso di accessori o accessori diversi da quelli consigliati nel presente manuale di istruzioni può comportare il rischio di lesioni personali.

1.2. Avvertenze generali di sicurezza per l'utensile elettrico



ATTENZIONE! Leggere tutte le avvertenze di sicurezza, le istruzioni, le illustrazioni e le specifiche fornite con questo utensile elettrico. *La mancata osservanza delle istruzioni riportate di seguito può causare scosse elettriche, incendi e/o lesioni gravi*

Conservare tutte le avvertenze e le istruzioni per riferimenti futuri.

Il termine "strumento elettrico" nelle avvertenze si riferisce allo strumento elettrico alimentato dalla rete elettrica (con cavo di alimentazione) o allo strumento elettrico alimentato a batteria (senza cavo di alimentazione).

1.2.1. Sicurezza dell'area di lavoro

- a) **Mantenere l'area di lavoro pulita e ben illuminata.** *Le aree sporche o scure sono soggette ad incidenti.*
- b) **Non utilizzare utensili elettrici in atmosfere esplosive, come liquidi infiammabili, gas o polvere.** *Gli utensili elettrici producono scintille che possono innescare polvere o fumi.*
- c) **Tenere i bambini e gli astanti lontani durante l'uso dell'utensile elettrico.** *Le distrazioni possono causare la perdita di controllo dello strumento.*

1.2.2. Sicurezza elettrica

- a) **Le spine dell'utensile elettrico devono essere adattate alla base. Non modificare mai la scheda in alcun modo. Non utilizzare adattatori con utensili elettrici con messa a terra.** *Le spine non modificate e le prese adatte riducono il rischio di scosse elettriche.*
- b) **Evitare il contatto del corpo con superfici a terra come tubi, radiatori, stufe e frigoriferi.** *Il rischio di scosse elettriche aumenta se il corpo è collegato a terra.*
- c) **Non esporre gli utensili elettrici a pioggia o umidità.** *La penetrazione di acqua all'interno di un utensile elettrico aumenta il rischio di scosse elettriche.*
- d) **Non utilizzare il cavo in modo improprio. Non utilizzare mai il cavo per trasportare, tirare o scollegare lo strumento elettrico. Tenere il cavo lontano da calore, lubrificante, bordi taglienti o parti in movimento.** *I cavi danneggiati o aggrovigliati aumentano il rischio di scosse elettriche.*
- e) **Quando si utilizza un utensile elettrico all'aperto, utilizzare un estensore adatto per l'uso all'aperto.** *L'uso di un cavo adatto per l'uso all'aperto riduce il rischio di scosse elettriche.*
- f) **Se l'uso di un utensile elettrico in un luogo umido è inevitabile, utilizzare un alimentatore protetto da RCD (Residual Current Device).** *L'uso di un RCD riduce il rischio di scosse elettriche.*

1.2.3. Sicurezza personale

- a) **Resta vigile, guarda cosa stai facendo e usa il buon senso nell'uso dell'utensile elettrico. Non utilizzare un utensile elettrico quando si è stanchi o sotto l'influenza di droghe, alcol o farmaci.** *Un momento di disattenzione durante l'uso di un utensile elettrico può causare lesioni gravi.*
- b) **Utilizzare dispositivi di protezione individuale. Indossare sempre una protezione per gli occhi.** *I dispositivi di protezione individuale, quali maschere antipolvere, scarpe di sicurezza antiscivolo, caschi o protezioni acustiche utilizzate per le condizioni appropriate, riducono le lesioni.*
- c) **Evitare l'avviamento involontario. Assicurarsi che l'interruttore sia in posizione OFF prima di collegare l'utensile alla rete elettrica e/o alla batteria, di sollevarlo o di trasportarlo.** *Il trasporto di utensili elettrici con il dito sull'interruttore o il collegamento di utensili elettrici con l'interruttore in posizione ON causa incidenti.*
- d) **Rimuovere eventuali chiavi di regolazione prima di avviare l'attrezzo elettrico.** *Una chiave lasciata attaccata a una parte rotante dell'utensile elettrico può causare lesioni.*
- e) **Non affrettarti. Mantenere sempre la posizione e l'equilibrio corretti.** *Ciò consente un migliore controllo dell'utensile elettrico in situazioni impreviste.*
- f) **Vestire in modo appropriato. Non indossare indumenti larghi o gioielli. Tenere i capelli e gli indumenti lontani dalle parti in movimento.** *Gli indumenti larghi, i gioielli o i capelli lunghi possono rimanere impigliati nelle parti in movimento.*
- g) **Se sono presenti dispositivi per il collegamento delle apparecchiature di estrazione e recupero della polvere, assicurarsi che siano collegati e utilizzati correttamente.** *L'uso di collettori di polvere può ridurre il rischio di polvere.*
- h) **Prestare attenzione e non trascurare i principi di sicurezza dell'attrezzo con il pretesto che si è abituati a utilizzarlo.** *Una frazione di secondo di disattenzione può causare lesioni gravi.*

1.2.4. Uso e manutenzione dell'utensile elettrico

- a) **Non forzare l'attrezzo elettrico. Utilizzare lo strumento elettrico appropriato per la propria applicazione.** *L'utensile elettrico giusto esegue il lavoro in modo migliore e più sicuro alla velocità con cui è stato costruito.*
- b) **Non utilizzare l'attrezzo elettrico se l'interruttore non consente di passare da acceso a spento e viceversa.** *Qualsiasi utensile elettrico che non può essere controllato dall'interruttore è pericoloso e deve essere riparato.*
- c) **Scollegare la spina dalla fonte di alimentazione e/o rimuovere la batteria, se rimovibile, prima di regolare, sostituire gli accessori o riporre l'utensile elettrico.** *Tali misure preventive di sicurezza riducono il rischio di avviamento accidentale dell'elettroscopio.*
- d) **Tenere gli attrezzi elettrici fissi fuori dalla portata dei bambini e non consentire a persone che non conoscono l'attrezzo elettrico o le presenti istruzioni di utilizzarlo.** *Gli utensili elettrici sono pericolosi nelle mani di utenti principianti.*
- e) **Osservare la manutenzione degli attrezzi elettrici e degli accessori. Controllare che non vi siano disallineamenti o ostruzioni delle parti mobili, delle parti rotte o di qualsiasi altra condizione che possa influire sul funzionamento dell'attrezzo elettrico. Se si rilevano danni, far riparare l'attrezzo elettrico prima dell'uso.** *Molti incidenti sono dovuti a una manutenzione inadeguata degli utensili elettrici.*
- f) **Mantenere gli attrezzi per il taglio affilati e puliti.** *Gli utensili da taglio adeguatamente sottoposti a manutenzione con parti taglienti sono meno soggetti a inceppamenti e sono più facili da controllare.*
- g) **Utilizzare l'attrezzo elettrico, gli accessori, le lame, ecc., in conformità alle presenti istruzioni, tenendo conto delle condizioni di lavoro e del lavoro da eseguire.** *L'uso dell'utensile elettrico per operazioni diverse da quelle previste può dar luogo a situazioni pericolose.*
- h) **Le impugnature e le superfici di presa devono essere mantenute asciutte, pulite e prive di oli e grassi.** *Le maniglie scorrevoli e le superfici di presa rendono impossibile maneggiare e controllare l'utensile in modo sicuro in situazioni impreviste.*
- i) **Tenere l'attrezzo elettrico per le superfici di presa, durante un'operazione in cui il dispositivo di fissaggio potrebbe venire a contatto con il cablaggio nascosto.** *I dispositivi di fissaggio a contatto con un filo "sotto tensione" possono "far passare" le parti metalliche esposte dell'utensile elettrico e causare scosse elettriche all'operatore.*

1.2.5. Uso di attrezzi a batteria e precauzioni per l'uso

- a) **Ricaricare solo con il caricabatteria specificato dal produttore.** *Un caricabatteria adatto per un tipo di batteria può creare un rischio di incendio se utilizzato con un altro tipo di batteria.*
- b) **Utilizzare utensili elettrici solo con batterie appositamente designate.** *L'uso di qualsiasi altra batteria può causare il rischio di lesioni e incendi.*
- c) **Quando una batteria non è in uso, tenerla lontana da altri oggetti metallici, ad esempio graffette, monete, chiavi, chiodi, viti o altri oggetti di piccole dimensioni che possono causare il collegamento da un terminale all'altro.** *Cortocircuitare insieme i terminali della batteria può causare ustioni o incendi.*
- d) **In condizioni di scarsa qualità, il liquido potrebbe essere espulso dalla batteria; evitare il contatto. In caso di contatto accidentale, pulire con acqua. Se il liquido entra in contatto con gli occhi, consultare un medico.** *Il liquido espulso dalle batterie può causare irritazioni o ustioni.*
- e) **Non utilizzare batterie o attrezzi azionati a batteria danneggiati o modificati.** *Le batterie danneggiate o modificate possono comportarsi in modo imprevedibile, causando incendi, esplosioni o rischio di lesioni.*

- f) **Non esporre una batteria o un utensile azionato a batteria a fuoco o a temperature eccessive.** *L'esposizione a incendi o temperature superiori a 130 °C può causare esplosioni.*
- g) **Seguire tutte le istruzioni di ricarica e non caricare la batteria o l'attrezzo azionato a batteria al di fuori dell'intervallo di temperatura specificato nelle istruzioni.** *Una carica non corretta o a temperature al di fuori dell'intervallo di temperatura specificato può danneggiare la batteria e aumentare il rischio di incendio.*

1.2.6. Manutenzione

- a) **Far riparare l'attrezzo elettrico da un tecnico qualificato utilizzando solo parti di ricambio identiche.** *Ciò garantisce la sicurezza dell'utensile elettrico.*
- b) **Non sottoporre mai a manutenzione le batterie danneggiate.** *La manutenzione delle batterie deve essere eseguita esclusivamente dal produttore o da un centro di assistenza autorizzato.*

1.3. Avvertenze di sicurezza speciali per l'attrezzo

1.3.1. Avvertenze di sicurezza per i trapani

1) Istruzioni di sicurezza per tutte le operazioni

- a) **Indossare protezioni per le orecchie quando si utilizza il martello perforatore.** *L'esposizione al rumore può causare la perdita dell'udito.*
- b) **Tenere l'utensile elettrico con superfici di presa isolate durante le operazioni in cui il gruppo di taglio potrebbe venire a contatto con il cablaggio nascosto.** *Un gruppo di taglio a contatto con un filo "sotto tensione" può "far passare" le parti metalliche esposte dell'utensile elettrico e causare scosse elettriche all'operatore.*

2) Istruzioni di sicurezza per l'uso di trapani lunghi

- a) **Non operare mai a una velocità superiore alla velocità nominale massima della punta da trapano.** *A velocità più elevate, è probabile che la punta si pieghi se può ruotare liberamente senza entrare in contatto con il pezzo, causando lesioni.*
- b) **Iniziare sempre la foratura a bassa velocità e portando la punta a contatto con il pezzo.** *A velocità più elevate, è probabile che la punta si pieghi se può ruotare liberamente senza entrare in contatto con il pezzo, causando lesioni.*
- c) **Applicare pressione solo alla punta e non esercitare una pressione eccessiva.** *Le punte da trapano possono piegarsi, causando la rottura o la perdita di controllo, con conseguenti lesioni*

1.3.2. Avvertenze di sicurezza aggiuntive per i cacciaviti a percussione

1. Questo utensile è progettato per l'uso come trapano e cacciavite. Leggere tutte le avvertenze di sicurezza, le istruzioni, le illustrazioni e le specifiche fornite con l'attrezzo. Il mancato controllo di un utensile elettrico può causare incidenti.
2. L'uso dell'attrezzo per operazioni diverse da quelle per le quali è stato progettato è pericoloso e può causare lesioni.
3. Non utilizzare dispositivi aggiuntivi non consigliati dal produttore per questo particolare utensile elettrico. La possibilità di collegare un utensile professionale a una macchina o a un apparecchio non garantisce un funzionamento sicuro.
4. L'impostazione della velocità dell'attrezzatura deve essere almeno uguale alla velocità massima indicata sull'attrezzo. Le attrezzature che funzionano a una velocità superiore all'impostazione di velocità impostata possono rompersi e essere lanciate.
5. Le dimensioni di qualsiasi accessorio devono essere adattate al mandrino portautensili. Gli accessori che non corrispondono esattamente al mandrino dell'utensile ruotano in modo irregolare, presentano vibrazioni eccessive e possono causare la perdita di controllo.
6. Non utilizzare accessori danneggiati. Prima di ogni utilizzo, ispezionare gli accessori. Se lo strumento o l'accessorio cade, controllare se sono presenti danni o sostituire l'accessorio. Dopo aver controllato e sostituito l'accessorio, allontanarsi dall'accessorio rotante e azionare l'attrezzo al regime minimo massimo per un minuto. In generale, gli accessori danneggiati si rompono durante questo test.
7. Indossare dispositivi di protezione adeguati: Maschera a pieno facciale, occhiali di protezione, occhiali di protezione, maschera antipolvere, protezione contro il rumore, guanti, grembiule da lavoro, ecc. Per proteggere da piccoli frammenti abrasivi o schegge di pezzi. La protezione degli occhi deve essere in grado di arrestare i detriti volanti generati da varie operazioni. La maschera antipolvere deve essere in grado di filtrare le particelle generate dal funzionamento dell'attrezzo. L'esposizione prolungata a rumori forti può causare la perdita dell'udito.
8. Tenere l'utensile per le parti isolate previste a tale scopo durante le operazioni in cui l'accessorio può venire a contatto con un cavo nascosto o con il cavo di alimentazione dell'utensile stesso. Qualsiasi contatto con un filo "sotto tensione", inoltre, "accende" le parti metalliche dell'utensile e sottopone l'operatore a una scossa elettrica.
9. Rilevare eventuali tubi interrati con gli strumenti appropriati o contattare un'azienda locale competente. Il contatto con i fili sotto tensione può causare incendi o scosse elettriche. I danni a un tubo possono provocare un'esplosione. I danni al tubo dell'acqua possono causare gravi danni alle proprietà e scosse elettriche.
10. Non installare mai l'attrezzo prima che l'attrezzatura si arresti completamente. L'accessorio rotante può essere appeso a una superficie e causare la perdita di controllo dell'utensile.

11. Non azionare l'attrezzo mentre lo si indossa vicino al corpo. In caso di contatto accidentale con l'accessorio rotante, può impigliarsi sugli indumenti dell'operatore e ferire l'operatore.
12. Pulire regolarmente i fori di ventilazione dell'attrezzo. La ventola del motore può aspirare la polvere nell'alloggiamento e un accumulo eccessivo di polvere metallica può causare rischi elettrici. Pulire l'attrezzo con un panno morbido e asciutto. Non applicare mai detersivi o alcool.
13. Fornire gli accessori.
14. Rimuovere eventuali panni, indumenti, funi, corde o altri materiali vicino all'area di lavoro.
15. In caso di interruzione durante il funzionamento della smerigliatrice, completare l'operazione e disinserire l'alimentazione dell'utensile prima di sollevare la testa.
16. Controllare periodicamente che tutti i dadi, i bulloni e gli altri dispositivi di fissaggio siano serrati correttamente.
17. Fissare gli elementi con dispositivi o cunei adatti per mantenerli più sicuri e sicuri rispetto alle mani.
18. Pulite regolarmente il cacciavite a batteria.
19. Non invertire il senso di rotazione dell'albero quando l'attrezzo è già in funzione. Il mancato rispetto di questa precauzione potrebbe danneggiare la seminatrice.
20. Pulire l'attrezzo con un panno morbido e asciutto. Non prendere mai detersivi o alcool.
21. Utilizzare le maniglie ausiliarie fornite con l'attrezzo. La perdita di controllo può causare lesioni personali.
22. Utilizzare occhiali di protezione o una maschera per evitare schizzi.
23. Controllare la coppia di serraggio con una chiave dinamometrica prima dell'uso.
24. Tenere le mani lontane dalle parti in movimento.

1.3.3. Avvertenze di sicurezza relative alla batteria e al caricabatteria

1. Scollegare il caricabatteria dalla presa di rete prima di eseguire qualsiasi operazione di regolazione o manutenzione.
2. Per ridurre il rischio di danni alla spina e al cavo di alimentazione, scollegare il cavo dal caricabatterie tirando la spina.
3. Verificare che il cavo sia posizionato in modo che nessuno possa camminare su di esso, prenderne i piedi, danneggiarlo o solleccitare.
4. Verificare che la tensione di alimentazione disponibile corrisponda a quella indicata sulla targhetta della potenza nominale del caricabatteria.
5. Quando la batteria non è in uso, tenerla lontana da oggetti metallici e asciutta.
6. Quando è necessario un cavo di prolunga, verificare che l'ampereaggio corrisponda a quello dell'utensile elettrico e che sia in buone condizioni. Srotolare completamente i cavi di prolunga per evitare il surriscaldamento. Controllare che la tensione di rete sia uguale a quella indicata sulla targhetta costruttore dell'utensile e che i perni di prolunga abbiano gli stessi numeri, dimensioni e forma della spina del caricabatteria.
7. Utilizzare solo la batteria e il caricabatteria consigliati dal produttore. L'uso di accessori non consigliati o venduti dal produttore del caricabatteria può causare incendi, scosse elettriche o lesioni.
8. Uno strumento a batteria con batterie integrate o una batteria separata deve essere ricaricato solo con il caricabatteria specificato. Un caricabatteria adatto a un tipo di batteria può causare incendi se utilizzato con un altro tipo di batteria.
9. Ricaricare solo le batterie ricaricabili consigliate. Altri tipi di batterie potrebbero esplodere e causare lesioni o danni.
10. Tenere la batteria lontano da fonti di calore. Non lasciare la batteria esposta a temperature elevate per un lungo periodo di tempo (ad esempio, alla luce diretta del sole, vicino a radiatori e a temperature superiori a 50 °C).
11. Non utilizzate il caricabatterie se il cavo o la spina sono danneggiati; sostituetelo immediatamente.
12. Non utilizzare il caricabatterie se è stato colpito, fatto cadere o danneggiato in altro modo. Portarlo a un riparatore qualificato.



Attenzione!

L'uso improprio della batteria o del caricabatteria può causare lesioni personali.

Per evitare lesioni, osservare quanto segue:

- NON smontare mai la batteria.
- NON gettare mai la batteria nel fuoco, anche se è danneggiata o completamente usurata. La batteria potrebbe esplodere in caso di incendio.
- NON smontare mai la batteria.
- NON immergete mai il caricabatterie e/o la batteria in acqua o in altri liquidi.
- NON inserire oggetti nelle prese d'aria del caricabatterie. Ciò potrebbe causare scosse elettriche o danni al caricabatteria.
- NON caricare mai all'esterno. Tenere la batteria lontano dalla luce diretta del sole e utilizzarla solo in aree con bassa umidità e ben ventilate.
- NON ricaricare mai se la temperatura è inferiore a 5 °C o superiore a 30 °C.
- NON collegare mai due caricabatterie tra loro.
- NON caricare mai la batteria per più di 6 ore alla volta per evitare di danneggiarla
- NON inserire oggetti estranei nel foro della batteria o del caricabatteria.
- NON utilizzare mai un trasformatore step-up per la ricarica.
- NON utilizzare mai un generatore di motori o un alimentatore CC per la ricarica.

- NON riporre mai la batteria o il caricabatteria in un luogo in cui la temperatura possa raggiungere o superare i 50 °C. Tenere la batteria lontano da fonti di calore.
- Attendere SEMPRE almeno 15 minuti tra una ricarica e l'altra per evitare il surriscaldamento del caricabatterie.
- Scollegare SEMPRE il cavo di alimentazione dalla presa di corrente quando il caricabatteria non è in uso.

1.4. Simboli di avvertenza



2. Panoramica

2.1. Campo di applicazione

Questo avvitatore a impulsi funziona a batteria tramite un motore brushless. Questo avvitatore a impulsi consente un serraggio di avvicinamento non preciso e a coppia elevata, in particolare per serrare e allentare facilmente i collegamenti a vite durante le operazioni di montaggio o riparazione. Viene utilizzato in meccanica automobilistica, aeronautica, ecc.



ATTENZIONE:

Utilizzare l'attrezzo elettrico solo in conformità alle istruzioni del costruttore.



NO	Descrizione
1	Mandrino ad azione rapida da 1/4"
2	Interruttore
3	Maniglia
4	Illuminazione a LED
5	Batteria agli ioni di litio da 20V V (venduta separatamente)
6	Gancio per cintura
7	Selezione marcia avanti/retromarcia/blocco
8	Selettore di velocità/coppia

2.2. Specifiche tecniche

Riferimento 50832			
Potenza	20 V	Mandrino	1/4"
Potenza max	200 Nm	Peso (senza batteria)	1,130 kg
Tasso di impatto	0-2520 0-2940 0-3780 BPM		
Velocità senza carico	0-1800 0-2100 0-2700 min-1		
Coppie	80 Nm – 120Nm – 200Nm		
Livello di pressione sonora L _{PA}	86,2 dB(A) ± K = 3 dB(A) [EN ISO 3744]		
Livello di potenza sonora L _{WA}	94,2 dB(A) ± K = 3 dB(A) [EN ISO 3744]		
Vibrazione	a _h = 6,265 m/s ² ± K = 1,5 m/s ² [EN ISO 5349-1 et 5349-2]		



Quando il livello di intensità sonora percepito dall'operatore supera la soglia di regolazione, è necessaria una protezione acustica.

I valori misurati possono differire da quelli specificati nelle istruzioni d'uso. Ciò può essere causato dalle seguenti cause, che devono essere prese in considerazione prima e durante l'uso del dispositivo:

- Se l'apparecchio viene utilizzato correttamente e in buone condizioni di funzionamento
- Se i materiali sono lavorati correttamente
- Se le maniglie sono fissate saldamente al corpo della macchina

Se l'utente avverte una sensazione di sgradevole scolorimento della pelle durante l'uso della macchina, interrompere immediatamente il lavoro in corso. Fare delle pause regolari. Se i tempi di rottura non sono rispettati, può verificarsi la sindrome da vibrazione mano-braccio. Se la macchina viene utilizzata regolarmente, disporre di accessori antivibrazioni. Evitare di utilizzare la macchina a una temperatura di 10 °C o inferiore. Organizzare il piano di lavoro in modo che il carico di vibrazioni sia limitato.

3. Utilizzo

3.1. Istruzioni per la batteria

3.1.1. Installazione e rimozione della batteria

Per inserire: Far scorrere la batteria nella maniglia finché non scatta in posizione.

Per rimuovere: Tenere premuto il pulsante ⑫ ed estrarre la batteria dall'impugnatura.

3.1.2. Ricarica della batteria

La batteria viene consegnata parzialmente ricaricata. Pertanto, la batteria deve essere ricaricata prima del primo utilizzo. Ricaricare la batteria prima che sia completamente scarica.

La batteria deve essere ricaricata a una temperatura compresa tra 5 °C e 30 °C.



La tensione di rete deve corrispondere a quella indicata sulla targhetta dei valori nominali del caricabatteria. Prima di iniziare una ricarica, controllare sempre le condizioni tecniche del caricabatteria, della stazione di ricarica e del cavo di alimentazione.

Per ricaricare la batteria, utilizzare esclusivamente il caricabatterie raccomandato dal produttore. L'uso di qualsiasi altro caricabatterie con questo prodotto è considerato un'anomalia e invalida la garanzia del prodotto.



- Inserire la batteria nell'alloggiamento della stazione di carica
- Collegare il caricabatteria alla presa di rete
- A seconda del livello di carica, la batteria viene ricaricata dopo circa 1 ora
- Scollegare l'alimentazione prima di rimuovere la batteria dal caricabatteria.



Il LED verde si accende quando la batteria è completamente carica.



Dopo alcuni secondi, il LED rosso si accende per indicare che la batteria è in carica.



Se l'indicatore LED rosso lampeggia rapidamente, la batteria o il caricabatteria si sono surriscaldati. Batteria, Attendere che la batteria o il caricabatteria si ripristinino e riprovare oppure contattare il produttore.

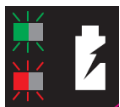

Se la spia LED lampeggia rapidamente a intervalli di 0,2 secondi, controllare e rimuovere eventuali corpi estranei dall'alloggiamento del caricabatteria; se non sono presenti corpi estranei, è probabile che si tratti di un malfunzionamento della batteria o del caricabatteria. Attendere che la batteria o il caricabatteria si ripristinino e riprovare oppure contattare il produttore.

La batteria e il caricabatteria si stanno riscaldando durante la ricarica, si tratta di un fenomeno normale.

Evitare diverse ricariche brevi consecutive. Non ricaricare la batteria dopo un breve utilizzo del trapano.

Una forte diminuzione dell'intervallo tra le ricariche indica che la batteria è usurata e che potrebbe essere necessario sostituirla.

3.1.3. Livello di carica della batteria

Per visualizzare la capacità residua della batteria, premere il pulsante dell'indicatore del livello di carica.

	Indicatore del livello di carica			
	Carica residua	Carica massima	Carica media	Carica bassa

3.2. Istruzioni per il trapano avvitatore

Indossare dispositivi di protezione



Protezione degli occhi



Protezione dell'udito



Protezione delle mani

3.2.1. Implementazione dello strumento professionale

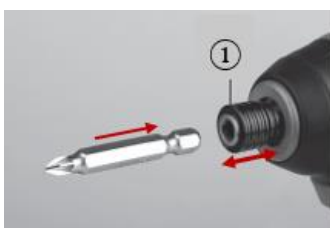

- Tirare il mandrino ① nella direzione opposta all'attrezzo
- Inserire la punta nel foro del mandrino finché non si arresta e ritrarre il mandrino nella posizione iniziale
- Per il distacco dell'attrezzo, procedere come per il montaggio

Se si utilizzano punte corte, utilizzare un adattatore magnetico aggiuntivo.



ATTENZIONE!

Prima della messa in funzione, controllare che la chiave a brugola sia montata correttamente.

3.2.2. Avviamento



- Avviamento: Premere il trigger (2)
- Spegnimento: Rilasciare il grilletto (2)
- Freno dell'albero: Il trapano è dotato di un freno elettronico che arresta l'albero subito dopo aver premuto il pulsante (2). Il freno garantisce precisione durante l'avvitamento o la foratura e impedisce la libera rotazione dell'albero dopo l'arresto della seminatrice.

3.2.3. Gancio per cintura



Il gancio per cintura (6) è comodo per sospendere temporaneamente il trapano.

Per installare il gancio:

Posizionare il gancio (6) e fissarlo con la vite fornita, facendo attenzione a non serrarlo eccessivamente e spelare la filettatura.

3.2.4. LED di lavoro



Per facilitare il lavoro in spazi ristretti e scarsamente illuminati, la luce di lavoro a LED (4) si accende automaticamente quando viene attivato il grilletto.

3.2.5. Regolazione della velocità di rotazione



La regolazione della velocità di avvitamento o foratura è possibile durante l'uso aumentando o diminuendo la pressione sul grilletto (2) (a condizione che l'interruttore di direzione (7) sia impostato sulla posizione di marcia avanti o retromarcia).

Il grilletto elettronico consente all'utente di variare continuamente la velocità. Ciò consente di iniziare in modo regolare, evitando che il trapano scivoli durante la foratura, contribuendo così al controllo dell'operazione di avvitamento o svitamento.

3.2.6. Selezione della direzione di rotazione

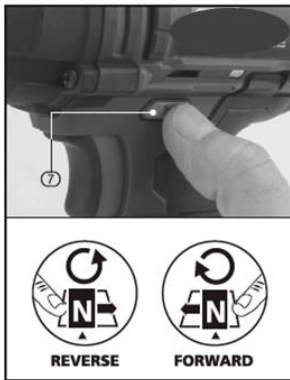

Utilizzando il selettore (7) , selezionare il senso di rotazione dell'albero.

- Rotazione in senso orario: Innestare il selettore (7) a destra
- Rotazione in senso antiorario: Innestare il selettore (7) a sinistra
- Blocco grilletto: Posizione neutra (impostazione centrale)

Non modificare il senso di rotazione fino a quando il motore non si arresta completamente

N.B.: Il mancato utilizzo della posizione neutra può attivare inavvertitamente il grilletto.

3.2.7. Regolazione della coppia e della velocità



Per regolare la velocità e la coppia, premere il pulsante (8).

Modalità di bloccaggio

Il cacciavite a percussione ha tre velocità di serraggio:

Innestare il selettore del senso di rotazione (7) verso sinistra e premere il pulsante (8).

A seconda del numero di pressioni emesse, le impostazioni variano in base alla spia dello strumento (vedere tabella seguente).

	Impostazione 1	0-1000 GIRI/MIN	0-1400 GIRI/MIN	Coppia max 80 Nm
	Impostazione 2	0-1800 GIRI/MIN	0-2520 GIRI/MIN	Coppia max 120 Nm
	Impostazione 3	0-2700 GIRI/MIN	0-3780 GIRI/MIN	Coppia max 200 Nm

Modalità di rilascio

Il cacciavite a percussione ha due velocità di rilascio:

Innestare il selettore del senso di rotazione (7) verso destra e premere il pulsante (8).

	Rilasciare la modalità a velocità normale + arresto in assenza di resistenza		Rilasciare la modalità a velocità normale
--	--	--	---

4. Manutenzione



ATTENZIONE:

Assicurarsi di indossare tutte le attrezzature necessarie quando si lavora sull'attrezzo. Per evitare lesioni gravi, rimuovere sempre la batteria dall'attrezzo durante le operazioni di manutenzione.

Controllare regolarmente che i bulloni dell'attrezzo siano serrati correttamente. Le vibrazioni possono allentarle nel tempo.

Conservare sempre lo strumento elettrico in un luogo asciutto.

Lubrificare regolarmente tutte le parti in movimento. Il grasso del cambio deve essere sostituito dopo un uso intensivo dell'attrezzo. Contattare un centro di assistenza autorizzato.

Di tanto in tanto, è possibile vedere scintille attraverso le fessure di ventilazione. Ciò è normale e non danneggia l'utensile elettrico.

In caso di guasto dei pezzi dell'attrezzo, utilizzare solo pezzi di ricambio identici. L'uso di qualsiasi altra parte può creare un pericolo o danneggiare il prodotto. Per garantire sicurezza e affidabilità, tutte le riparazioni devono essere eseguite da un tecnico qualificato in un centro di assistenza autorizzato.

5. Pulizia



ATTENZIONE:

Assicurarsi di indossare tutte le attrezzature necessarie quando si lavora sull'attrezzo. Per evitare lesioni gravi, rimuovere sempre la batteria dall'attrezzo durante le operazioni di manutenzione.

Pulire lo strumento elettrico dopo ogni utilizzo. Conservare sempre lo strumento elettrico in un luogo asciutto.

Mantenere pulite le fessure di ventilazione per una corretta ventilazione del motore. Controllare regolarmente che non siano penetrati polvere o corpi estranei nelle bocchette vicino al motore e intorno all'interruttore a levetta.

Pulire la macchina solo a secco. Non utilizzare mai acqua o detersivi chimici per pulire l'utensile elettrico. Pulire con un panno asciutto. Utilizzare una spazzola morbida per rimuovere la polvere accumulata.

- Evitare l'uso di agenti caustici durante la pulizia di parti in plastica. La maggior parte di essi è sensibile ai danni causati dai solventi commerciali.
- Utilizzare tessuti puliti per rimuovere sporco, polvere, olio, grasso, ecc.



ATTENZIONE:

L'attrezzo non deve mai venire a contatto con acqua. Questo trapano/avvitatore è progettato per il funzionamento a secco. La mancata osservanza di questa avvertenza può causare scosse letali.

6. Problemi – soluzioni

Problemi	Cause probabili	Soluzioni
Il motore non funziona	Nessuna corrente elettrica in ingresso	Controllare il collegamento della batteria
	Surriscaldamento del motore	Lasciare riposare l'attrezzo per 2 minuti prima di riutilizzarlo
	Polvere nel monoblocco	Pulire il monoblocco
	Usura del cuscinetto	Sostituire i cuscinetti
Riduzione di coppia	<ul style="list-style-type: none"> - Mancanza di lubrificazione - Selettore in posizione errata - Meccanismo d'urto usurato 	<ul style="list-style-type: none"> - Lubrificare l'attrezzo - Regolare la posizione del selettore - Sostituire i componenti
Non colpire correttamente	Usura delle parti	Smontare l'attrezzo e sostituire le parti usurate
Vibrazione troppo forte	Montaggio errato dell'accessorio	Installare l'accessorio correttamente
	Parte di foratura/vite non incuneata	Fissare la parte da trapanare/avvitare

7. Vista esplosa – elenco delle parti

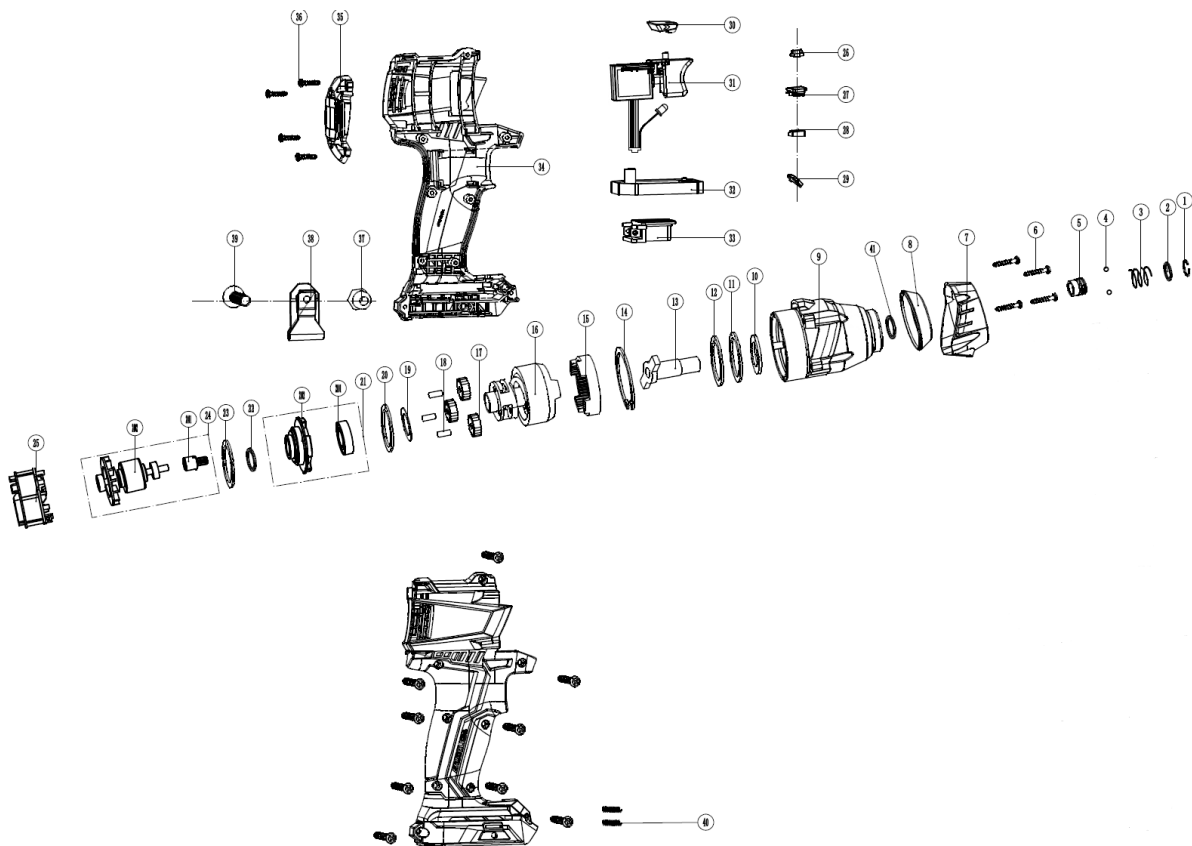

NO.	Descrizione	NO.	Descrizione	
1	Copertura frontale	24	Piastra fissa	
2	Sistema a pendolo	25	Piastra di guida dell'aria	
3		26	Estrattore	
4		27	Scheda elettronica	
5		28	Connettore della batteria	
6	Assemblaggio della trasmissione	29	Copertura antipolvere	
7		30	Gruppo pulsante di regolazione	
8		31		
9		32		
10		33		
11		34	Conchiglia	
12		35	Vite	
13		36	Primavera	
14		Motore e ventola	37	Guida
15		Primavera	38	Seminterrato
16	Per iniziare Sicurezza	39	Copertura della base	
17	Grilletto	40	Supporto	
18	Primavera	41	Vite	
19	Filo	42	Guida alla spaziatura	
20	Guida	43	Vite	
21	Asse	44	Adattatore per estrattore	
22	Anello elastico	45	chiave a brugola	
23	Piastra angolare			

8. Garanzia e conformità del prodotto

La garanzia non può essere concessa a causa di:

Uso anomalo, funzionamento non corretto, modifiche non autorizzate, mancato trasporto, manipolazione o manutenzione, uso di parti o accessori non originali, interventi da parte di personale non autorizzato, mancanza di protezione o dispositivo di sicurezza per l'operatore, la mancata osservanza delle istruzioni sopra riportate esclude la vostra macchina dalla nostra garanzia, le merci viaggiano sotto la responsabilità dell'acquirente che è responsabile dell'esercizio di qualsiasi ricorso contro il vettore nelle forme e nei termini legali.

Il periodo di garanzia è di 3 anni e inizia dalla data di acquisto del dispositivo. Le richieste di rimborso in garanzia devono essere presentate prima della scadenza del periodo di garanzia. Qualsiasi riconoscimento di una richiesta di rimborso in garanzia dopo la scadenza del periodo di garanzia è escluso. La riparazione o la sostituzione del dispositivo non comporta l'estensione del periodo di garanzia. Inoltre, non inizia un nuovo periodo di garanzia, a causa di questo servizio, per il dispositivo o qualsiasi altra parte di ricambio integrata. Ciò vale anche quando è stato consultato un servizio post-vendita in loco. Fare riferimento alle nostre Condizioni Generali di Vendita per qualsiasi richiesta di garanzia.

Protezione ambientale:



La periferica contiene molti materiali riciclabili.

Vi ricordiamo che gli apparecchi usati non devono essere mescolati con altri rifiuti. I prodotti elettrici non devono essere smaltiti insieme ai rifiuti domestici. Riciclarli presso i punti di raccolta designati. Contattare le autorità locali o il concessionario per consigli sul riciclaggio.

SCHNEIDER è un marchio di Schneider Consumer Group o delle sue affiliate concesso in licenza da SODISE.

1. Veiligheidswaarschuwingen



WAARSCHUWING! Lees alle veiligheidswaarschuwingen, instructies, illustraties en de specificaties die bij dit elektrisch gereedschap zijn geleverd. *Het niet opvolgen van de onderstaande instructies kan leiden tot elektrische schokken, brand en/of ernstig letsel.*

Bewaar alle waarschuwingen en instructies voor toekomstig gebruik.

1.1. Algemene veiligheidswaarschuwingen

1. **Gebruik het product in een veilige omgeving:** tijdens het gebruik mag er geen explosiegevaar zijn en mogen zich in de nabije omgeving geen bijtende producten bevinden.
2. **Houd rekening met de omgeving van de werkplek:** stel het gereedschap niet bloot aan regen. Gebruik het gereedschap niet op vochtige of natte plaatsen of daar waar risico op waterspatten bestaat. Zorg voor goede verlichting op de werkplek. Gebruik het gereedschap niet in de buurt van brandbare vloeistoffen of gassen of stof.
3. **Houd de werkplek schoon en opgeruimd:** de werkplek moet zichtbaar zijn vanaf de werkpositie. Rommelige plekken en werkbanken geven aanleiding tot ongevallen.
4. **Bescherming tegen elektrische schokken:** vermijd lichamelijk contact met geaarde oppervlakken (zoals leidingen, radiatoren, fornuizen, koelkasten).
5. **Houd anderen op afstand:** Laat anderen, vooral kinderen, die niet bij de lopende werkzaamheden betrokken zijn, het gereedschap of het verlengsnoer niet aanraken en houd ze uit de buurt van de werkplek. Wees vooral voorzichtig met kinderen en dieren.
6. **Berg niet-gebruikte gereedschappen op:** niet-gebruikte gereedschappen moeten worden opgeborgen in een droge of afgesloten ruimte buiten bereik van kinderen.
7. **Forceer het gereedschap niet:** gereedschap geeft de beste resultaten en is het veiligst bij het toerental en het vermogen waarvoor het is ontworpen.
8. **Gebruik het juiste gereedschap:** probeer niet met een te klein gedimensioneerd stuk gereedschap of accessoire werk te verrichten waarvoor zwaarder gereedschap vereist is. Gebruik het gereedschap niet voor een doel waarvoor het niet ontworpen is.
9. **Draag geschikte kleding en uitrusting:** draag nooit ruimzittende kleding of juwelen, omdat die in bewegende delen verstrikt kunnen raken. Het wordt aanbevolen beschermende handschoenen te dragen. Bind lang haar op of bedek het. Voor buitenwerk wordt aangeraden schoenen met slipvaste zolen te dragen.
10. **Gebruik beschermingsmiddelen:** gebruik een veiligheidsbril, een normaal of stofmasker als er tijdens werkzaamheden stof vrijkomt, handschoenen.
11. **Sluit apparatuur voor stofafzuiging aan:** als er een voorziening is meegeleverd voor het aansluiten van apparatuur voor het afzuigen en opvangen van stof, zorg er dan voor dat dit op de juiste manier is aangesloten en wordt gebruikt.
12. **Buig niet te veel voorover:** zorg voor voldoende steun en blijf te allen tijde in evenwicht.
13. **Behandel gereedschap met zorg:** houd het gereedschap schoon voor optimaal gebruik en een optimale veiligheid. Volg de instructies met betrekking tot smering en wisseling van accessoires. Inspecteer regelmatig de staat ervan en laat indien nodig reparatie uitvoeren door een erkende onderhoudsdienst.
14. **Blijf alert:** concentreer u op het werk. Gebruik gezond verstand. Gebruik het gereedschap niet als u vermoeid bent of onder invloed van drugs, alcohol of medicijnen verkeert.
15. **Inspectie op beschadigde onderdelen:** inspecteer voorafgaand aan het gebruik de staat van de onderdelen om u ervan te vergewissen dat ze goed werken en hun taak vervullen. Controleer de uitlijning en de bewegingsvrijheid van de bewegende delen, de staat en de montage van de onderdelen en alle andere factoren die de werking kunnen aantasten. Onderdelen waarvan de staat te wensen overlaat moeten door een erkende onderhoudsdienst gerepareerd of vervangen worden, tenzij anders is aangegeven in deze handleiding.
16. **Gebruik de kabel/het snoer niet op de verkeerde manier:** ruk nooit aan de kabel/het snoer om de stekker uit het stopcontact te trekken. Houd de kabel/het snoer uit de buurt van warmte, smeermiddelen en scherpe randen. Inspecteer verlengsnoeren regelmatig en vervang ze als ze beschadigd zijn.
17. **Onderhoud het gereedschap goed:** houd snijgereedschap scherp en schoon voor een betere en veiligere werking. Volg de instructies met betrekking tot smering en vervanging van accessoires. Inspecteer de kabels/snoeren van het gereedschap regelmatig en laat ze door een erkende onderhoudsdienst repareren als ze beschadigd zijn.
18. **Verander de machine niet:** wijzigingen en/of ombouw zijn niet toegestaan. Gebruik van accessoires of hulpstukken anders dan die welke in deze handleiding worden aanbevolen kan persoonlijk letsel met zich meebrengen.
19. Houd de handgrepen droog, schoon en vrij van smeermiddelen en vet.
20. **Koppel het gereedschap los:** koppel het gereedschap los van de voedingsbron als het niet wordt gebruikt, voorafgaand aan onderhoud en tijdens vervanging van accessoires zoals messen, boren en zaagbladen.
21. **Verwijder stelsleutels:** wien uzelf aan om te controleren of sleutels en andere steluitrustingen uit het gereedschap zijn verwijderd voordat u het gereedschap start.

22. **Voorkom onbedoeld starten:** overtuig u ervan dat de aan-uitschakelaar in de stand uit staat als u het gereedschap aansluit.
23. **Gebruik verlengkabels voor buiten:** gebruik buitenshuis alleen verlengkabels die zijn bedoeld voor gebruik buitenshuis en die dienovereenkomstig zijn gemarkeerd.
24. **Blijf waakzaam:** kijk wat u aan het doen bent, gebruik uw gezond verstand en gebruik het gereedschap niet als u moe bent.
25. **Inspectie op beschadigde onderdelen:** voordat u het gereedschap voor een ander doel gebruikt, moet het zorgvuldig worden nagekeken om vast te stellen of het naar behoren werkt en de beoogde functie kan uitvoeren. Controleer de uitlijning of vergrendeling van de bewegende onderdelen en overtuig u ervan dat er geen onderdelen stuk zijn, dat alles goed vastzit en dat er geen andere omstandigheden zijn die de werking van het gereedschap kunnen beïnvloeden. Een beschermvoorziening of ander beschadigd onderdeel moet op de juiste wijze worden gerepareerd of vervangen door een erkend onderhoudscentrum, tenzij anders is aangegeven in deze handleiding. Laat defecte schakelaars vervangen door een erkend onderhoudscentrum. Gebruik het gereedschap niet als het niet met de schakelaar uitgeschakeld kan worden.
26. **Verbrandingsgevaar:** Laat bewegende delen (opzetstuk) afkoelen voordat u ze aanraakt.
27. **Waarschuwing:** het gebruik van andere hulp- of opzetstukken dan die welke in deze handleiding worden aanbevolen, kan persoonlijk letsel tot gevolg hebben.
28. **Laat het gereedschap door een bevoegd persoon repareren:** dit elektrisch gereedschap voldoet aan de toepasselijke veiligheidsvoorschriften. Reparaties mogen uitsluitend door een bevoegd persoon worden uitgevoerd, met gebruikmaking van originele onderdelen. Bij gebreke daarvan kan de gebruiker aan aanzienlijk gevaar worden blootgesteld.



WAARSCHUWING:

Het gebruik van andere hulp- of opzetstukken dan die welke in deze handleiding worden aanbevolen, kan persoonlijk letsel tot gevolg hebben.

1.2. Algemene veiligheidswaarschuwingen voor elektrisch gereedschap



WAARSCHUWING! Lees alle veiligheidswaarschuwingen, instructies, illustraties en de specificaties die bij dit elektrisch gereedschap zijn geleverd. *Het niet opvolgen van de onderstaande instructies kan leiden tot elektrische schokken, brand en/of ernstig letsel.*

Bewaar alle waarschuwingen en instructies voor toekomstig gebruik.

De term "elektrisch gereedschap" in waarschuwingen heeft betrekking op elektrisch gereedschap met netvoeding (met netsnoer) en elektrisch gereedschap met accuvoeding (zonder netsnoer).

1.2.1. Veiligheid van de werkomgeving

- a) **Zorg voor een schone en goed verlichte werkplek.** *Rommelige of donkere plekken geven aanleiding tot ongevallen.*
- b) **Gebruik elektrisch gereedschap niet in explosieve omgevingen, zoals in aanwezigheid van brandbare vloeistoffen, gassen of stof.** *Elektrisch gereedschap produceert vonken die stof of dampen kunnen ontsteken.*
- c) **Houd kinderen en omstanders uit de buurt terwijl u het elektrisch gereedschap gebruikt.** *Afleiding kan ertoe leiden dat u de controle over het gereedschap verliest.*

1.2.2. Elektrische veiligheid

- a) **De stekkers van het elektrisch gereedschap moeten geschikt zijn voor de contactdoos. Wijzig de stekker nooit. Gebruik geen adapters met geaarde elektrische gereedschappen.** *Ongewijzigde stekkers en geschikte contactdozen verminderen het risico op elektrische schokken.*
- b) **Vermijd contact van het lichaam met geaarde oppervlakken zoals leidingen, radiatoren, kachels en koelkasten.** *Er is een verhoogd risico op elektrische schokken als uw lichaam geaard is.*
- c) **Stel elektrisch gereedschap niet bloot aan regen of nattigheid.** *Binnendringing van water in elektrisch gereedschap vergroot het risico op elektrische schokken.*
- d) **Gebruik het snoer niet verkeerd. Gebruik het snoer nooit om het elektrisch gereedschap te dragen, eraan te trekken of het los te koppelen. Houd het snoer uit de buurt van hitte, smeermiddel, scherpe randen of bewegende delen.** *Beschadigde of in de knoop geraakte snoeren vergroten het risico op elektrische schokken.*
- e) **Gebruik een verlengsnoer dat geschikt is voor buitengebruik wanneer u elektrisch gereedschap buitenshuis gebruikt.** *Het gebruik van een snoer dat geschikt is voor gebruik buitenshuis vermindert het risico op elektrische schokken.*
- f) **Als het gebruik van elektrisch gereedschap op een natte locatie onvermijdelijk is, gebruik dan een voeding die beveiligd is met een aardlekschakelaar.** *Het gebruik van een aardlekschakelaar vermindert het risico op elektrische schokken.*

1.2.3. Persoonlijke veiligheid

- a) **Blijf bij gebruik van elektrisch gereedschap waakzaam, kijk wat u aan het doen bent en gebruik uw gezond verstand. Gebruik geen elektrisch gereedschap als u vermoeid bent of onder invloed van drugs, alcohol of medicijnen verkeert.** *Een moment van onoplettendheid tijdens het gebruik van elektrisch gereedschap kan ernstig letsel tot gevolg hebben.*
- b) **Gebruik persoonlijke beschermingsmiddelen. Draag altijd oogbescherming.** *Persoonlijke beschermingsmiddelen die in de juiste omstandigheden worden gebruikt, zoals stofmaskers, slipvaste veiligheidsschoenen, een helm of gehoorbescherming, verminderen het risico op letsel.*
- c) **Voorkom onbedoeld starten. Zorg ervoor dat de schakelaar in de uit-stand staat voordat u het gereedschap op de netspanning en/of accu aansluit, oppakt of draagt.** *Het dragen van elektrisch gereedschap met uw vinger op de schakelaar of het aansluiten van elektrisch gereedschap met de schakelaar in de aan-stand kan ongelukken veroorzaken.*
- d) **Verwijder eventuele stelsleutels voordat u het elektrisch gereedschap start.** *Een sleutel die aan een draaiend deel van het elektrisch gereedschap is bevestigd, kan letsel veroorzaken.*
- e) **Haast u niet. Zorg te allen tijde voor de juiste positie en balans.** *Dit zorgt voor een betere controle over het elektrisch gereedschap in onverwachte situaties.*
- f) **Draag geschikte kleding. Draag geen losse kleding of sieraden. Houd haar en kleding uit de buurt van bewegende delen.** *Losse kleding, sieraden of lang haar kunnen door bewegende delen worden meegenomen.*
- g) **Als er een voorziening is meegeleverd voor het aansluiten van apparatuur voor het afzuigen en opvangen van stof, zorg er dan voor dat dit op de juiste manier is aangesloten en wordt gebruikt.** *Het gebruik van stofafzuiging kan het risico in verband met stof verminderen.*
- h) **Wees waakzaam en verlies de veiligheidsprincipes van het gereedschap niet uit het oog onder het voorwendsel dat u aan het gereedschap gewend bent.** *Een fractie van een seconde aan onoplettendheid kan ernstig letsel veroorzaken.*

1.2.4. Gebruik en onderhoud van elektrisch gereedschap

- a) **Forceer het elektrisch gereedschap niet. Gebruik het juiste elektrisch gereedschap voor uw toepassing.** *Het juiste elektrisch gereedschap voert het werk beter en veiliger uit met de snelheid waarvoor het is gemaakt.*
- b) **Gebruik het gereedschap niet als het niet met de schakelaar in- en uitgeschakeld kan worden.** *Elektrisch gereedschap dat niet met de schakelaar kan worden bediend, is gevaarlijk en moet worden gerepareerd.*
- c) **Koppel de stekker los van de voedingsbron en/of verwijder indien mogelijk de accu voordat u afstellingen verricht, hulpstukken wisselt of het elektrisch gereedschap opbergt.** *Dergelijke preventieve veiligheidsmaatregelen verminderen het risico op onbedoeld starten van het elektrisch gereedschap.*
- d) **Houd elektrisch gereedschap buiten het bereik van kinderen en laat personen die niet bekend zijn met het elektrisch gereedschap of deze instructies het niet bedienen.** *Elektrisch gereedschap is gevaarlijk in de handen van beginnende gebruikers.*
- e) **Volg de onderhoudsinstructies voor het elektrisch gereedschap en de accessoires. Overtuig u ervan dat bewegende onderdelen niet verkeerd uitgelijnd of geblokkeerd zijn, dat er geen onderdelen kapot zijn en dat zich geen omstandigheden voordoen die de werking van het elektrisch gereedschap kunnen beïnvloeden. Als er schade wordt geconstateerd, laat het elektrisch gereedschap dan repareren voor gebruik.** *Veel ongelukken zijn het gevolg van slecht onderhouden elektrisch gereedschap.*
- f) **Houd snijgereedschap scherp en schoon. Goed onderhouden en scherp snijgereedschap loopt minder snel vast en is gemakkelijker te bedienen.**
- g) **Gebruik het elektrisch gereedschap, de accessoires, de bladen, en dergelijke in overeenstemming met deze instructies, rekening houdend met de werkomstandigheden en de uit te voeren werkzaamheden.** *Gebruik van het elektrisch gereedschap voor andere werkzaamheden dan het beoogde gebruik kan leiden tot gevaarlijke situaties.*
- h) **Handgrepen en greepvlakken moeten droog, schoon en vrij van olie en vetten worden gehouden.** *Gladde handgrepen en greepvlakken maken het onmogelijk om het gereedschap veilig te hanteren en te bedienen in onverwachte situaties.*
- i) **Houd het elektrisch gereedschap vast bij de greepvlakken, tijdens een bewerking waarbij de bevestiging in contact kan komen met verborgen bedrading.** *Als het inzetgereedschap een spanningvoerende draad raakt, kunnen blootliggende metalen onderdelen van het elektrisch gereedschap onder spanning komen te staan en kan de gebruiker een elektrische schok krijgen.*

1.2.5. Gebruik van accugereedschap en voorzorgsmaatregelen voor gebruik

- a) **Laad het apparaat alleen op met de door de fabrikant aangegeven lader.** *Een lader die geschikt is voor een bepaald accutype kan brandgevaar veroorzaken als hij wordt gebruikt voor een ander accutype.*
- b) **Gebruik elektrisch gereedschap alleen met daarvoor aangewezen accu's.** *Het gebruik van een andere accu kan leiden tot letsel en brand.*
- c) **Als een accu niet in gebruik is, houd deze dan uit de buurt van andere metalen voorwerpen zoals paperclips, munten, sleutels, spijkers, schroeven of andere kleine voorwerpen die de polen met elkaar kunnen verbinden.** *Kortsluiting van de accupolen kan brandwonden of brand veroorzaken.*

- d) **In ongunstige omstandigheden kan er vloeistof uit de accu worden gespoten; vermijd contact. Bij onbedoeld contact met water reinigen. Als de vloeistof in contact komt met de ogen, dient u bovendien medische hulp in te roepen. Vloeistof uit de accu kan irritatie of brandwonden veroorzaken.**
- e) **Gebruik geen beschadigde of aangepaste accu of accugereedschap. Beschadigde of aangepaste accu's kunnen zich onvoorspelbaar gedragen, wat brand, explosie of letselsrisico kan veroorzaken.**
- f) **Stel accu's of accugereedschap niet bloot aan vuur of te hoge temperaturen. Blootstelling aan vuur of temperaturen boven 130°C kan een explosie veroorzaken.**
- g) **Volg alle instructies voor het opladen en laad de accu of het accugereedschap niet op buiten het temperatuurbereik dat in de instructies is vermeld. Opladen op onjuiste wijze of bij temperaturen buiten het opgegeven temperatuurbereik kan de accu beschadigen en het risico op brand vergroten.**

1.2.6. Onderhoud

- a) **Laat het elektrisch gereedschap onderhouden door een bevoegde onderhoudstechnicus en gebruik uitsluitend identieke vervangingsonderdelen. Op die manier blijft het elektrisch gereedschap veilig.**
- b) **Voer nooit onderhoud uit aan beschadigde accu's. Accu's mogen uitsluitend worden onderhouden door de fabrikant of erkende dienstverleners.**

1.3. Specifieke veiligheidswaarschuwingen voor het gereedschap

1.3.1. Veiligheidswaarschuwingen voor boormachines

- 1) **Veiligheidsinstructies voor alle werkzaamheden**
 - a) **Draag gehoorbescherming bij het gebruik van de klopboor. Blootstelling aan lawaai kan gehoorverlies veroorzaken.**
 - b) **Houd het elektrisch gereedschap vast aan de geïsoleerde greepvlakken tijdens werkzaamheden waarbij het snijgereedschap in contact kan komen met verborgen bedrading. Als het snijgereedschap een spanningvoerende draad raakt, kunnen blootliggende metalen onderdelen van het elektrisch gereedschap onder spanning komen te staan en kan de gebruiker een elektrische schok krijgen.**
- 2) **Veiligheidsinstructies voor het gebruik van lange boren**
 - a) **Werk nooit met een hoger toerental dan het nominale toerental van de boor. Bij hogere toerentallen kan de boor buigen als hij vrij kan draaien zonder het werkstuk te raken, wat letsel veroorzaakt.**
 - b) **Begin altijd te boren met lage snelheid terwijl u de boor in contact brengt met het werkstuk. Bij hogere toerentallen kan de boor buigen als hij vrij kan draaien zonder het werkstuk te raken, wat letsel veroorzaakt.**
 - c) **Oefen alleen druk uit op de boor en oefen geen overmatige druk uit. Boortjes kunnen buigen, wat kan leiden tot breuk of verlies van controle, met letsel tot gevolg.**

1.3.2. Aanvullende veiligheidswaarschuwingen voor slagschroevendraaiers

1. Dit gereedschap is ontworpen voor gebruik als schroefmachine. Lees alle veiligheidswaarschuwingen, instructies, illustraties en de specificaties die bij het gereedschap zijn geleverd. Onvoldoende beheersing van elektrisch gereedschap kan ongelukken veroorzaken.
2. Het gebruik van het gereedschap voor andere werkzaamheden dan waarvoor het is ontworpen is gevaarlijk en kan letsel veroorzaken.
3. Gebruik voor dit elektrische gereedschap geen extra voorzieningen die niet door de fabrikant zijn aanbevolen. Het feit dat een professioneel gereedschap aan een apparaat of machine kan worden bevestigd, garandeert geen veilige werking.
4. Het toerental van het accessoire moet ten minste gelijk zijn aan het maximumtoerental dat op het gereedschap is aangegeven. Accessoires die werken op een hoger toerental dan het opgegeven toerental kunnen breken en worden weggeslingerd.
5. De maat van elk accessoire moet geschikt zijn voor de gereedschapsopname. Accessoires die niet precies overeenkomen met de gereedschapsas, draaien onregelmatig, trillen te veel en kunnen leiden tot verlies van controle.
6. Gebruik geen beschadigde accessoires. Inspecteer de accessoires vóór elk gebruik. Als het gereedschap of accessoire valt, controleert het dan op beschadiging of vervang het accessoire. Blijf na controle en vervanging van het accessoire uit de buurt van het roterende accessoire en laat het gereedschap gedurende één minuut op maximaal onbelast toerental draaien. Over het algemeen gaan beschadigde accessoires tijdens deze test stuk.
7. Draag geschikte beschermende uitrusting tegen fragmenten van de slijpschijf of het werkstuk, zoals een volgelaatmasker, veiligheidsbril, stofmasker, geluidsbescherming, handschoenen en werkschoort. De oogbescherming moet bestand zijn tegen rondvliegende brokstukken en vuil. Het stofmasker moet de deeltjes kunnen filteren die vrijkomen tijdens het gebruik van het gereedschap. Langdurige blootstelling aan hard geluid kan gehoorverlies veroorzaken.
8. Houd het gereedschap vast bij de daarvoor bedoelde geïsoleerde delen tijdens werkzaamheden waarbij het accessoire in contact kan komen met een verborgen kabel of de voedingskabel van het gereedschap zelf. Bij contact met een spanningvoerende draad kunnen ook de blootliggende metalen delen van het elektrisch gereedschap onder spanning komen te staan en kan de gebruiker een elektrische schok krijgen.

9. Spoor eventuele verborgen bedrading op met geschikte instrumenten of neem contact op met een bevoegd lokaal bedrijf. Contact met onder spanning staande draden kan brand of elektrocutie tot gevolg hebben. Aantasting van een leiding kan een explosie veroorzaken. Schade aan een waterleiding brengt aanzienlijke materiële schade met zich mee en kan leiden tot elektrocutie.
10. Leg het gereedschap nooit neer voordat het accessoire volledig tot stilstand is gekomen. Het roterende accessoire kan in een oppervlak blijven haken en verlies van controle over het gereedschap veroorzaken.
11. Gebruik het gereedschap niet terwijl u het dicht bij het lichaam draagt. In geval van onbedoeld contact met het roterende accessoire kan het zich in de kleding van de gebruiker vastgrijpen en letsel veroorzaken.
12. Maak de ventilatieopeningen van het gereedschap regelmatig schoon. De motorventilator kan stof in de behuizing trekken en ophoping van metaalstof kan elektrisch risico met zich meebrengen. Reinig het gereedschap met een zachte, droge doek. Gebruik nooit reinigingsmiddelen of alcohol.
13. Zorg voor de benodigde accessoires.
14. Verwijder alle doeken, kleding, koord, touw of andere voorwerpen in de buurt van het werkgebied.
15. Als er een onderbreking optreedt tijdens het gebruik van de schroefmachine, beëindig dan het werk en schakel de stroom uit voordat u de kop opheft.
16. Controleer regelmatig of alle moeren, bouten en andere bevestigingsmiddelen goed vastzitten.
17. Zet de elementen vast met geschikte voorzieningen of klemmen. Dat is steviger en veiliger dan ze met de hand vast te houden.
18. Maak de accuschroefmachine regelmatig schoon.
19. Keer de draairichting niet om wanneer het gereedschap al in bedrijf is. Anders kan de schroefmachine beschadigd raken.
20. Maak de schroefmachine schoon met een zachte, droge doek. Gebruik nooit reinigingsmiddelen of alcohol.
21. Gebruik de hulphandgreep/-grepen die bij het gereedschap is/zijn geleverd. Verlies van controle kan letsel veroorzaken.
22. Gebruik een veiligheidsbril ter bescherming tegen splinters.
23. Controleer voor gebruik het aanhaalmoment met een momentsleutel.
24. Houd uw handen uit de buurt van bewegende delen.

1.3.3. Veiligheidswaarschuwingen voor accu en lader

1. Koppel de lader los van het stopcontact voordat u de instel- of onderhoudswerkzaamheden uitvoert.
2. Om het risico op schade aan de stekker en het netsnoer te verkleinen, koppelt u het snoer los van de lader door aan de stekker te trekken.
3. Zorg ervoor dat het snoer zo is geplaatst dat niemand erop kan stappen, er met zijn voeten in kan blijven haken, of het kan beschadigen of belasten.
4. Controleer of de beschikbare voedingsspanning overeenkomt met de spanning die is aangegeven op het typeplaatje van de acculader.
5. Als de accu niet in gebruik is, bewaar hem dan droog en uit de buurt van metalen voorwerpen.
6. Als er een verlengsnoer nodig is, controleer dan of de stroomsterkte van het verlengsnoer overeenkomt met die van het elektrisch gereedschap en of het in goede staat verkeert. Wikkel verlengsnoeren volledig af om oververhitting te voorkomen. Controleer of de netspanning gelijk is aan de netspanning die is aangegeven op het typeplaatje van het gereedschap en of de pinnen van het verlengsnoer dezelfde cijfers, afmetingen en vorm hebben als die van de stekker van de lader.
7. Gebruik alleen de accu en lader die door de fabrikant worden aanbevolen. Het gebruik van accessoires die niet worden aanbevolen of verkocht door de fabrikant van de acculader kan leiden tot brand, elektrische schokken of letsel.
8. Accugereedschap met ingebouwde of losse accu mag alleen worden opgeladen met de lader die voor de accu is gespecificeerd. Een lader die geschikt is voor één type accu kan brand veroorzaken als deze wordt gebruikt met een ander type accu.
9. Laad alleen de voorgeschreven oplaadbare accu's op. Andere typen accu's kunnen exploderen en letsel of schade veroorzaken.
10. Houd de accu uit de buurt van warmtebronnen. Laat de accu niet lange tijd blootgesteld aan hoge temperaturen (bijvoorbeeld in direct zonlicht, in de buurt van radiators en op een plek waar de temperatuur hoger is dan 50°C).
11. Gebruik de lader niet als het snoer of de stekker beschadigd is. Vervang de lader onmiddellijk.
12. Gebruik de lader niet als deze is geraakt, gevallen of anderszins beschadigd is geraakt. Breng hem naar een bevoegd reparateur.



Let op!

Onjuist gebruik van de accu of acculader kan letsel veroorzaken.

Houd u aan het volgende om letsel te voorkomen:

- Demonteer de accu NOOIT.
- Werp de accu NOOIT in vuur, ook niet als deze beschadigd of volledig versleten is. De accu kan in het vuur exploderen.
- Sluit de accu NOOIT kort.
- Dompel de lader en/of accu NOOIT in water of een andere vloeistof.

- Steek NOOIT voorwerpen in de ventilatieopeningen van de lader. Dit kan leiden tot een elektrische schok of schade aan de lader.
- Laad het apparaat NOOIT buiten op. Houd de accu uit de buurt van direct zonlicht en gebruik hem alleen in goed geventileerde ruimtes met een lage vochtigheid.
- Laad NOOIT op als de temperatuur lager is dan 5°C of hoger dan 30°C.
- Sluit NOOIT twee acculaders op elkaar aan.
- Laad de accu NOOIT langer dan 6 uur op, omdat deze hierdoor beschadigd kan raken
- Steek NOOIT vreemde voorwerpen in de opening van de accu of de acculader.
- Gebruik NOOIT een verhogingstransformator voor het opladen.
- Gebruik NOOIT een motorgenerator of gelijkstroomvoeding voor het opladen.
- Bewaar de accu of acculader NOOIT op een plaats waar de temperatuur 50°C of hoger kan worden. Houd de accu uit de buurt van warmtebronnen.
- Wacht ALTIJD minstens 15 minuten tussen het twee oplaadbeurten om oververhitting van de lader te voorkomen.
- Haal altijd de stekker uit het stopcontact als u de lader niet gebruikt.

1.4. Waarschuwingssymbolen



Gevaar



Gevaar voor elektrische spanning



Lees de handleiding



Oogbescherming



Gehoorsbescherming



Handbescherming



Ademhalingsbescherming



Lang ongebonden haar verboden

2. Presentatie

2.1. Toepassingsgebied

Deze slagschroevendraaier werkt op accustroom en heeft een borstelloze motor. Met deze slagschroevendraaier kunnen met hoog aanhaalmoment, zonder veel precisie, moeren en bouten worden aangehaald en losgedraaid, met name bij montage- of reparatiewerkzaamheden. De machine wordt gebruikt in autogarages, in de luchtvaart, enz.



WAARSCHUWING:

Gebruik het elektrisch gereedschap alleen in overeenstemming met de instructies van de fabrikant.



Nr.	Beschrijving
1	Bitopname 1/4"
2	Trekkerschakelaar
3	Handgreep
4	Ledverlichting
5	Li-ion-accu van 20 V (los verkocht)
6	Riemhaak
7	Selectie links/rechts/vergrendelen
8	Keuzeschakelaar toerental/aanhaalmoment

2.2. Technische kenmerken

Referentie 50832			
Vermogen	20 V	Boorkop	1/4"
Max. vermogen	200 Nm	Gewicht (zonder accu)	1,130 kg
Aantal slagen	0-2520 0-2940 0-3780 BPM		
Onbelast toerental	0-1800 0-2100 0-2700 min-1		
Aanhaalmoment	80 Nm – 120Nm – 200Nm		
Geluidsdrukniveau L_{PA}	86,2 dB(A) ± K = 3 dB(A) [EN ISO 3744]		
Geluidsvermogensniveau L_{WA}	94,2 dB(A) ± K = 3 dB(A) [EN ISO 3744]		
Trillingen	$a_h = 6,265 \text{ m/s}^2 \pm K = 1,5 \text{ m/s}^2$ [EN ISO 5349-1 et 5349-2]		



Wanneer het geluidsniveau de wettelijke drempel overschrijdt, is gehoorbescherming nodig.

De gemeten waarden kunnen afwijken van de waarden die in de gebruiksaanwijzing zijn aangegeven. Dit kan het gevolg zijn van de volgende oorzaken, die voor en tijdens het gebruik van het apparaat in overweging moeten worden genomen:

- Of het apparaat op de juiste manier en in goede staat wordt gebruikt
- Of de materialen correct worden verwerkt
- Of de handgrepen stevig aan de behuizing van de machine zijn bevestigd

Als de gebruiker zich ongemakkelijk voelt of als de huid verkleurt tijdens het gebruik van de machine, moet het werk onmiddellijk worden gestaakt. Neem regelmatig pauzes. Als de pauzetijden niet in acht worden genomen, kunnen er gezondheidsklachten als gevolg van hand-armtrillingen optreden. Als de machine regelmatig wordt gebruikt, moet u trillingsdempende accessoires dragen. Gebruik de machine niet bij een temperatuur lager dan of gelijk aan 10°C. Richt het werkoppervlak zodanig in dat de trillingsbelasting beperkt is.

3. Gebruik

3.1. Instructies voor de accu

3.1.1. De accu plaatsen en verwijderen

Plaatsen: Schuif de accu op de handgreep totdat hij op zijn plaats klikt.

Verwijderen: Houd de drukknop ingedrukt en trek de accu uit de handgreep.

3.1.2. Accu opladen

De accu wordt gedeeltelijk opgeladen geleverd. De accu moet daarom voor het eerste gebruik worden opgeladen. Laad de accu op voordat deze helemaal ontladen is.

De accu moet worden opgeladen bij een temperatuur tussen 5°C en 30°C.

De netspanning moet overeenkomen met de spanning op het typeplaatje van de lader. Controleer vóór het opladen altijd de technische staat van de lader, het laadstation en de voedingskabel.

Gebruik alleen de door de fabrikant aanbevolen lader om de accu op te laden. Het gebruik van een andere lader voor dit product wordt als onregelmatigheid beschouwd en doet de productgarantie vervallen.



- Plaats de accu in de uitsparing van het laadstation
- Sluit de lader aan op het stopcontact
- Afhankelijk van het laadniveau is de accu na ongeveer 1 uur opgeladen
- Koppel de voeding los voordat u de accu uit de lader verwijdert.



De groene LED licht op wanneer de batterij volledig is opgeladen.



De rode LED licht op om aan te geven dat de accu wordt opgeladen.



Als het rode ledlampje snel knippert, is de accu of de lader oververhit. Haal de accu weg, laat de accu of de lader resetten en probeer het opnieuw of neem contact op met de fabrikant.



Als het rode en groene ledlampje snel knipperen, controleert u of er vreemde voorwerpen in de behuizing van de lader aanwezig zijn en verwijdert u deze. Als er geen vreemde voorwerpen aanwezig zijn, is de accu of lader waarschijnlijk defect. Laat de accu of lader opnieuw starten en probeer het opnieuw of neem contact op met de fabrikant.





De accu en de lader worden warm tijdens het opladen. Dit is normaal.

Voer niet achter elkaar meerdere korte laadbeurten uit. Laad de accu niet op na kort gebruik van het elektrisch gereedschap.

Als de tijd tussen twee oplaadbeurten sterk afneemt, is dat een teken dat de accu versleten is en mogelijk moet worden vervangen.

3.1.3. Acculaadniveau

Om de resterende accucapaciteit te bekijken, drukt u op de knop voor indicatie van het laadniveau.

	Controlelampje laadniveau			
	Resterende lading	Maximaal laadniveau	Gemiddeld laadniveau	Laag laadniveau

3.2. Instructies voor de schroefmachine

Beschermende uitrusting



Oogbescherming



Gehoorscherming



Handbescherming

3.2.1. Gereedschap plaatsen

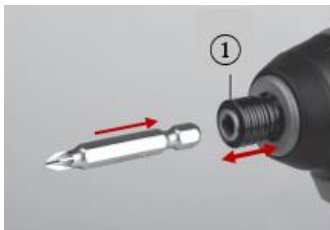

- Trek de gereedschapsopname ① in de tegenovergestelde richting van het gereedschap.
- Steek de bit tot aan de aanslag in de gereedschapsopname tot deze in de beginpositie terugkeert.
- Om het gereedschap te verwijderen, gaat u op dezelfde manier te werk als bij het aanbrengen

Gebruik bij korte bits een magnetische bithouder.



WAARSCHUWING:

Controleer vóór ingebruikname of de bit correct is aangebracht.

3.2.2. Inschakelen



- Inschakelen: trekkerschakelaar ② indrukken
- Uitschakelen: laat de trekkerschakelaar ② los
- Asrem: De schroefmachine is uitgerust met een elektronische rem die de as onmiddellijk stopt nadat de knop ② is losgelaten. De rem zorgt voor precisie bij het schroeven en voorkomt dat de as vrij kan draaien na uitschakeling van van de slagschroevendraaier.

3.2.3. Riemhaak



De riemhaak (6) is handig om de schroefmachine tijdelijk aan op te hangen.

Haak aanbrengen:

Plaats de haak (6) in het schroefdraadgat en zet hem vast met de meegeleverde schroef. Zet de schroef niet te vast en leg de schroefdraad bloot.

3.2.4. Ledwerklamp



Om het werk in krappe en slecht verlichte ruimten te vergemakkelijken, gaat de ledwerklamp (4) automatisch aan wanneer de trekkerschakelaar wordt geactiveerd.

3.2.5. Toerental instellen



De schroefsnelheid kan tijdens bedrijf worden geregeld door de druk op de trekkerschakelaar (2) te verhogen of te verlagen (mits de draairichtingschakelaar (7) op vooruit of achteruit is ingesteld).

Met de elektronische trekkerschakelaar kan het toerental continu gevarieerd worden. Dit zorgt voor een geleidelijke start, voorkomt dat de dop slijt en vergroot de beheersbaarheid van het schroeven of losschroeven.

3.2.6. Draairichting selecteren

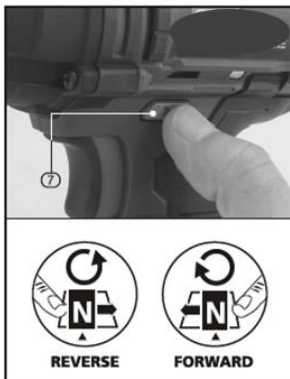

Kies de draairichting van de as met de keuzeschakelaar (7).

- Rechtsom draaien: druk de keuzeschakelaar (7) naar rechts
- Linksom draaien: druk de keuzeschakelaar (7) naar links
- Trekkerschakelaar blokkeren: neutrale stand (middelste stand)

Wijzig de draairichting pas nadat de motor volledig tot stilstand is gekomen.

NB: Als de neutraalstand niet wordt gebruikt, kan de trekkerschakelaar onbedoeld worden geactiveerd.

3.2.7. Afstelling van koppel en toerental





Druk op de knop (8) om het toerental en het koppel in te stellen.

Aandraaistanden

De slagschroevendraaier heeft drie aandraaisnelheden:

Druk de draairichtingschakelaar ⑦ naar links en druk op de knop ⑧.



Elke keer dat de knop wordt ingedrukt, wijzigt het koppel samen met het controlelampje op het gereedschap (zie tabel hieronder).

	Stand 1	0-1000 tpm	0-1400 BPM	Max. koppel 80 Nm
	Stand 2	0-1800 tpm	0-2520 BPM	Max. koppel 120 Nm
	Stand 3	0-2700 tpm	0-3780 BPM	Max. koppel 200 Nm

Losdraaistanden

De slagschroevendraaier heeft twee losdraaisnelheden:

Druk de draairichtingschakelaar ⑦ naar rechts en druk op de knop ⑧.

	Losdraaistand met normale snelheid + Stopt bij afwezigheid van weerstand		Losdraaistand met normale snelheid
---	---	---	------------------------------------

4. Onderhoud



WAARSCHUWING:

Zorg ervoor dat u alle vereiste uitrusting draagt wanneer u aan het gereedschap werkt. Om ernstig letsel te voorkomen, moet u de accu altijd uit het gereedschap verwijderen tijdens onderhoudswerkzaamheden.

Controleer regelmatig of de bouten van het gereedschap goed zijn vastgedraaid. Door trillingen kunnen ze na verloop van tijd losraken.

Bewaar uw elektrisch gereedschap altijd op een droge plaats.

Smeer alle bewegende delen regelmatig. Het tandwielkastvet moet worden vervangen na intensief gebruik van het gereedschap. Neem daarvoor contact op met een erkende servicepartner.

Soms zijn er vonken te zien door de ventilatiesleuven. Dit is normaal en zal uw elektrisch gereedschap niet beschadigen.

Als gereedschapsonderdelen defect raken, gebruik dan uitsluitend identieke reserveonderdelen. Het gebruik van andere onderdelen kan gevaar opleveren of het product beschadigen. Om de veiligheid en betrouwbaarheid te garanderen, moeten alle reparaties worden uitgevoerd door een bevoegde monteur in een erkend onderhoudscentrum.

5. Reiniging



WAARSCHUWING:

Zorg ervoor dat u alle vereiste uitrusting draagt wanneer u aan het gereedschap werkt. Om ernstig letsel te voorkomen, moet u de accu altijd uit het gereedschap verwijderen tijdens onderhoudswerkzaamheden.

Reinig het accugereedschap na elk gebruik. Bewaar uw elektrisch gereedschap altijd op een droge plaats.

Houd de ventilatiesleuven schoon voor een goede motorventilatie. Controleer regelmatig of er geen stof of vuil in de ventilatieopeningen bij de motor en rond de trekverschakelaar terecht is gekomen.

Reinig de machine alleen als deze droog is. Gebruik nooit water of chemische reinigingsmiddelen om uw elektrisch gereedschap te reinigen. Neem het af met een droge doek. Gebruik een zachte borstel om opgehoopt stof te verwijderen.

- Vermijd het gebruik van bijtende middelen bij het reinigen van kunststof onderdelen. De meeste van die onderdelen zijn gevoelig voor schade veroorzaakt door in de handel verkrijgbare oplosmiddelen.
- Gebruik een schone doek om vuil, stof, olie, vet en dergelijke te verwijderen



WAARSCHUWING:

Het gereedschap mag nooit in contact komen met water. Deze schroefmachine is ontworpen voor droog gebruik. Als u deze waarschuwing niet in acht neemt, kan dat leiden tot een fatale schok.

6. Problemen - oplossingen

Problemen	Mogelijke oorzaken	Oplossingen
Motor werkt niet	Geen stroom	Controleer of de accu is aangesloten
	Oververhitting van de motor	Laat het gereedschap 2 minuten rusten voordat u het opnieuw gebruikt
	Stof in het motorblok	Reinig het motorblok
	Lagerslijtage	Vervang de lagers
Afname van het koppel	<ul style="list-style-type: none"> - Onvoldoende smering - Keuzeschakelaar in verkeerde stand - Slagmechanisme versleten 	<ul style="list-style-type: none"> - Smeer het gereedschap - Zet de keuzeschakelaar in een andere stand - Vervang onderdelen
Slagmechanisme werkt niet goed	Slijtage van onderdelen	Demonteer het gereedschap en vervang de versleten onderdelen
Te veel trillingen	Onjuiste montage van het accessoire	Monteer het accessoire op de juiste manier
	Werkstuk niet vastgezet	Zet het werkstuk vast

7. Opengewerkte tekening - Onderdelenlijst

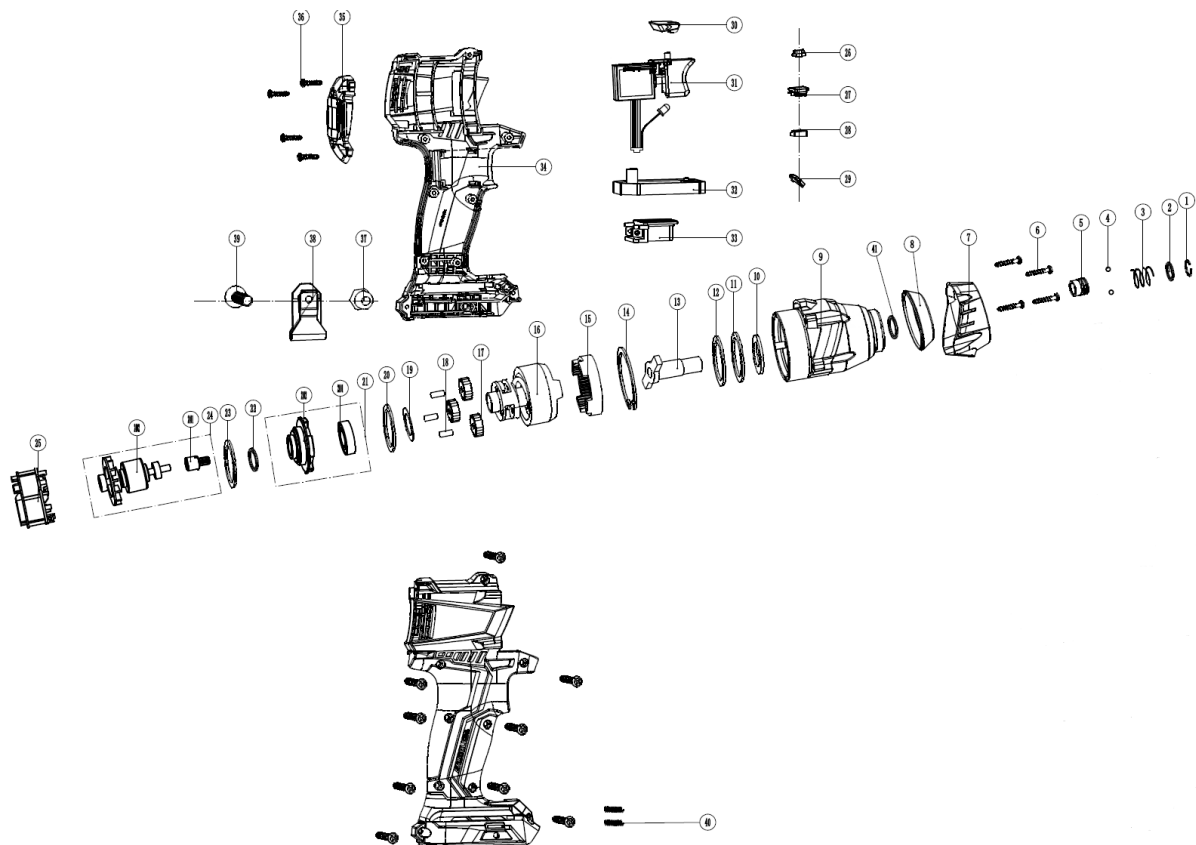

Nee.	Beschrijving	Nee.	Beschrijving
1	Voorkant	24	Vaste plaat
2	Slingersysteem	25	Luchtgeleidingsplaat
3		26	Afzuigkap
4		27	Elektronische kaart
5		28	Batterijconnector
6	Transmissie-assemblage	29	Stofkap
7		30	Montage van de aanpassingsknop
8		31	
9		32	
10		33	Schelp
11		34	
12		35	Schroef
13		36	Lente
14	Motor en ventilator	37	Gids
15	Lente	38	Kelder
16	Aan de slag Veiligheid	39	Basisafdekking
17	Trekker	40	Steun
18	Lente	41	Schroef
19	Draad	42	Afstandsgids
20	Gids	43	Schroef
21	As	44	Afzuigadapter
22	Borgring	45	Inbussleutel
23	Hoekplaat		

8. Garantie en productconformiteit

De garantie geldt niet in de volgende gevallen:

Abnormaal gebruik, verkeerde bediening, ongeoorloofde wijzigingen, fouten bij het transport, de hantering of het onderhoud, het gebruik van niet-originele onderdelen of accessoires, onderhoud of reparatie door niet-goedgekeurd personeel, afwezigheid van bescherming of veiligheidsvoorziening voor de bediener, niet-naleving van bovenstaande instructies. De koper is verantwoordelijk voor het vervoer van de goederen en dient in voorkomend geval op de voorgeschreven wijze en binnen de wettelijke termijn bezwaar aan te tekenen bij de vervoerder.

De garantietermijn bedraagt 3 jaar en gaat in op de datum van aankoop van het apparaat. Garantieclaims moeten voor het aflopen van de garantietermijn worden ingediend. Na afloop van de garantietermijn kunnen geen garantieclaims meer worden toegekend. Reparatie of vervanging van het apparaat impliceert geen verlenging van de garantieperiode. Na toekenning van een garantieclaim gaat dientengevolge ook geen nieuwe garantietermijn in, noch voor het apparaat, noch voor een of meer onderdelen. Dit geldt ook na raadpleging van een klantenservice ter plaatse. Raadpleeg onze Algemene Verkoopvoorwaarden voor eventuele garantieaanvragen.

Milieubescherming:



Het apparaat bevat een groot aantal herbruikbare materialen.

Wij herinneren u eraan dat gebruikte apparaten niet met ander afval mogen worden weggegooid. Elektrische producten mogen niet bij huishoudelijk afval worden gooid.

Breng ze naar een daarvoor bestemd inzamelingspunt. Nadere informatie over recycling is te verkrijgen bij de lokale autoriteiten of uw verkoper.

SCHNEIDER is een merk van Schneider Consumer Group of daaraan gelieerde ondernemingen dat door SODISE onder licentie wordt gebruikt.

1. Ostrzeżenia dotyczące Bezpieczeństwa



OSTRZEŻENIE! Należy zapoznać się ze wszystkimi ostrzeżeniami bezpieczeństwa, instrukcjami, rysunkami i specyfikacjami dostarczonymi wraz z niniejszym urządzeniem. *Nieprzestrzeganie poniższych instrukcji może spowodować porażenie prądem, pożar i/lub poważne obrażenia ciała.*
Zachowaj wszystkie instrukcje i ostrzeżenia do wykorzystania w przyszłości.

1.1. Ogólne ostrzeżenia dotyczące bezpieczeństwa

1. **Używać w bezpiecznym otoczeniu:** podczas korzystania z urządzenia zachować dystans od miejsc grozących wybuchem oraz od produktów żrących.
2. **Należy wziąć pod uwagę środowisko pracy:** nie należy korzystać z urządzenia podczas deszczu. Nie należy używać urządzenia w miejscach wilgotnych, mokrych lub w miejscach z ryzykiem spryskiwania wodą. Obszar wykonywania prac powinien być dobrze oświetlony. Nie należy używać urządzenia w obecności łatwopalnych płynów, gazów lub pyłu.
3. **Zachować czysty i uporządkowany obszar pracy:** obszar pracy musi być dobrze widoczny. Niewysprzątane obszary prac oraz stoły warsztatowe mogą powodować wypadki.
4. **Zabezpieczenie przed porażeniem prądem elektrycznym:** unikać kontaktu z uziemionymi lub położonymi na ziemi przedmiotami (np. rurami, grzejnikami, piecami, lodówkami).
5. **Nie zbliżać się z urządzeniem do innych osób:** Nie należy dopuścić, aby osoby, zwłaszcza dzieci, których nie dotyczą wykonywane prace, dotknęły urządzenia lub przedłużacza, uważać aby nie zbliżyły się do miejsca pracy, SZCZEGÓLNIIE uważać na dzieci i zwierzęta.
6. **Przechowywanie nieużywanych narzędzi:** nieużywane narzędzia należy przechowywać w suchym lub zamkniętym miejscu, niedostępnym dla dzieci.
7. **Nie przeciążać urządzenia:** urządzenie działa lepiej i bezpieczniej przy trybie oraz przy mocy dla której zostało zaprojektowane.
8. **Należy używać właściwego narzędzia:** nie należy przeciążać małych narzędzi czy też akcesoriów do wykonywania większych prac. Nie używać urządzenia do celów, dla których nie zostało ono przeznaczone.
9. **Nosić odpowiednią odzież ochronną i sprzęt ochronny:** nie należy nosić luźnej odzieży ani biżuterii, ponieważ może ona zostać zaczepona przez ruchome części urządzenia. Zaleca się używanie rękawic ochronnych. Związać długie włosy. Do pracy na zewnątrz zaleca się stosowanie butów antypoślizgowych.
10. **Używać środków ochrony osobistej:** jeśli podczas pracy wytwarza się kurz, należy używać okularów ochronnych, maski zwykłej lub maski przeciwpyłowej, oraz rękawic ochronnych.
11. **Podłączyć sprzęt do odprowadzania pyłu:** jeśli urządzenie jest wyposażone w sprzęt do odprowadzania i odzyskiwania pyłu, należy upewnić się, że jest one podłączone i prawidłowo używane.
12. **Nie należy się mocno przechylać:** należy się podparać i utrzymać równowagę przez cały czas prac.
13. **Ostrożnie obchodzić się z urządzeniem:** należy utrzymywać urządzenie w czystości, aby zapewnić optymalne warunki oraz bezpieczeństwo pracy. Należy przestrzegać instrukcji dotyczących smarowania i wymiany akcesoriów. W razie potrzeby należy okresowo sprawdzać stan tych części oraz, w razie potrzeby, naprawić je w autoryzowanym serwisie.
14. **Należy zachować czujność:** skupić się na pracy. Należy oceniać właściwie sytuację. Nie należy używać urządzenia w przypadku zmęczenia, pod wpływem narkotyków, alkoholu lub leków.
15. **Sprawdzić, czy nie ma uszkodzonych części:** przed użyciem urządzenia, należy dokładnie sprawdzić stan części, aby upewnić się, że działają one prawidłowo i dobrze wykonują swoje zadanie. Sprawdzić wyrównanie i swobodę działania ruchomych części, stan i zamocowanie części oraz wszelkie inne warunki, które mogą mieć negatywny wpływ na działanie urządzenia. Każda część, która nie jest w dobrym stanie, musi zostać naprawiona lub wymieniona przez autoryzowany serwis, chyba że w niniejszej instrukcji obsługi określono inaczej.
16. **Nie należy używać kabla/przedłużacza zwijanego w zły sposób:** nie należy za niego szarpać aby go odłączyć od wtyczki zasilania. Kabel/przedłużacz zwijany należy trzymać z dala od źródeł ciepła, środków smarnych oraz od ostrych krawędzi. Należy regularnie sprawdzać przedłużacze i w razie potrzeby je wymieniać.
17. **Staranie dbać o stan urządzeń:** należy utrzymać urządzenia tnące naostrzone i w czystości, aby zapewnić ich lepsze i bezpieczniejsze działanie. Przestrzegać instrukcji dotyczących smarowania i wymiany akcesoriów. Należy regularnie sprawdzać kable/przewody urządzenia i w razie uszkodzenia, oddawać je do naprawy do autoryzowanego serwisu.
18. **Nie modyfikować urządzenia:** nie wolno dokonywać żadnych modyfikacji ani przeróbek urządzenia. Korzystanie z akcesoriów lub osprzętu innego niż zalecane w niniejszej instrukcji obsługi może spowodować obrażenia ciała.
19. Uchwyty należy utrzymywać w stanie suchym, czystym i wolnym od smaru i oleju.
20. **Odłączyć urządzenia:** należy odłączyć narzędzia od źródła zasilania, gdy nie są używane, przed przystąpieniem do czynności serwisowych oraz podczas wymiany akcesoriów, takich jak ostrza, wiertła i noże.
21. **Wymontować klucze regulacyjne:** przed uruchomieniem urządzenia regularnie sprawdzać czy klucze i inne elementy regulacyjne zostały wymontowane z urządzenia.
22. **Unikać przedwczesnego rozruchu:** podczas podłączania, należy upewnić się, że przełącznik jest w położeniu « wyłączony ».

23. **Używać kabli do użytku zewnętrznego:** jeśli urządzenie jest używane na zewnątrz, należy używać wyłącznie, odpowiednio oznakowanych przedłużaczy, przeznaczonych do użytku zewnętrznego.
24. **Zachować czujność:** obserwować wykonywane czynności, zachować zdrowy rozsądek i nie używać narzędzia w przypadku zmęczenia.
25. **Sprawdzić uszkodzone części:** zanim urządzenie zostanie użyte do jakichkolwiek innych celów, należy je dokładnie obejrzeć, aby stwierdzić, czy działa prawidłowo i czy spełnia zamierzone funkcje. Sprawdzić, czy ruchome części są zablokowane i wyrównane, jak również czy nie ma uszkodzonych części lub źle zamocowanych elementów oraz innych czynników, które mogą mieć wpływ na działanie narzędzia. Osłona lub inna uszkodzona część musi zostać prawidłowo naprawiona lub wymieniona przez autoryzowane centrum serwisowe, chyba że w niniejszej instrukcji obsługi określono inaczej. Uszkodzone przełączniki należy wymienić w autoryzowanym centrum serwisowym. Nie używać urządzenia, jeśli przełącznik nie pozwala na przełączanie z pozycji włączony na pozycję wyłączony.
26. **Niebezpieczeństwo poparzenia:** Przed dotknięciem ruchomych części (końcówek) należy poczekać, aż ostygną.
27. **Ostrzeżenie:** korzystanie z akcesoriów lub osprzętu innego niż zalecane w niniejszej instrukcji obsługi, może stanowić zagrożenie dla zdrowia.
28. **Zlecić naprawę urządzenia osobie posiadającej odpowiednie kwalifikacje:** niniejsze urządzenie elektryczne spełnia odpowiednie przepisy bezpieczeństwa. Naprawy mogą być wykonywane wyłącznie przez osoby posiadające odpowiednie kwalifikacje oraz korzystające z oryginalnych części zamiennych. W przeciwnym razie, użytkownik może być narażony na poważne zagrożenie.

**OSTRZEŻENIE:**

Stosowanie akcesoriów lub osprzętu innego niż zalecane w niniejszej instrukcji obsługi, może stanowić zagrożenie dla zdrowia.

1.2. Ogólne ostrzeżenia dotyczące bezpieczeństwa urządzenia elektrycznego



OSTRZEŻENIE! Należy zapoznać się ze wszystkimi ostrzeżeniami bezpieczeństwa, instrukcjami, rysunkami i specyfikacjami dostarczonymi wraz z niniejszym urządzeniem. *Nieprzestrzeganie poniższych instrukcji może spowodować porażenie prądem, pożar i/lub poważne obrażenia ciała.*

Zachowaj wszystkie instrukcje i ostrzeżenia do wykorzystania w przyszłości.

Termin „urządzenie elektryczne” w ostrzeżeniach odnosi się do urządzenia zasilanego z sieci elektrycznej (za pomocą przewodu zasilającego) lub urządzenia zasilanego z baterii (bez przewodu zasilającego).

1.2.1. Bezpieczeństwo na miejscu pracy

- a) **Obszar wykonywania prac** powinien być wysprzątny i dobrze oświetlony. *Niewysprzątnane oraz źle oświetlone obszary mogą być przyczyną wypadku.*
- b) **Nie wolno używać elektronarzędzi w przestrzeniach zagrożonych wybuchem, jak na przykład w pobliżu łatwopalnych cieczy, gazów lub pyłów.** *Urządzenia elektryczne mogą wytworzyć iskry, które mogą spowodować zapłon pyłu lub oparów.*
- c) **Podczas korzystania z elektronarzędzia należy zachować odstęp od dzieci i innych osób.** *Rozproszenie uwagi może spowodować utratę kontroli nad urządzeniem.*

1.2.2. Bezpieczeństwo elektryczne

- a) **Wtyczki urządzenia elektrycznego** muszą być dostosowane do gniazda. **Nie należy nigdy modyfikować wtyczki.** *Nie należy używać adapterów z uziemionymi narzędziami elektrycznymi. Niezmodyfikowane wtyczki i odpowiednie gniazda zmniejszają ryzyko porażenia prądem.*
- b) **Unikać kontaktu ciała z uziemionymi powierzchniami, takimi jak rury, grzejniki, piece i lodówki.** *Istnieje zwiększone ryzyko porażenia prądem elektrycznym, jeśli Twoje ciało jest uziemione.*
- c) **Nie należy wystawiać elektronarzędzi na działanie deszczu lub wilgoci.** *Woda przedostająca się do wewnątrz elektronarzędzia zwiększa ryzyko porażenia prądem.*
- d) **Nie wolno uszkadzać przewodu zasilającego.** **Nie należy nigdy używać przewodu do przenoszenia, ciągnięcia lub odłączania narzędzia elektrycznego.** *Przewód należy trzymać z dala od źródeł ciepła, środków smarnych, ostrych krawędzi i ruchomych części. Uszkodzone lub splątane przewody zwiększają ryzyko porażenia prądem.*
- e) **W przypadku korzystania z elektronarzędzia na zewnątrz należy używać przedłużacza odpowiedniego do użytku na zewnątrz.** *Używanie przewodu nadającego się do użytku na zewnątrz zmniejsza ryzyko porażenia prądem.*
- f) **Jeśli nie da się uniknąć pracy elektronarzędzia w wilgotnym miejscu, należy zastosować zasilanie zabezpieczone wyłącznikiem różnicowoprądowym (RCD).** *Zastosowanie RCD zmniejsza ryzyko porażenia prądem elektrycznym.*

1.2.3. Bezpieczeństwo użytkowników

- a) **Zachować czujność, obserwować wykonywane czynności i zachować zdrowy rozsądek podczas używania urządzenia elektrycznego. Nie należy używać urządzenia w przypadku zmęczenia, pod wpływem narkotyków, alkoholu lub leków.** *Chwila nieuwagi podczas korzystania z narzędzia elektrycznego może spowodować poważne obrażenia ciała.*
- b) **Używać środków ochrony osobistej. Zawsze nosić okulary ochronne.** *Środki ochrony osobistej, takie jak maski przeciwpyłowe, antypoślizgowe obuwie ochronne, kaski lub środki ochrony słuchu stosowane w odpowiednich warunkach, zmniejszają ryzyko obrażeń.*
- c) **Unikać niezamierzonego rozruchu. Przed podłączeniem narzędzia do sieci elektrycznej i/lub akumulatora, podniesieniem lub przeniesieniem narzędzia należy upewnić się, że przełącznik znajduje się w położeniu wyłączony.** *Przenoszenie elektronarzędzi z palcem na przełączniku lub podłączanie elektronarzędzi z przełącznikiem w pozycji włączenia powoduje wypadki.*
- d) **Przed uruchomieniem narzędzia elektrycznego należy usunąć wszelkie klucze regulacyjne.** *Klucz pozostawiony na obracającej się części narzędzia elektrycznego może spowodować obrażenia ciała.*
- e) **Nie należy się spieszyć. Przez cały czas utrzymywać równowagę i odpowiednią pozycję.** *Pozwala to na lepszą kontrolę narzędzia elektrycznego w nieoczekiwanych sytuacjach.*
- f) **Ubierać się odpowiednio. Nie nosić luźnej odzieży ani biżuterii. Nie zbliżać włosów i odzieży do ruchomych części.** *Luźne ubranie, biżuteria lub długie włosy mogą zostać wciągnięte przez ruchome części.*
- g) **Jeśli urządzenie jest wyposażone w sprzęt do odprowadzania i odzyskiwania pyłu, należy upewnić się, że jest one podłączone i prawidłowo używane.** *Korzystanie z odpylaczy może zmniejszyć zagrożenie związane z pyłem.*
- h) **Zachować czujność i nie zaniedbywać zasad bezpieczeństwa narzędzia pod pretekstem, że masz wprawę w jego używaniu.** *Ułamek sekundy nieuwagi może spowodować poważne obrażenia.*

1.2.4. Użytkowanie i konserwacja urządzenia elektrycznego

- a) **Nie należy przeciążać urządzenia. Należy używać odpowiedniego urządzenia elektrycznego do danego zastosowania.** *Odpowiednie narzędzie elektryczne wykonuje pracę lepiej i bezpieczniej z prędkością, dla której zostało wykonane.*
- b) **Nie używać urządzenia, jeśli przełącznik nie pozwala na przełączanie z pozycji włączony na pozycję wyłączony.** *Każde narzędzie elektryczne, którego nie można sterować przełącznikiem, jest niebezpieczne i musi zostać naprawione.*
- c) **Przed przystąpieniem do regulacji, wymiany akcesoriów lub przechowywania elektronarzędzia należy odłączyć wtyczkę od źródła zasilania i/lub wyjąć akumulator.** *Takie zapobiegawcze środki bezpieczeństwa zmniejszają ryzyko przypadkowego uruchomienia narzędzia elektrycznego.*
- d) **Nieużywane urządzenia elektryczne należy przechowywać w miejscu niedostępnym dla dzieci oraz osób niezaznajomionych z urządzeniem lub niniejszą instrukcją obsługi.** *Urządzenia elektryczne mogą być niebezpieczne w rękach nieprzeszkolonych użytkowników.*
- e) **Przestrzegać zasad konserwacji elektronarzędzi i akcesoriów. Sprawdzić, wyrównanie oraz czy nie ma zablokowania ruchomych części, pękniętych części lub innych warunków, które mogą mieć wpływ na działanie elektronarzędzia. W przypadku stwierdzenia uszkodzenia narzędzia elektrycznego, należy oddać je przed użyciem do naprawy.** *Wiele wypadków jest spowodowanych przez niewłaściwie konserwowane elektronarzędzia.*
- f) **Urządzenia do cięcia powinny być ostre i czyste.** *Prawidłowo konserwowane urządzenia tnące z ostrymi częściami tnącymi są mniej narażone na zakleszczenie i łatwiejsze do kontrolowania.*
- g) **Używać urządzenia elektrycznego, akcesoriów, brzeszczotów, itp. zgodnie z niniejszą instrukcją, biorąc pod uwagę warunki pracy oraz czynności, które należy wykonać.** *Użycie urządzenia elektrycznego do operacji innych niż te, które są przeznaczone, może prowadzić do niebezpiecznych sytuacji.*
- h) **Uchwyty i powierzchnie chwytające muszą być suche, czyste i wolne od olejów i smarów.** *Ślizgające się uchwyty i powierzchnie chwytające uniemożliwiają bezpieczne obchodzenie się z urządzeniem i sterowanie nim w nieoczekiwanych sytuacjach.*
- i) **Należy trzymać urządzenie wyłącznie za izolowane powierzchnie uchwytu, podczas wykonywania operacji, podczas których narzędzie tnące może zetknąć się z ukrytymi przewodami.** *Mocowania, które stykają się z przewodami „pod napięciem”, mogą „przekazać napięcie” niezabezpieczonym metalowym częściom urządzenia i spowodować porażenie prądem użytkownika.*

1.2.5. Korzystanie z narzędzi zasilanych akumulatorem i środki ostrożności dotyczące użytkowania

- a) **Ładować tylko za pomocą ładowarki określonej przez producenta.** *Ładowarka, która jest odpowiednia dla jednego typu akumulatora, może spowodować powstanie pożaru w przypadku korzystania z innego typu akumulatora.*
- b) **Używać elektronarzędzi tylko z przeznaczonymi do tego celu akumulatorami.** *Użycie innych akumulatorów może spowodować zagrożenie obrażenia ciała oraz pożar.*
- c) **Gdy akumulator nie jest używany, trzymaj go z dala od innych metalowych przedmiotów, np. spinaczy do papieru, monet, kluczy, gwoździ, śruby lub inne małych przedmiotów, które mogą spowodować połączenie między zaciskami.** *Zwarcia biegunów akumulatora mogą spowodować oparzenia lub pożar.*

- d) W złych warunkach może dojść do wydostania się płynu z akumulatora; unikać z nim kontaktu. W razie przypadkowego kontaktu, oczyścić wodą. Jeśli płyn zetknie się z oczami, należy dodatkowo zwrócić się o pomoc medyczną. Płyn wydostający się z akumulatorów może spowodować podrażnienia lub poparzenia.
- e) Nie należy używać akumulatora ani narzędzi zasilanych akumulatorem, które zostały uszkodzone lub zmodyfikowane. Uszkodzone lub zmodyfikowane akumulatory mogą zachowywać się nieprzewidywalnie, powodując pożar, wybuch lub ryzyko obrażeń.
- f) Nie wolno wystawiać akumulatora ani narzędzi zasilanych akumulatorem na działanie ognia lub wysokiej temperatury. Wystawienie na działanie ognia lub temperatury powyżej 130°C może spowodować wybuch.
- g) Należy przestrzegać wszystkich instrukcji ładowania i nie ładować akumulatora ani narzędzi zasilanych akumulatorem w zakresie temperatur wykraczających poza zakres określony w instrukcji. Ładowanie w nieprawidłowy sposób lub w temperaturach wykraczających poza określony zakres temperatur może uszkodzić akumulator i zwiększyć ryzyko pożaru.

1.2.6. Konserwacja

- a) Urządzenie elektryczne należy serwisować u wykwalifikowanego serwisanta, używając wyłącznie identycznych części zamiennych. Zapewni to bezpieczeństwo urządzenia elektrycznego.
- b) Nie należy nigdy serwisować uszkodzonych akumulatorów. Akumulatory powinny być serwisowane wyłącznie przez producenta lub autoryzowanych serwisantów.

1.3. Specjalne ostrzeżenia dotyczące bezpieczeństwa urządzenia

1.3.1. Ostrzeżenia bezpieczeństwa dotyczące wiertarek

- 1) Instrukcje bezpieczeństwa dotyczące wszystkich czynności
 - a) Podczas używania wiertarki udarowej, należy używać ochronników słuchu. Narażenie na hałas może spowodować utratę słuchu.
 - b) Należy trzymać urządzenie wyłącznie za izolowane powierzchnie uchwytu, podczas wykonywania operacji, podczas których narzędzie tnące może zetknąć się z ukrytymi przewodami. Akcesoria tnące mające kontakt z przewodem „pod napięciem”, mogą „przekazać napięcie” niezabezpieczonym metalowym częściom urządzenia i spowodować porażenie prądem użytkownika.
- 2) Instrukcje bezpieczeństwa dotyczące używania długich wiertel
 - a) Nie należy nigdy nie pracować z prędkością wyższą niż maksymalna prędkość znamionowa wiertła. Przy wyższych prędkościach wiertło może się zginać, jeśli może się swobodnie obracać bez kontaktu z obrabianym przedmiotem, co może spowodować obrażenia ciała.
 - b) Wiercenie należy zawsze rozpoczynać z małą prędkością i z końcówką wiertła stykającą się z obrabianym przedmiotem. Przy wyższych prędkościach wiertło może się zginać, jeśli może się swobodnie obracać bez kontaktu z obrabianym przedmiotem, co może spowodować obrażenia ciała.
 - c) Wywrzeć nacisk tylko na wiertło i nie stosować nadmiernego nacisku. Wiertła mogą się zginać, co może spowodować złamanie lub utratę kontroli, a w konsekwencji obrażenia ciała

1.3.2. Dodatkowe ostrzeżenia dotyczące bezpieczeństwa wkrętaaków udarowych

1. Niniejsze narzędzie jest przeznaczone do użycia jako śrubokręt. Należy zapoznać się ze wszystkimi ostrzeżeniami bezpieczeństwa, instrukcjami, rysunkami i specyfikacjami dostarczonymi wraz z urządzeniem. Brak umiejętności korzystania z urządzenia może doprowadzić do wypadku.
2. Używanie narzędzia do innych czynności niż te, dla których zostało przeznaczone, jest niebezpieczne i może spowodować obrażenia ciała.
3. Nie należy używać dodatkowych urządzeń, które nie są zalecane przez producenta do niniejszego urządzenia elektrycznego. Możliwość podłączenia profesjonalnego narzędzia do maszyny lub urządzenia nie gwarantuje jego bezpiecznego działania.
4. Ustawienie prędkości na akcesoriach musi być co najmniej równe maksymalnej prędkości podanej na urządzeniu. Akcesoria pracujące z prędkością wyższą niż prędkość ustawiona mogą ulec pęknięciu i zostać odrzucone.
5. Wielkość każdego akcesoria musi być dostosowana do uchwytu urządzenia. Akcesoria, które nie pasują dokładnie do trzpienia urządzenia, obracają się nieregularnie, powodując nadmierne wibracje, co może prowadzić do utraty kontroli nad urządzeniem.
6. Nie należy używać uszkodzonych akcesoriów. Przed każdym użyciem należy sprawdzić akcesoria. Jeśli urządzenie lub akcesoria spadną na ziemię, należy sprawdzić, czy nie są uszkodzone lub je wymienić. Po sprawdzeniu i wymianie akcesoriów, zachować odstęp od obracającego się akcesoria i pozostawić urządzenie na maksymalnie wolnych obrotach przez jedną minutę. W trakcie tego testu, w większości przypadków, uszkodzone akcesoria ulegną pęknięciu.
7. Nosić odpowiednią odzież ochronną: pełną maskę, okulary z maską, okulary ochronne, maskę przeciwpyłową, sprzęt chroniący przed hałasem, rękawice, fartuch roboczy itp. w celu ochrony przed drobnymi opiłkami lub odłamkami. Sprzęt ochronny do oczu musi zatrzymać, powstające podczas różnych prac i wyrzucane przez urządzenie odłamki. Maskę

- przeciwpyłowa musi zatrzymać cząstki powstające podczas różnych prac przy użyciu urządzenia. Długotrwałe narażenie na głośny hałas może spowodować utratę słuchu.
8. Podczas prac w których akcesoria mogą stykać się z ukrytym kablem lub kablem zasilającym urządzenia, należy trzymać urządzenie za izolowane, przeznaczone do tego celu części. Każdy kontakt z kablem « pod napięciem » spowoduje również iż metalowe części narzędzia będą « pod napięciem » i spowoduje porażenie prądem.
 9. Przy użyciu odpowiednich przyrządów zlokalizować zakopane instalacje lub skontaktować się z lokalną kompetentną firmą. Kontakt z przewodami pod napięciem może spowodować pożar lub porażenie prądem. Uszkodzenie instalacji może spowodować wybuch. Uszkodzenie rurociągu z wodą, może spowodować poważne uszkodzenie sprzętu oraz porażenie prądem elektrycznym.
 10. Nie należy nigdy odkładać urządzenia przed całkowitym zatrzymaniem się akcesoriów. Obracające się akcesoria mogą przyczepić się do powierzchni i spowodować utratę kontroli nad urządzeniem.
 11. Nie używać narzędzia, trzymając go blisko ciała. W razie przypadkowego dotknięcia z obracającym się elementem wyposażenia, może on zaczeplić się o odzież i zranić operatora.
 12. Regularnie czyścić otwory wentylacyjne urządzenia. Wentylator silnika może zassać kurz do obudowy, a nadmierne gromadzenie się pyłu metalowego może spowodować zagrożenie elektryczne. Czyścić urządzenie miękką i suchą szmatką. Nigdy nie stosować środków czyszczących ani alkoholu.
 13. Przygotować akcesoria.
 14. Z pobliza miejsca prac należy usunąć wszelkie szmatki, ubrania, liny, sznurek lub inne materiały.
 15. W przypadku przerwania pracy urządzenia, przed podniesieniem głowicy należy zakończyć zadanie i odłączyć urządzenie od zasilania.
 16. Należy regularnie sprawdzać, czy wszystkie nakrętki, śruby i inne elementy mocujące są prawidłowo dokręcone.
 17. Zabezpieczyć elementy odpowiednimi urządzeniami lub klinami, aby zapewnić, lepszą, niż trzymanie w ręku, stabilność i bezpieczniejsze użytkowanie.
 18. Należy regularnie czyścić wkrętek bezprzewodowy.
 19. Nie należy odwracać kierunku obrotów, gdy narzędzie jest już w użyciu. W przeciwnym razie może dojść do uszkodzenia urządzenia.
 20. Urządzenie czyścić miękką, suchą szmatką. Nie należy nigdy używać środków czyszczących ani alkoholu.
 21. Używać uchwytów pomocniczych dostarczonych wraz z narzędziem. Utrata kontroli może spowodować obrażenia ciała.
 22. Aby uniknąć zagrożenia podczas rozpryskiwania, należy używać okularów ochronnych lub maski.
 23. Przed użyciem narzędzia sprawdzić moment dokręcenia za pomocą klucza dynamometrycznego.
 24. Nie zbliżać rąk do ruchomych części.

1.3.3. Instrukcje bezpieczeństwa dotyczące akumulatora i ładowarki

1. Przed przystąpieniem do regulacji lub konserwacji należy odłączyć ładowarkę od gniazda sieciowego.
2. Aby zmniejszyć ryzyko uszkodzenia wtyczki i kabla zasilającego, odłączyć kabel od ładowarki, pociągając za wtyczkę.
3. Upewnić się, że kabel jest umieszczony w taki sposób, aby nikt po nim nie chodził, nie zaczeplił o niego stopami, aby nikt go nie uszkodził lub go mocno nie pociągnął.
4. Sprawdzić, czy dostępne napięcie zasilania odpowiada wartości podanej na tabliczce znamionowej ładowarki akumulatora.
5. Gdy akumulator nie jest używany, należy go trzymać z dala od metalowych przedmiotów i w suchym miejscu.
6. Gdy potrzebny jest przedłużacz, sprawdzić, czy jego natężenie odpowiada wartości dla urządzenia i czy jest on w dobrym stanie. Przedłużacze należy całkowicie rozwinąć, aby zapobiec ich przegrzaniu. Sprawdzić, czy napięcie sieciowe jest takie, jak napięcie podane na tabliczce znamionowej urządzenia oraz czy liczba bolców oraz ich wymiary i kształt są takie jak wtyczka ładowarki.
7. Należy używać wyłącznie akumulatora i ładowarki zalecanych przez producenta. Korzystanie z akcesoriów niezalecanych lub niesprzedawanych przez producenta ładowarki może być przyczyną pożaru, porażenia prądem elektrycznym lub obrażeń ciała.
8. Urządzenie zasilane akumulatorem posiada akumulatory wbudowane lub posiada osobny akumulator, który powinien być ładowany wyłącznie za pomocą określonej ładowarki. Ładowarka, która jest odpowiednia dla jednego typu akumulatora, może spowodować powstanie pożaru w przypadku korzystania z innego typu akumulatora.
9. Ładować tylko zalecane i ładowalne akumulatory. Inne typy akumulatorów mogą wybuchnąć i spowodować obrażenia ciała lub uszkodzenia.
10. Akumulator należy przechowywać z dala do źródeł ciepła. Nie należy wystawiać akumulatora na działanie wysokich temperatur przez dłuższy czas (np. w bezpośrednim świetle słonecznym, w pobliżu grzejników i w miejscach o temperaturze powyżej 50°C).
11. Nie należy używać ładowarki, jeśli jej kabel lub wtyczka są uszkodzone – należy je natychmiast wymienić.
12. Nie należy używać ładowarki, jeśli została ona uderzona, upuszczona lub uszkodzona w inny sposób. Należy ją oddać do naprawy osobie posiadającej odpowiednie kwalifikacje.



UWAGA!

Nieprawidłowe użycie akumulatora lub ładowarki może spowodować obrażenia ciała.

Aby uniknąć obrażeń ciała, należy przestrzegać następujących zasad:

- NIE NALEŻY NIGDY rozmontowywać akumulatora.
- NIE NALEŻY NIGDY wrzucać akumulatora do ognia, nawet jeśli jest uszkodzony lub całkowicie zużyty. Akumulator może wybuchnąć w ogniu.
- NIE NALEŻY NIGDY zwierać akumulatora.
- NIE NALEŻY NIGDY umieszczać ładowarki ani akumulatora w wodzie ani w innym płynie.
- NIE NALEŻY NIGDY wkładać przedmiotów do otworów wentylacyjnych ładowarki. Może to spowodować porażenie prądem elektrycznym lub uszkodzenie ładowarki.
- NIE NALEŻY NIGDY ładować na zewnątrz. Akumulator należy trzymać z dala od bezpośredniego światła słonecznego i używać tylko w miejscach o niskiej wilgotności i dobrej wentylacji.
- NIE NALEŻY NIGDY ładować, jeśli temperatura jest niższa niż 5°C lub wyższa niż 30°C.
- NIE NALEŻY NIGDY podłączać dwóch ładowarek do siebie.
- NIE NALEŻY NIGDY ładować akumulatora dłużej niż 6 godzin, ponieważ może to spowodować jego uszkodzenie
- NIE NALEŻY NIGDY wkładać obcych przedmiotów do otworu akumulatora lub ładowarki.
- NIE NALEŻY NIGDY używać transformatora podwyższającego do ładowania.
- NIE NALEŻY NIGDY używać do ładowania generatora silnikowego ani zasilacza prądu stałego.
- NIE NALEŻY NIGDY przechowywać akumulatora ani ładowarki w miejscu, w którym temperatura może osiągnąć lub przekroczyć 50°C. Akumulator należy przechowywać z dala do źródeł ciepła.
- ZAWSZE przed ponownym naładowaniem należy odczekać co najmniej 15 minut, aby zapobiec przegrzaniu ładowarki.
- ZAWSZE gdy ładowarka nie jest używana, odłączaj kabel zasilający od gniazdka elektrycznego.

1.4. Symbole ostrzegawcze



Niebezpieczeństwo



Zagrożenie elektryczne



Zapoznać się z instrukcją obsługi



Ochrona Oczu



Ochrona Uszu



Ochrona Dłoni



Ochrona Dróg Oddechowych



Zabrania się noszenia długich, niezwiązanych włosów

2. Informacje ogólne

2.1. Zakres stosowania

Niniejszy wkrętak udarowy jest zasilany akumulatorem z silnikiem bezszczotkowym. Niniejszy wkrętak udarowy umożliwia dokręcanie śrub z wysokim i nieprecyzyjnym momentem obrotowym, na przykład w celu szybkiego dokręcania i poluzowania połączeń śrubowych podczas montażu lub naprawy. Wkrętak może być stosowany w mechanice samochodowej, lotnictwie itp.

**OSTRZEŻENIE:**

Niniejsze urządzenie elektryczne należy używać wyłącznie zgodnie z instrukcjami producenta.



Nr	Opis
1	Uchwyt szybkomocujący 1/4"
2	Spust
3	Uchwyt
4	Oświetlenie LED
5	Akumulator litowo-jonowy 20 V (sprzedawany oddzielnie)
6	Zaczep pasa
7	Przełącznik do przodu/do tyłu/blokada
8	Przełącznik wyboru prędkości obrotowej/momentu obrotowego

2.2. Dane techniczne

Model 50832			
Moc	20 V	Uchwyt	1/4"
Maks. Moc	200 Nm	Masa (bez akumulatora)	1,130 kg
Wskaźnik udarności wiertła	0-2520 0-2940 0-3780 BPM		
Prędkości bez obciążenia	0-1800 0-2100 0-2700 min-1		
Siły	80 Nm – 120Nm – 200Nm		
Poziom ciśnienia akustycznego LPA	86,2 dB(A) ± K = 3 dB(A) [EN ISO 3744]		
Poziom mocy akustycznej LWA	94,2 dB(A) ± K = 3 dB(A) [EN ISO 3744]		
Wibracje	a _h = 6,265 m/s ² ± K = 1,5 m/s ² [EN ISO 5349-1 et 5349-2]		



Gdy poziom natężenia dźwięku odczuwanego przez operatora przekracza prawnie ustalony próg, konieczna jest ochrona słuchu.

Zmierzone wartości mogą różnić się od wartości podanych w instrukcji obsługi. Może to wynikać z następujących przyczyn, które należy wziąć pod uwagę przed i podczas użytkowania urządzenia:

- Jeśli urządzenie jest używane prawidłowo i jest w dobrym stanie
- Jeśli sprzęt jest właściwie stosowany
- Jeśli uchwyty są dobrze przymocowane do korpusu urządzenia

Jeśli podczas korzystania z urządzenia, użytkownik źle się poczuje lub zaobserwuje u siebie zaczerwienienie skóry, musi natychmiast przerwać pracę. Robić regularne przerwy. W przypadku braku przerw, u operatora może wystąpić zespół wibracyjny. Jeśli urządzenie jest regularnie używane, należy stosować akcesoria antywibracyjne. Unikać używania urządzenia w temperaturze 10°C lub niższej. Zorganizować obszar roboczy w taki sposób, aby ograniczyć obciążenie wibracjami.

3. Użytkowanie

3.1. Instrukcje dotyczące akumulatora

3.1.1. Zakładanie i wyjmowanie akumulatora

Aby założyć: Wsuń baterię do gniazda, aż zatrzaśnie się na swoim miejscu.

Aby wyjąć: Nacisnąć i przytrzymać przycisk i wyciągnąć akumulator z uchwytu.

3.1.2. Ładowanie akumulatora

Akumulator dostarczany jest częściowo naładowany. Należy więc przed pierwszym użyciem naładować akumulator. Akumulator należy naładować przed jego całkowitym rozładowaniem.

Akumulator należy ładować w temperaturze od 5°C do 30°C.

Napięcie sieciowe musi odpowiadać napięciu na tabliczce znamionowej ładowarki.

Przed rozpoczęciem ładowania należy zawsze sprawdzić stan techniczny ładowarki, stacji ładującej i kabla zasilającego.

Do ładowania akumulatora należy używać wyłącznie ładowarki zalecanej przez producenta. Korzystanie z innych ładowarek z tym produktem jest uznawane za niewłaściwe i unieważnia gwarancję produktu.



- Założyć akumulator do gniazda stacji ładującej
- Podłączyć ładowarkę do gniazda sieciowego
- W zależności od poziomu naładowania, akumulator ładuje się około 1 godziny,.
- Przed wyjęciem akumulatora z ładowarki, należy odłączyć go od zasilania.



Zielona dioda LED zapala się, gdy akumulator jest w pełni naładowany.



Czerwona dioda LED zapala się, gdy akumulator jest w trakcie ładowania.



Jeśli czerwona dioda LED miga szybko, oznacza to przegrzanie akumulatora lub ładowarki. Wyjąć akumulator, poczekać, aż akumulator lub ładowarka się zresetują i spróbować ponownie lub skontaktować się z producentem.



Jeśli czerwona i zielona dioda LED migają szybko, należy sprawdzić i usunąć wszelkie ciała obce z obudowy ładowarki, jeśli nie ma ciał obcych, prawdopodobnie jest to awaria akumulatora lub ładowarki. Poczekać, aż akumulator lub ładowarka się zresetują i spróbować ponownie lub skontaktować się z producentem.





Akumulator i ładowarka nagrzewają się podczas ładowania, jest to zjawisko normalne.

Unikać kolejnych krótkich ładowań akumulatora. Nie należy ładować akumulatora po krótkim użyciu urządzenia.

Gwałtowny spadek czasu między kolejnymi ładowaniami jest oznaką zużycia akumulatora i konieczności jego wymiany.

3.1.3. Poziom naładowania akumulatora

Aby wyświetlić poziom naładowania akumulatora, naciśnij przycisk wskaźnika poziomu naładowania.

	Wskaźnik poziomu naładowania			
	Poziom naładowania	Maksymalne naładowanie	Średnie naładowanie	Niskie naładowanie

3.2. Instrukcje dotyczące wkrętaka

Stosowanie środków ochrony osobistej



Ochrona Oczu



Ochrona Uszu



Ochrona Dłoni

3.2.1. Przygotowanie profesjonalnego urządzenia

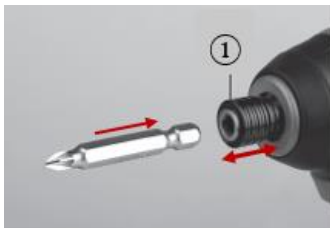

- Pociągnąć uchwyt ① w kierunku przeciwnym do urządzenia
- Wsunąć końcówkę w otwór uchwytu, aż do oporu i aż uchwyt wsunie się do pozycji wyjściowej
- Aby wymontować narzędzie, postępować w taki sam sposób, jak podczas zamontowywania

W przypadku używania krótkich końcówek, należy użyć dodatkowego adaptera magnetycznego.



OSTRZEŻENIE:

Przed rozpoczęciem pracy, należy sprawdzić, czy gniazdo sześciokątne jest prawidłowo zamontowane.

3.2.2. Uruchomienie



- Uruchomienie: naciśnij spust ②
- Wyłączanie: zwolnić spust ②
- Hamulec wałka: Wkrętak jest wyposażony w elektroniczny hamulec, który zatrzymuje wał natychmiast po zwolnieniu przycisku ②. Hamulec zapewnia precyzję wkręcania i zapobiega swobodnemu obracaniu się wału po zatrzymaniu śrubokrętu.

3.2.3. Zaczep pasa



Do tymczasowego zawieszenia wkrętaka można zastosować praktyczny hak do pasa ⑥.

Aby zamontować zacisk:

Umieścić hak ⑥ i zamocować go za pomocą dostarczonej śruby do otworu gwintowanego, uważając, aby go nie dokręcić zbyt mocno i usunąć gwint.

3.2.4. Dioda LED podczas pracy



Aby ułatwić pracę w ograniczonej i słabo oświetlonej przestrzeni, po włączeniu spustu automatycznie zapala się dioda LED ④.

3.2.5. Regulacja prędkości obrotowej



Regulacja prędkości wkręcania jest możliwa podczas użytkowania poprzez zwiększenie lub zmniejszenie nacisku na spuście ② (pod warunkiem, że przełącznik kierunku ⑦ jest ustawiony w położeniu do przodu lub do tyłu).

Elektryczny spust umożliwia użytkownikowi ciągłą zmianę prędkości. Umożliwia to płynne rozpoczęcie pracy i zapobiega ślizganiu się końcówki, co przyczynia się do kontroli operacji wkręcania lub odkręcania.

3.2.6. Wybór kierunku obrotu

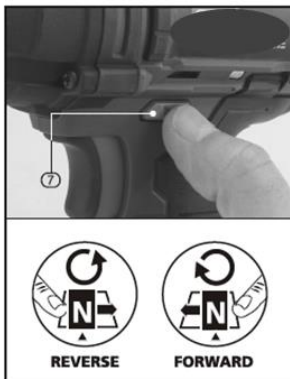

Za pomocą przełącznika wyboru ⑦ należy wybrać kierunek obrotów wałka.

- Obrót w prawo: uruchamia przełącznik ⑦ w prawo
- Obrót w lewo: uruchamia przełącznik ⑦ w lewo
- Blokada spustu: położenie neutralne (ustawienie środkowe)

Nie należy zmieniać kierunku obrotów, dopóki silnik nie zatrzyma się całkowicie.

UWAGA: Niezastosowanie położenia neutralnego może spowodować niezamierzone włączenie spustu.

3.2.7. Regulacja momentu obrotowego i prędkości





Aby wyregulować prędkość i moment obrotowy, naciśnij przycisk ⑧.

Tryb dokręcania

Wkrętak udarowy ma trzy prędkości dokręcania:

Włączyć przełącznik wyboru kierunku obrotów ⑦ w lewo i nacisnąć przycisk ⑧.



W zależności od liczby naciśnień, wybrane ustawienie zostanie wyświetlone przez kontrolkę urządzenia (patrz tabela poniżej).

	Ustawienie 1	0-1000 OBR./MIN	0-1400 BPM	Maks. moment obrotowy 80 Nm
	Ustawienie 2	0-1800 OBR./MIN	0-2520 BPM	Maks. moment obrotowy 120 Nm
	Ustawienie 3	0-2700 OBR./MIN	0-3780 BPM	Maks. moment obrotowy 200 Nm

Tryb odkręcania

Wkrętak udarowy posiada dwie prędkości odkręcania:

Włączyć przełącznik wyboru kierunku obrotów ⑦ w lewo i nacisnąć przycisk ⑧.

	Tryb odkręcania przy normalnej prędkości + Stop przy braku oporu		Tryb odkręcania przy normalnej prędkości
---	--	---	--

4. Konserwacja



OSTRZEŻENIE:

Podczas pracy z urządzeniem, należy pamiętać o używaniu wymaganych zabezpieczeń. Aby uniknąć poważnych obrażeń ciała, podczas wykonywania czynności konserwacyjnych, należy zawsze wyjmować akumulator z urządzenia.

Regularnie sprawdzać, czy śruby urządzenia są prawidłowo dokręcone. Wibracje mogą spowodować ich poluzowanie.

Urządzenie elektryczne należy zawsze przechowywać w suchym miejscu.

Regularnie smarować wszystkie ruchome części. Smar skrzyni biegów należy wymienić po intensywnym użyciu narzędzia. Skontaktować się z autoryzowanym przedstawicielem serwisu.

Czasem przez otwory wentylacyjne mogą być widoczne iskry. Jest to zjawisko normalne i nie spowoduje uszkodzenia urządzenia elektrycznego

W przypadku uszkodzenia części zamiennych urządzenia, należy zastosować wyłącznie takie same części zamienne. Użycie innych części może spowodować zagrożenie lub uszkodzenie urządzenia. Aby zapewnić bezpieczeństwo i niezawodność, wszelkie naprawy muszą być przeprowadzane przez wykwalifikowanych pracowników serwisu i w autoryzowanym centrum serwisowym.

5. Czyszczenie



OSTRZEŻENIE:

Podczas pracy z urządzeniem, należy pamiętać o używaniu wymaganych zabezpieczeń. Aby uniknąć poważnych obrażeń ciała, podczas wykonywania czynności konserwacyjnych, należy zawsze wyjmować akumulator z urządzenia.

Po każdym użyciu należy wyczyścić urządzenie elektryczne. Urządzenie elektryczne należy zawsze przechowywać w suchym miejscu.

Otworki wentylacyjne muszą być czyste, aby zapewnić prawidłową wentylację silnika. Regularnie sprawdzać, czy do otworów wentylacyjnych w pobliżu silnika i wokół przełącznika spustowego nie przeniknął kurz ani ciała obce.

Urządzenie należy czyścić wyłącznie na sucho. Do czyszczenia urządzenia elektrycznego nie należy nigdy używać wody ani chemicznych środków czyszczących. Wytrzeć suchą szmatką. Za pomocą miękkiej szczotki usunąć nagromadzony kurz.

- Podczas czyszczenia części z tworzyw sztucznych należy unikać stosowania środków żrących. Większość z nich może ulec uszkodzeniu po użyciu rozpuszczalników dostępnych w handlu.
- Za pomocą czystych tkanin usuń brud, kurz, olej, smar itp.



OSTRZEŻENIE:

Urządzenie nie może mieć nigdy kontaktu z wodą. Wkrętak jest przeznaczony do pracy na sucho. Nieprzestrzeganie tego ostrzeżenia może doprowadzić do śmiertelnego porażenia prądem elektrycznym.

6. Problemy – Rozwiązania

Problemy	Prawdopodobne przyczyny	Rozwiązania
Silnik nie działa	Brak prądu na wejściu elektrycznym	Sprawdzić podłączenie akumulatora
	Przegrzanie silnika	Pozostawić przyrząd na 2 minuty przed ponownym użyciem
	Obecność pyłu w bloku silnika	Oczyścić blok silnika
	Zużycie łożyska	Wymienić łożyska
Redukcja momentu obrotowego	<ul style="list-style-type: none"> - Brak smarowania - Przełącznik w nieprawidłowym położeniu - Zużyty mechanizm udarowy 	<ul style="list-style-type: none"> - Nasmarować urządzenie - Wyrównać położenie wybieraka - Wymienić części
Nierówne uderzenia	Zużycie części	Zdemontować urządzenie i wymienić zużyte części
Zbyt silne wibracje	Nieprawidłowy montaż akcesoriów	Zainstaluj akcesoria prawidłowo
	Część do wiercenia/wkręcania nie zaklinowana	Zaklinować część do wiercenia/wkręcania

7. Widok Rozłożony – Lista części

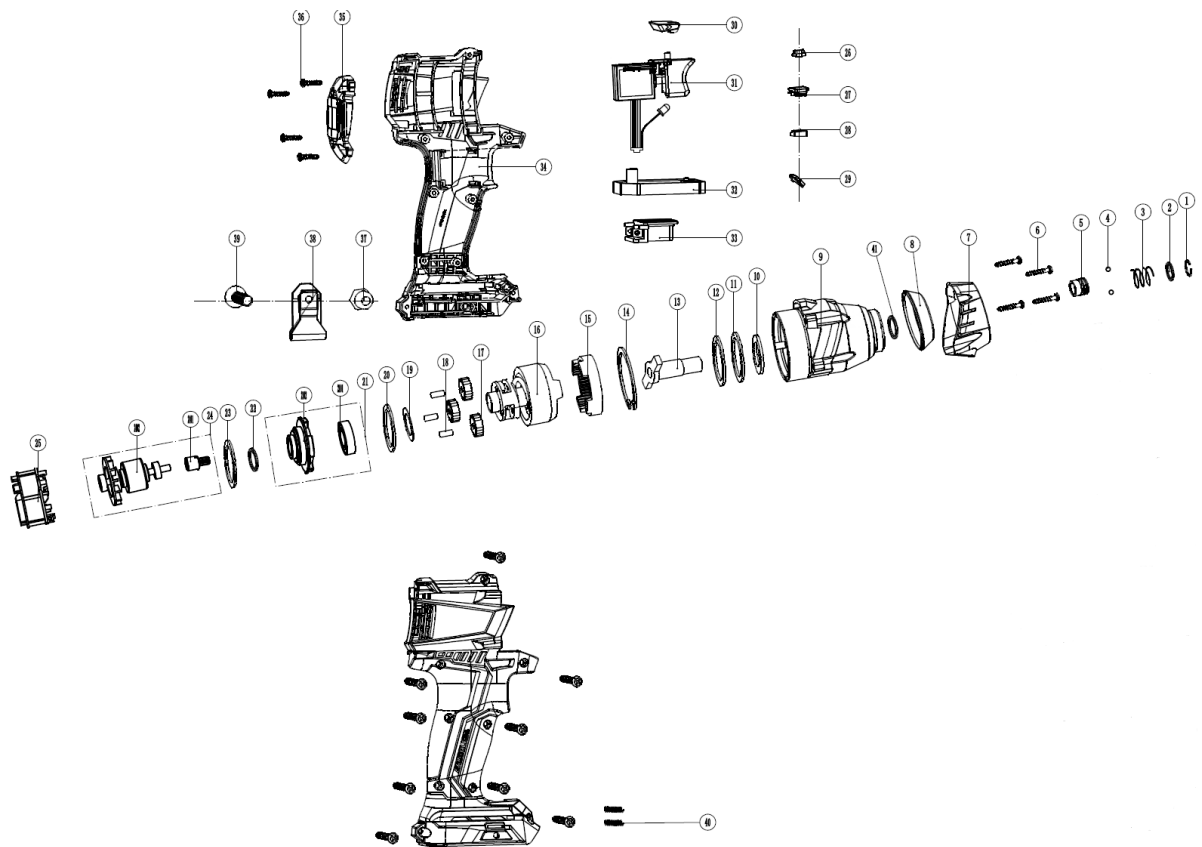

NIE.	Opis	NIE.	Opis
1	Przednia okładka	24	Stała płyta
2	Układ wahadłowy	25	Płyta prowadząca powietrze
3		26	Ekstraktor
4		27	Karta elektroniczna
5		28	Złącze akumulatora
6	Zespół przekładni	29	Okładka ochronna
7		30	Zespół przycisku regulacji
8		31	
9		32	
10		33	
11		34	Powłoka
12		35	Śruba
13		36	Wiosna
14	Silnik i wentylator	37	Przewodnik
15	Wiosna	38	Piwnica
16	Pierwsze kroki Bezpieczeństwo	39	Ośłona podstawy
17	Spust	40	Wsparcie
18	Wiosna	41	Śruba
19	Nitka	42	Przewodnik po odstępach
20	Przewodnik	43	Śruba
21	Oś	44	Adapter ekstraktora
22	Pierścień zabezpieczający	45	Klucz imbusowy
23	Płyta narożna		

8. Gwarancja i Zgodność produktu

Gwarancja nie może być udzielona w wyniku:

Nieprawidłowego użytkowania, nieprawidłowej obsługi, nieupoważnionej interwencji, problemów podczas transportu, obsługi lub konserwacji, używania nieoryginalnych części lub akcesoriów, interwencji nieupoważnionego personelu, brak ochrony lub urządzenia zabezpieczającego dla operatora, niezastosowanie się do powyższych instrukcji wyklucza urządzenia z gwarancji, produkty są transportowane na odpowiedzialność kupującego, który może korzystać z wszelkich obowiązujących przepisów wobec przewoźnika w ramach kodeksu cywilnego.

Okres gwarancji wynosi 3 lat i rozpoczyna się w dniu zakupu urządzenia. Wnioski o zwrot kosztów naprawy gwarancyjnej należy składać przed upływem okresu gwarancyjnego. Wszelkie roszczenia gwarancyjne nie będą rozpatrywane po upływie okresu gwarancyjnego. Naprawa lub wymiana urządzenia nie prowadzi w żadnym wypadku do przedłużenia okresu gwarancyjnego. Okres gwarancyjny nie ulega przedłużeniu w przypadku wykonania usługi na urządzeniu lub innych zintegrowanych części zamiennych. Dotyczy to również sytuacji, gdy przeprowadzono konsultacje z serwisem po sprzedaży na miejscu. W przypadku jakichkolwiek wniosków gwarancyjnych należy zapoznać się z naszymi Ogólnymi warunkami sprzedaży.

Ochrona środowiska:



Urządzenie zawiera wiele materiałów nadających się do recyklingu.

Przypominamy, że zużytych urządzeń nie wolno wyrzucać z innymi odpadami gospodarstwa domowego. Nie należy wyrzucać produktów elektrycznych wraz z odpadami gospodarstwa domowego. Prosimy o ich recykling w wyznaczonych punktach zbiórki. Aby uzyskać porady dotyczące recyklingu, należy skontaktować się z lokalnymi władzami lub sprzedawcą.

SCHNEIDER jest znakiem towarowym firmy Schneider Consumer Group lub jej podmiotów stowarzyszonych na podstawie licencji SODISE.

1. Avisos de segurança



AVISO ! Leia todos os avisos de segurança, instruções, ilustrações e especificações fornecidos com esta ferramenta elétrica. O não cumprimento das instruções listadas abaixo pode resultar em choque elétrico, incêndio e/ou ferimentos graves.

Guarde todos os avisos e instruções para referência futura.

1.1. Avisos gerais de segurança

1. **Uso em ambiente seguro:** não deve haver risco de explosão ou produtos corrosivos no ambiente imediato durante o uso.
2. **Tenha em conta o ambiente da área de trabalho :** não exponha a ferramenta à chuva. Não use a ferramenta em locais úmidos ou molhados ou onde haja risco de respingos de água. Mantenha a área de trabalho bem iluminada. Não use ferramentas na presença de líquidos ou gases inflamáveis.
3. **Mantenha uma área de trabalho limpa e ordenada :** a área de trabalho deve ser visível da posição de trabalho. Áreas desarrumadas e bancadas de trabalho convidam a acidentes.
4. **Proteção contra choque elétrico :** Evite o contato do corpo com superfícies aterradas (por exemplo, tubos, radiadores, fogões, geladeiras).
5. **Mantenha outras pessoas afastadas :** Não permita que pessoas, especialmente crianças, não envolvidas no trabalho em curso, toquem na ferramenta ou no cabo de extensão e mantenha-as afastadas da área de trabalho, TENHA um cuidado especial com crianças e animais.
6. **Armazenar ferramentas não utilizadas:** As ferramentas não utilizadas devem ser armazenadas em local seco ou trancado, fora do alcance das crianças.
7. **Não force a ferramenta :** uma ferramenta funciona melhor e com mais segurança na velocidade e potência para a qual foi projetada.
8. **Use a ferramenta certa :** Não force uma pequena ferramenta ou acessório para fazer o trabalho de um maior. Não use a ferramenta para uma finalidade para a qual não foi projetada.
9. **Use roupas e equipamentos de proteção apropriados :** nunca use roupas largas ou jóias, pois elas podem ficar presas nas peças móveis. Recomenda-se o uso de luvas de proteção. Contém cabelos longos. Calçado antiderrapante é recomendado para trabalhos ao ar livre.
10. **Use equipamentos de proteção:** use óculos de segurança, máscara normal ou contra poeira se as operações de trabalho gerarem poeira, luvas de proteção.
11. Conectar equipamentos de extração de poeira: Se a ferramenta for fornecida para conexão de equipamentos de extração e coleta de poeira, certifique-se de que eles estejam conectados e usados corretamente.
12. **Não se incline muito :** mantenha um bom suporte e mantenha-se equilibrado em todos os momentos.
13. **Trate as ferramentas com cuidado :** mantenha as ferramentas limpas para otimizar o trabalho e a segurança. Siga as instruções para lubrificar e trocar os acessórios. Examine periodicamente o seu estado, se necessário, mande repará-los numa estação de serviço autorizada.
14. **Fique alerta :** concentre-se no trabalho. Exercite o julgamento. Não utilize a ferramenta quando estiver cansado ou sob a influência de drogas, álcool ou medicação.
15. **Verifique se há peças danificadas :** Antes de usar a ferramenta, examine cuidadosamente a condição das peças para certificar-se de que estão funcionando corretamente e fazendo seu trabalho. Verifique o alinhamento e o livre funcionamento das peças móveis, o estado e a montagem das peças e quaisquer outras condições que possam afetar negativamente o funcionamento. Qualquer peça encontrada em mau estado deve ser reparada ou substituída por uma estação de serviço autorizada, a menos que especificado de outra forma neste manual de instruções.
16. **Não use o cabo em más condições :** nunca puxe o cabo para desconectá-lo da tomada. Mantenha o cabo/cabo afastado de calor, lubrificante e arestas afiadas. Examine as extensões regularmente e substitua-as se estiverem danificadas.
17. **Mantenha as ferramentas com cuidado:** Mantenha as ferramentas de corte afiadas e limpas para um desempenho melhor e mais seguro. Siga as instruções de lubrificação e substituição de acessórios. Ferramenta cabos regularmente e repare-os, quando danificados, por um serviço de assistência autorizado.
18. **Não modifique a máquina :** nenhuma modificação e/ou conversão deve ser realizada. O uso de acessórios diferentes dos recomendados neste manual de instruções pode resultar em ferimentos pessoais.
19. Mantenha as alças secas, limpas e livres de todos os lubrificantes e graxas.
20. **Desconecte as ferramentas :** desconecte as ferramentas da fonte de alimentação quando não estiverem em uso, antes da manutenção e ao substituir acessórios, como lâminas, brocas e cortadores.
21. **Remova as chaves de ajuste :** Crie o hábito de verificar se as chaves e outras chaves de ajuste foram removidas da ferramenta antes de ligá-la.
22. **Evite partidas acidentais :** certifique-se de que o interruptor esteja na posição "desligado" ao conectar.
23. **Utilizar cabos de ligação ao ar livre :** quando a ferramenta for utilizada ao ar livre, utilizar apenas cabos de extensão destinados ao uso ao ar livre e com a marcação correspondente.

24. **Fique alerta** : observe o que está fazendo, use o bom senso e não opere a ferramenta quando estiver cansado.
25. **Verifique se há peças danificadas** : Antes de usar a ferramenta para qualquer outra finalidade, ela deve ser examinada cuidadosamente para determinar se funcionará corretamente e desempenhará a função pretendida. Verifique o alinhamento ou bloqueio das peças móveis, bem como a ausência de peças quebradas ou qualquer ligação e outras condições que possam afetar o funcionamento da ferramenta. Uma proteção ou outra peça danificada deve ser reparada ou substituída adequadamente por um centro de serviço autorizado, a menos que especificado de outra forma neste manual de instruções. Substitua os interruptores defeituosos por um centro de serviço autorizado. Não use a ferramenta se o interruptor não mudar do estado ligado para o estado desligado.
26. **Risco de queimaduras**: Deixe as partes móveis (broca) esfriarem antes de tocá-las.
27. **Aviso** : O uso de qualquer acessório ou acessório diferente dos recomendados neste manual de instruções pode apresentar risco de ferimentos às pessoas.
28. **Mande reparar a ferramenta por uma pessoa qualificada** : esta ferramenta elétrica está em conformidade com as normas de segurança correspondentes. As reparações só devem ser efectuadas por pessoas qualificadas, utilizando peças sobressalentes originais. Não fazer isso pode expor o usuário a um perigo significativo.

**AVISO :**

O uso de qualquer acessório ou acessório diferente do recomendado neste manual de instruções pode apresentar risco de ferimentos às pessoas.

1.2. Avisos gerais de segurança para a ferramenta elétrica



AVISO ! Leia todos os avisos de segurança, instruções, ilustrações e especificações fornecidos com esta ferramenta elétrica. O não cumprimento das instruções listadas abaixo pode resultar em choque elétrico, incêndio e/ou ferimentos graves

Guarde todos os avisos e instruções para referência futura.

O termo "ferramenta elétrica" nos avisos refere-se à sua ferramenta elétrica (com cabo de alimentação) ou à sua ferramenta elétrica alimentada a bateria (sem cabo de alimentação).

1.2.1. Segurança da área de trabalho

- a) **Mantenha a área de trabalho limpa e bem iluminada.** Áreas desarrumadas ou escuras são propensas a acidentes.
- b) **Não utilize ferramentas elétricas em atmosferas explosivas, tais como líquidos inflamáveis, gases ou poeiras.** As ferramentas elétricas produzem faíscas que podem inflamar pó ou fumos.
- c) **Mantenha as crianças e os espetadores afastados enquanto utiliza a ferramenta elétrica.** Distrações podem fazer com que você perca o controle da ferramenta.

1.2.2. Segurança elétrica

- a) **As fichas da ferramenta elétrica devem ser adaptadas à base. Nunca modifique o cartão de forma alguma. Não use adaptadores com ferramentas elétricas aterradas.** As fichas não modificadas e as tomadas adequadas reduzem o risco de choque elétrico.
- b) **Evite o contacto corporal com superfícies aterradas, como tubos, radiadores, fogões e frigoríficos.** Existe um risco aumentado de choque elétrico se o seu corpo estiver aterrado.
- c) **Não exponha as ferramentas elétricas a condições de chuva ou humidade.** A penetração de água do interior de uma ferramenta elétrica aumenta o risco de choque elétrico.
- d) **Não abuse do fio. Nunca utilize o cabo para transportar, puxar ou desligar a ferramenta elétrica. Mantenha o cabo afastado do calor, do lubrificante, das extremidades afiadas ou das peças móveis.** Cabos danificados ou emaranhados aumentam o risco de choque elétrico.
- e) **Quando utilizar uma ferramenta elétrica no exterior, utilize um extensor adequado para utilização no exterior.** A utilização de um cabo adequado para utilização no exterior reduz o risco de choque elétrico.
- f) **Se a utilização de uma ferramenta elétrica num local húmido for inevitável, utilize uma fonte de alimentação protegida por dispositivo de corrente residual (RCD).** O uso de um RCD reduz o risco de choque elétrico.

1.2.3. Segurança pessoal

- a) **Fique alerta, observe o que você está fazendo e use o bom senso no uso da ferramenta elétrica. Não use uma ferramenta elétrica quando estiver cansado ou sob a influência de drogas, álcool ou medicação.** Um momento de desatenção durante a utilização de uma ferramenta elétrica pode resultar em ferimentos graves.

- b) **Utilize equipamento de proteção individual. Use sempre proteção ocular.** *Equipamentos de proteção individual, como máscaras contra poeira, sapatos de segurança antiderrapantes, capacetes ou proteção auditiva usados para condições apropriadas reduzem lesões.*
- c) **Evite o arranque inadvertido. Certifique-se de que o interruptor está na posição OFF (Desligado) antes de ligar a ferramenta à corrente elétrica e/ou à bateria, recolhê-la ou transportá-la.** *Transportar ferramentas elétricas com o dedo no interruptor ou ligar ferramentas elétricas com o interruptor na posição ligada provoca acidentes.*
- d) **Retire qualquer chave de ajuste antes de ligar a ferramenta elétrica.** *Uma chave esquerda presa a uma parte rotativa da ferramenta elétrica pode causar ferimentos.*
- e) **Não se apresse. Mantenha a posição e o equilíbrio adequados em todos os momentos.** *Isto permite um melhor controle da ferramenta elétrica em situações inesperadas.*
- f) **Vista-se de forma adequada. Não use roupas ou joias soltas. Mantenha o cabelo e a roupa afastados das peças móveis.** *Roupas soltas, joias ou cabelos longos podem ser presos em peças móveis.*
- g) **Se forem fornecidos dispositivos para a ligação de equipamento de extração e recuperação de pó, certifique-se de que estão ligados e utilizados corretamente.** *O uso de coletores de pó pode reduzir o risco de poeira.*
- h) **Seja vigilante e não negligencie os princípios de segurança da ferramenta sob o pretexto de que você está acostumado a usá-la.** *Uma fração de segundo de desatenção pode causar ferimentos graves.*

1.2.4. Utilização e manutenção da ferramenta elétrica

- a) **Não force a ferramenta elétrica. Use a ferramenta elétrica certa para sua aplicação.** *A ferramenta elétrica certa executa o trabalho de forma melhor e mais segura na velocidade para a qual foi construída.*
- b) **Não utilize a ferramenta elétrica se o interruptor não permitir a mudança de ligado para desligado e vice-versa.** *Qualquer ferramenta elétrica que não possa ser controlada pelo interruptor é perigosa e deve ser reparada.*
- c) **Desligue a ficha da fonte de alimentação e/ou retire a bateria, se amovível, antes de ajustar, substituir acessórios ou guardar a ferramenta elétrica.** *Tais medidas preventivas de segurança reduzem o risco de arranque acidental da ferramenta elétrica.*
- d) **Mantenha as ferramentas elétricas estacionárias fora do alcance das crianças e não permita que pessoas não familiarizadas com a ferramenta elétrica ou com estas instruções a operem.** *Ferramentas elétricas são perigosas nas mãos de usuários novatos.*
- e) **Observe a manutenção de ferramentas elétricas e acessórios. Verifique se não há desalinhamento ou bloqueio de peças móveis, peças partidas ou qualquer outra condição que possa afetar o funcionamento da ferramenta elétrica.** *Se forem detetados danos, solicite a reparação da ferramenta elétrica antes da utilização. Muitos acidentes são devido a ferramentas elétricas mal conservadas.*
- f) **Mantenha as ferramentas para cortar afiadas e limpas.** *As ferramentas de corte devidamente mantidas com peças de corte afiadas têm menos probabilidade de encravar e são mais fáceis de controlar.*
- g) **Utilize a ferramenta elétrica, acessórios e lâminas, etc., de acordo com estas instruções, tendo em conta as condições de trabalho e o trabalho a realizar.** *A utilização da ferramenta elétrica para operações diferentes das previstas pode dar origem a situações perigosas.*
- h) **As pegas e as superfícies de fixação devem ser mantidas secas, limpas e sem óleos e graxas.** *As pegas deslizantes e as superfícies de fixação tornam impossível manusear e controlar a ferramenta em situações inesperadas.*
- i) **Segure a ferramenta elétrica pelas superfícies de fixação, durante uma operação em que o fixador possa entrar em contacto com a cablagem oculta.** *Os fixadores em contacto com um fio "ativo" podem "viver" peças metálicas expostas da ferramenta elétrica e causar um choque elétrico ao operador.*

1.2.5. Utilização de ferramentas operadas por bateria e precauções de utilização

- a) **Recarregue apenas com o carregador especificado pelo fabricante.** *Um carregador adequado para um tipo de bateria pode criar um risco de incêndio quando utilizado com outro tipo de bateria.*
- b) **Utilize ferramentas elétricas apenas com baterias especificamente designadas.** *A utilização de qualquer outra bateria pode criar um risco de ferimentos e incêndio.*
- c) **Quando uma bateria não estiver a ser utilizada, mantenha-a afastada de outros objetos metálicos, por exemplo, cliques de papel, moedas, chaves, pregos, etc. parafusos ou outros objetos pequenos que podem resultar em uma conexão de um terminal para outro.** *Os terminais da bateria podem provocar queimaduras ou incêndios.*
- d) **Em más condições, o fluido pode ser ejetado da bateria; evite o contacto. Em caso de contacto acidental, limpe com água. Se o fluido entrar em contato com os olhos, procure ajuda médica além disso.** *O líquido ejetado das baterias pode causar irritação ou queimaduras.*
- e) **Não utilize uma bateria ou uma ferramenta acionada por bateria que tenha sido danificada ou modificada.** *Baterias danificadas ou modificadas podem comportar-se de forma imprevisível, causando incêndio, explosão ou risco de ferimentos.*
- f) **Não exponha uma bateria ou uma ferramenta operada por bateria a fogo ou temperatura excessiva.** *A exposição a fogo ou temperaturas acima de 130 °C pode causar uma explosão.*
- g) **Siga todas as instruções de carregamento e não carregue a bateria ou a ferramenta operada por bateria fora do intervalo de temperatura especificado nas instruções.** *O carregamento inadequado ou a temperaturas fora do intervalo de temperatura especificado pode danificar a bateria e aumentar o risco de incêndio.*

1.2.6. Manutenção

- a) **Solicite a manutenção da ferramenta elétrica por um dispositivo de assistência qualificado utilizando apenas peças de substituição idênticas.** *Isto garante que a segurança da ferramenta elétrica é mantida.*
- b) **Nunca faça manutenção nas baterias danificadas.** *As baterias só devem ser reparadas pelo fabricante ou por prestadores de serviços autorizados.*

1.3. Avisos de segurança especiais para a ferramenta

1.3.1. Avisos de segurança para brocas

1) Instruções de segurança para todas as operações

- a) **Use proteção para os ouvidos quando utilizar a berbequim de percussão.** *A exposição ao ruído pode causar perda auditiva.*
- b) **Segure a ferramenta elétrica através de superfícies de fixação isoladas durante operações em que o acessório de corte pode entrar em contacto com a cablagem oculta.** *Um acessório de corte em contacto com um fio "ativo" pode "viver" peças metálicas expostas da ferramenta elétrica e causar um choque elétrico ao operador.*

2) Instruções de segurança para o uso de brocas longas

- a) **Nunca opere a uma velocidade superior à velocidade nominal máxima da broca.** *Em velocidades mais altas, a broca provavelmente se dobrará se puder girar livremente sem entrar em contato com a peça de trabalho, causando ferimentos.*
- b) **Comece sempre a perfurar a baixa velocidade e colocando a broca em contacto com a peça de trabalho.** *Em velocidades mais altas, a broca provavelmente se dobrará se puder girar livremente sem entrar em contato com a peça de trabalho, causando ferimentos.*
- c) **Aplique pressão apenas na broca e não aplique pressão excessiva.** *As brocas podem dobrar, o que pode causar quebra ou perda de controle, resultando em ferimentos*

1.3.2. Avisos de segurança adicionais para chaves de parafusos de impactos

1. Esta ferramenta foi concebida para ser utilizada como berbequim. Leia todos os avisos de segurança, instruções, ilustrações e especificações fornecidas com a ferramenta. A falha em dominar uma ferramenta elétrica pode causar acidentes.
2. Usar a ferramenta para operações diferentes daquelas para as quais foi projetada é perigoso e pode causar ferimentos.
3. Não utilize dispositivos adicionais não recomendados pelo fabricante para esta ferramenta elétrica específica. A capacidade de fixar uma ferramenta profissional a uma máquina ou aparelho não garante um funcionamento seguro.
4. A configuração de velocidade do acessório deve ser pelo menos igual à velocidade máxima indicada na ferramenta. Acessórios que funcionam mais rápido do que a configuração de velocidade definida podem quebrar e ser arremessados.
5. O tamanho de qualquer acessório deve ser adaptado ao mandril da ferramenta. Acessórios com furos que não correspondem exatamente ao fuso da ferramenta apresentam irregularidades, vibrações excessivas e podem causar perda de controle.
6. Não use acessórios danificados. Antes de cada utilização, inspecione os acessórios. Se a ferramenta ou acessório cair, verifique se há danos ou substitua o acessório. Após inspecionar e substituir o acessório, afaste-se do acessório giratório e opere a ferramenta em sua velocidade máxima sem carga por um minuto. Em geral, acessórios danificados quebram durante este teste.
7. Use equipamento de proteção adequado: máscara facial completa, óculos de proteção, óculos de proteção, máscara contra poeira, proteção contra ruídos, luvas, avental de trabalho, etc. Para proteger contra pequenos fragmentos abrasivos ou lascas. A proteção para os olhos deve ser capaz de impedir o lançamento de detritos gerados por várias operações. A máscara de pó deve ser capaz de filtrar as partículas geradas pela operação da ferramenta. A exposição prolongada a ruídos altos pode causar perda auditiva.
8. Segure a ferramenta pelas partes isoladas previstas para o efeito durante as operações em que o acessório de corte possa entrar em contacto com um cabo oculto ou com o cabo de alimentação da própria ferramenta. O contato com um fio "vivo" também "viva" as partes metálicas da ferramenta e sujeita o operador a um choque elétrico.
9. Detecte tubos enterrados com os instrumentos adequados ou contacte uma empresa local competente. O contacto com fios com corrente pode provocar incêndios ou choques elétricos. Os danos num tubo podem provocar uma explosão. Danos em uma tubulação de água resultarão em danos patrimoniais graves e podem causar choque elétrico.
10. Nunca abaixe a ferramenta antes que o acessório esteja completamente parado. O acessório rotativo pode ficar preso em uma superfície e causar perda de controle da ferramenta.
11. Não opere a ferramenta enquanto a carrega perto de seu corpo. Em caso de contato acidental com o acessório giratório, este pode prender-se na roupa do operador e feri-lo.
12. Limpe regularmente os orifícios de ventilação da ferramenta. O ventilador do motor pode aspirar poeira para dentro da carcaça e o acúmulo excessivo de poeira metálica pode causar riscos elétricos. Limpe o moedor com um pano macio e seco. Nunca aplique detergentes ou álcool.
13. Fornecer acessórios.

14. Remova quaisquer trapos, roupas, cordas, barbantes ou similares próximos à área de trabalho.
15. Se você for interrompido durante o uso do moedor, conclua a tarefa e desligue a ferramenta antes de levantar a cabeça.
16. Verifique regularmente se todas as porcas, parafusos e outros elementos de fixação estão devidamente apertados.
17. Fixe os elementos com dispositivos ou calços adequados para os segurar de forma mais segura e segura do que com a mão.
18. Limpe regularmente o berbequim sem fios.
19. Não inverta o sentido de rotação do veio quando a ferramenta já estiver em funcionamento. Se não o fizer, pode danificar o berbequim.
20. Limpe o moedor com um pano macio e seco. Nunca utilize detergentes ou álcool.
21. Utilize o(s) manípulo(s) auxiliar(ais) fornecido(s) com a ferramenta. A perda de controle pode causar ferimentos.
22. Utilize óculos de proteção ou uma máscara para evitar salpicos.
23. Verifique o torque de aperto utilizando uma chave dinamométrica antes de utilizar.
24. Mantenha as mãos afastadas das peças móveis.

1.3.3. Avisos de segurança da bateria e do carregador

1. Desligue o carregador da tomada antes de qualquer operação de ajuste ou manutenção.
2. Para reduzir o risco de danos ao plugue e ao cabo, desconecte o cabo do carregador puxando o plugue
3. Certifique-se de que o cabo esteja posicionado de forma que ninguém possa pisar nele, tropeçar nele, danificá-lo ou sujeitá-lo a estresse.
4. Verifique se a tensão de alimentação disponível corresponde à indicada na placa de identificação do carregador de bateria.
5. Quando a bateria não estiver em uso, mantenha-a afastada de objetos metálicos e em local seco.
6. Quando for necessário um cabo de extensão, verifique se a amperagem corresponde à da ferramenta elétrica e se está em boas condições. Desenrole completamente os cabos de extensão para evitar o superaquecimento. Verifique se a voltagem da rede é a mesma indicada na placa de identificação da ferramenta e se os pinos do cabo de extensão têm os mesmos números, tamanho e formato que os do plugue do carregador.
7. Use apenas a bateria e o carregador recomendados pelo fabricante. O uso de um acessório não recomendado ou vendido pelo fabricante do carregador de bateria pode causar incêndio, choque elétrico ou ferimentos.
8. Uma ferramenta operada por bateria com baterias embutidas ou uma bateria separada deve ser recarregada apenas com o carregador especificado para a bateria. Um carregador adequado para um tipo de bateria pode causar incêndio quando usado com outro tipo de bateria.
9. Carregue apenas baterias recarregáveis recomendadas. Outros tipos de baterias podem explodir e causar ferimentos ou danos.
10. Mantenha a bateria afastada de fontes de calor. Não deixe a bateria exposta a altas temperaturas por muito tempo (por exemplo, sob luz solar direta, perto de radiadores e em qualquer lugar com temperatura acima de 50°C).
11. Não use o carregador se o cabo ou plugue estiver danificado – Substitua-o imediatamente
12. Não use o carregador se ele tiver sofrido uma pancada, uma queda ou outro tipo de dano. Leve-o a um técnico qualificado.



Atenção !

O uso inadequado da bateria ou do carregador de bateria pode causar ferimentos.

Para evitar o risco de ferimentos, observe as seguintes instruções:

- NUNCA desmonte a bateria.
- NUNCA jogue a bateria no fogo, mesmo que esteja danificada ou completamente gasta. A bateria pode explodir no fogo.
- NUNCA faça curto-circuito na bateria.
- NUNCA mergulhe o carregador e/ou a bateria em água ou qualquer outro líquido.
- NUNCA insira objetos nas saídas de ar do carregador. Isso pode resultar em choque elétrico ou danos ao carregador.
- NUNCA carregue ao ar livre. Mantenha a bateria longe da luz solar direta e use apenas em áreas com baixa umidade e bem ventiladas.
- NUNCA recarregue se a temperatura estiver abaixo de 5°C ou acima de 30°C.
- NUNCA conecte dois carregadores de bateria juntos.
- NUNCA carregue a bateria durante mais de 6 horas de cada vez, pois pode danificá-la
- NUNCA insira objetos estranhos na abertura da bateria ou no carregador de bateria.
- NUNCA use um transformador elevador para recarregar.
- NUNCA use um gerador de motor ou fonte de alimentação CC para recarregar.
- NUNCA armazene a bateria ou o carregador de bateria em um local onde a temperatura possa atingir ou exceder 50°C. Mantenha a bateria afastada de fontes de calor.
- SEMPRE espere pelo menos 15 minutos entre as cargas para evitar o superaquecimento do carregador.
- SEMPRE desconecte o cabo de alimentação da tomada CA quando o carregador não estiver em uso.

1.4. Símbolos de aviso



Perigo



Perigo elétrico



Leia o manual de instruções



Protetor ocular



Proteção de orelha



Proteção para as mãos



Proteção respiratória



Cabelo comprido desamarrado proibido

2. Apresentação

2.1. Domínio do aplicativo

Este moedor é operado por bateria usando um motor sem escova. Esta chave de parafusos de impactos permite um aperto de aproximação de binário elevado e não preciso, especialmente para apertar e desapertar facilmente as ligações aparafusadas durante as operações de montagem ou reparação. É utilizado em mecânica automóvel, aeronáutica, etc.



AVISO :

Use a ferramenta elétrica somente de acordo com as instruções do fabricante.



No.	Descrição
1	Mandril de aperto rápido de 1/4"
2	Gatilho
3	Manípulo
4	Iluminação LED
5	Bateria de íões de lítio de 20 V (vendida em separado)
6	Gancho do cinto
7	Seleção de marcha em frente/marcha-atrás/bloqueio
8	Seletor de velocidades/torque

2.2. Características técnicas

Referência 50832			
Potência	20V	Mandril	1/4"
Potência máx	200 Nm	Peso (sem bateria)	1,130 kg
Taxa de impactos	0-2520 0-2940 0-3780 BPM		
Velocidade de marcha lenta	0-1800 0-2100 0-2700 min-1		
Torques	80 Nm – 120Nm – 200Nm		
Nível de pressão sonora LPA	86,2 dB(A) ± K = 3 dB(A) [EN ISO 3744]		
Nível de potência sonora LWA	94,2 dB(A) ± K = 3 dB(A) [EN ISO 3744]		
Vibrações	a h = 6,265 m/s ² ± K = 1,5 m/s ² [EN ISO 5349-1 et 5349-2]		



Quando o nível de intensidade do som experimentado pelo operador excede o limite regulatório, a proteção auditiva é necessária.

Os valores medidos podem diferir daqueles especificados nas instruções de uso. Isso pode vir das seguintes causas, que devem ser consideradas antes e durante todo o uso do dispositivo:

- Se o dispositivo for usado corretamente e em boas condições de funcionamento
- Se os materiais forem processados corretamente
- Se as alças estão firmemente presas ao corpo da máquina

Se o usuário sentir uma sensação desagradável ou notar qualquer descoloração da pele ao usar a máquina, pare imediatamente o trabalho em andamento. Faça pausas regulares. Se os tempos de pausa não forem respeitados, pode aparecer uma síndrome de vibração mão-braço. Se a máquina for usada regularmente, forneça acessórios antivibração. Evite utilizar a máquina a uma temperatura inferior ou igual a 10°C. Organize seu plano de trabalho para que a carga de vibração seja limitada.

3. Utilização

3.1. Instruções da bateria

3.1.1. Instalando e removendo a bateria

Para inserir: Deslize a bateria na alça da alça até que ela se encaixe no lugar.

Para remover: Mantenha o botão de pressão ⑫ pressionado e puxe a bateria para fora da alça.

3.1.2. Carregamento da bateria

A bateria é entregue parcialmente carregada. Portanto, é necessário recarregar a bateria antes do primeiro uso. Recarregue a bateria antes que esteja completamente descarregada.

A bateria deve ser recarregada a uma temperatura entre 5°C e 30°C.

A tensão da rede deve corresponder à tensão indicada na placa de identificação do carregador. Antes de iniciar uma recarga, verifique sistematicamente o estado técnico do carregador, da estação de carregamento e do cabo de alimentação.

Para recarregar a bateria, use apenas o carregador recomendado pelo fabricante. O uso de qualquer outro carregador com este produto é considerado uma falha e invalidará a garantia do produto.



- Introduza a bateria na ranhura da estação de carregamento
- Ligue o carregador à tomada
- Dependendo do nível de carga, a bateria é recarregada após aproximadamente 1 hora
- Desconecte a fonte de alimentação antes de remover a bateria do carregador.



O LED verde acende-se quando a bateria está totalmente carregada.



O LED vermelho acende-se para indicar que a bateria está a carregar.



Se o indicador LED vermelho piscar rapidamente, a bateria ou o carregador superaqueceu. Retire a bateria, deixe a bateria ou o carregador reiniciar e tente novamente ou contacte o fabricante.



Se os indicadores LED vermelhos e verdes piscarem rapidamente, verifique e remova quaisquer objetos estranhos no alojamento do carregador; se não existirem objetos estranhos, é provavelmente uma avaria da bateria ou do carregador. Deixe a bateria ou o carregador reiniciar e tente novamente ou entre em contato com o fabricante.

A bateria e o carregador aquecem durante o carregamento, este é um fenómeno normal.

Evite realizar várias recargas breves consecutivas. Não recarregue a bateria após uma utilização breve da ferramenta elétrica.

Uma diminuição acentuada no intervalo entre duas recargas é um sinal de que a bateria está gasta e pode ser necessário substituí-la.

3.1.3. Nível de carga da bateria

Para exibir a capacidade de carga restante da bateria, pressione o botão indicador do nível de carga (5.1).

	Indicador de nível de carga			
	Carga restante	Carga máxima	Carga média	Carga baixa

3.2. Instruções para o berbequim

Usar equipamento de proteção



Protetor ocular



Proteção de orelha



Proteção para as mãos

3.2.1. Aplicação da ferramenta profissional

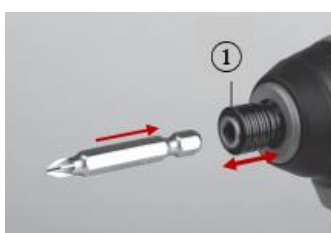

- Puxar o mandril ① no sentido oposto ao da ferramenta
- Introduza a ponta no orifício do mandril até parar e recolha o mandril para a posição inicial
- Para extrair a ferramenta, proceder da mesma forma que para a montagem

Se utilizar bits curtos, utilize um adaptador magnético adicional.

**AVISO :**

Antes da colocação em serviço, verifique se a chave sextavada está corretamente instalada.

3.2.2. Arranque

- Ligar: Prima o gatilho (2)
- Desligar: Solte o gatilho (2)
- Travão do veio: O berbequim é equipado com um freio eletrônico que pára o eixo imediatamente após pressionar o botão (2) para cima. O travão garante precisão ao aparafusar e impede que o veio rode livremente após parar a broca.

3.2.3. Gancho do cinto

O gancho para cinto (6) é conveniente para suspender temporariamente a broca.

Para instalar o clipe:

Colocar clipe (6) e fixe-o com o parafuso fornecido, tomando cuidado para não apertá-lo demais e descarnar a rosca.

3.2.4. LED de trabalho

Para facilitar o trabalho em espaços confinados e mal iluminados, a luz de trabalho LED (4) acende-se automaticamente quando o acionador é ativado.

3.2.5. Ajustar a velocidade de rotação

Durante a utilização, é possível ajustar a velocidade de aparafusamento ou perfuração aumentando ou diminuindo a pressão no gatilho (2) (desde que o interruptor de direção (7) esteja na posição de avanço ou recuo).

O gatilho eletrónico permite ao utilizador variar continuamente a velocidade. Isto permite um arranque suave e evita que a broca deslize durante a contribuindo assim para o controlo da operação de aparafusamento ou desenroscamento.

3.2.6. Selecção do sentido de rotação

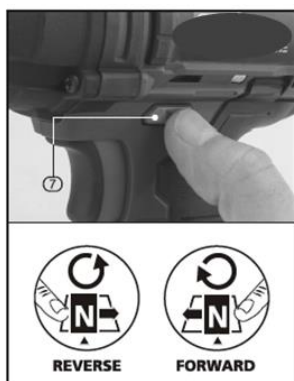

Utilizando o seletor ⑦, selecione o sentido de rotação do veio.

- Rotação no sentido dos ponteiros do relógio: Engate o seletor ⑦ para a direita
- Rotação no sentido contrário ao dos ponteiros do relógio: Engate o seletor ⑦ para a esquerda
- Bloqueio do acionador: Posição neutra (definição intermédia)

Não altere o sentido de rotação até que o motor pare completamente.

NOTA: A não utilização da posição neutra pode ativar inadvertidamente o acionador.

3.2.7. Ajuste do torque e da velocidade



Para ajustar a velocidade e o binário, prima o botão ⑧.

Modo de fixação

A chave de parafusos de impactos tem três velocidades de fixação:

Engate o seletor do sentido de rotação ⑦ para a esquerda e prima o botão ⑧.

Consoante o número de pressões emitidas, os parâmetros divergem consoante o testemunho do instrumento (*ver quadro abaixo*).

	Ajuste 1	0-1000 RPM	0-1400 BPM	Torque máx 80 Nm
	Ajuste 2	0-1800 RPM	0-2520 BPM	Torque máx 120 Nm
	Ajuste 3	0-2700 RPM	0-3780 BPM	Torque máx 200 Nm

Modo de libertação

A chave de parafusos de impactos tem duas velocidades de libertação:

Engate o seletor do sentido de rotação ⑦ para a direita e prima o botão ⑧.

	Solte o modo à velocidade normal + Paragem na ausência de resistência		Modo de libertação de velocidade normal
--	---	--	---

4. Manutenção



AVISO :

Certifique-se de usar todo o equipamento necessário ao trabalhar na ferramenta. Para evitar ferimentos graves, sempre remova a bateria da ferramenta durante a limpeza ou manutenção.

Verifique regularmente se os parafusos da ferramenta estão apertados. A vibração pode soltá-los com o tempo.

Guarde sempre a sua ferramenta elétrica num local seco.

Lubrifique regularmente todas as peças móveis. A graxa da caixa de engrenagens deve ser substituída após uso intenso da ferramenta. Entre em contato com um agente de serviço autorizado.

Ocasionalmente você pode ver faíscas através das aberturas de ventilação. Isso é normal e não danificará sua ferramenta elétrica.

Em caso de avaria das peças da ferramenta, utilizar apenas peças sobressalentes idênticas. A utilização de qualquer outra peça pode criar perigo ou danificar o produto. Para garantir a segurança e fiabilidade, todas as reparações devem ser efetuadas por um técnico qualificado num centro de assistência autorizado.

5. Limpeza



AVISO :

Certifique-se de usar todo o equipamento necessário ao trabalhar na ferramenta. Para evitar ferimentos graves, sempre remova a bateria da ferramenta durante a limpeza ou manutenção.

Limpe a ferramenta elétrica após cada utilização. Guarde sempre a sua ferramenta elétrica num local seco.

Mantenha as aberturas de ventilação limpas para uma boa ventilação do motor. Verifique regularmente se nenhuma poeira ou objetos estranhos entraram nas aberturas de ventilação próximas ao motor e ao redor do gatilho.

Limpe a máquina apenas a seco. Nunca use água ou produtos químicos de limpeza para limpar sua ferramenta elétrica. Limpe com um pano seco. Use uma escova macia para remover a poeira acumulada.

- Evite usar agentes cáusticos ao limpar peças plásticas. A maioria deles é suscetível a danos causados por solventes comerciais.
- Use panos limpos para remover sujeira, poeira, óleo, graxa, etc.



AVISO :

A ferramenta nunca deve entrar em contato com água. Esta rebarbadora foi projetada para operação a seco. A não observância deste aviso pode resultar em choque fatal.

6. Vista Detalhada - Lista de Peças

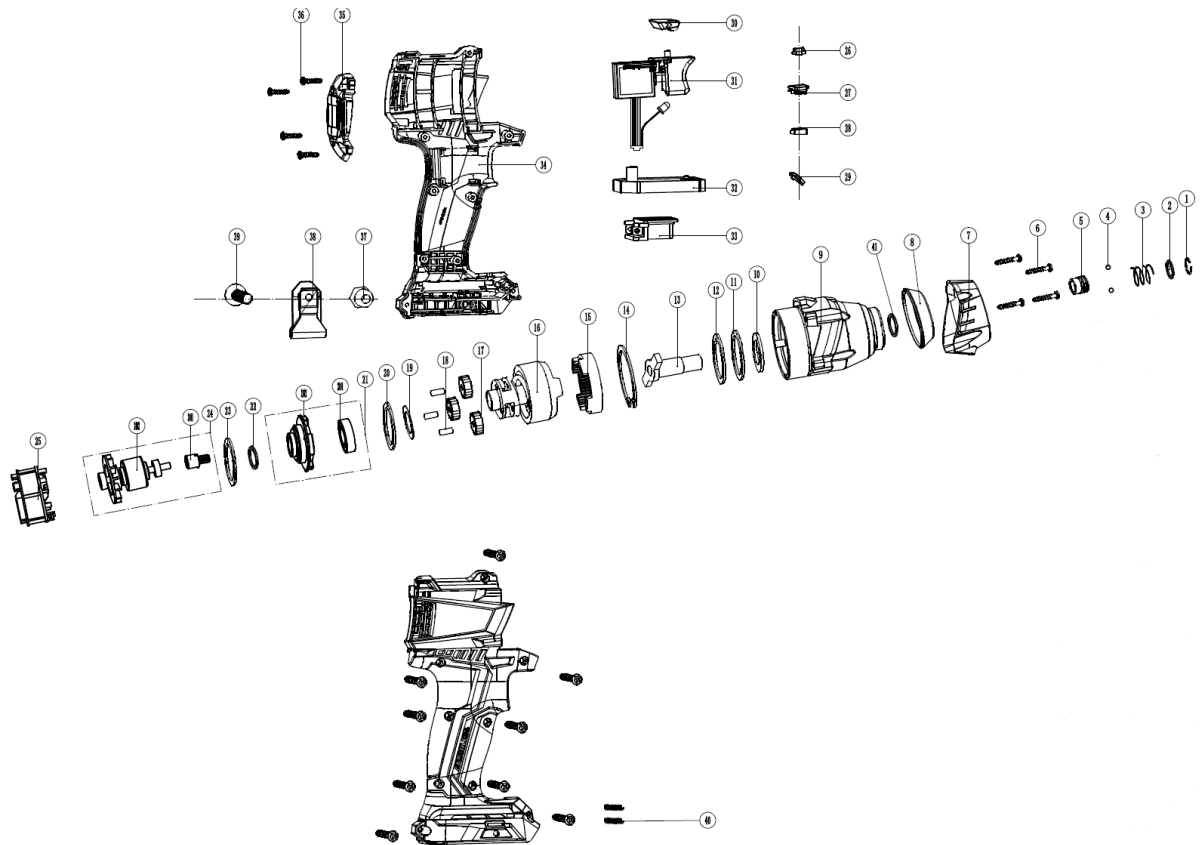

NUM.	Descrição	NUM.	Descrição	
1	Capa	24	Placa fixa	
2	Sistema de pêndulo	25	Placa guia de ar	
3		26	Extrator	
4		27	Cartão Eletrônico	
5		28	Conector da bateria	
6	Conjunto de transmissão	29	Cobertura contra poeira	
7		30	Conjunto de botão de ajuste	
8		31		
9		32		
10		33	34	Concha
11		35	Parafuso	
12		36	Primavera	
13		37	Guia	
14	Motor e ventilador	38	Porão	
15	Primavera	39	Cobertura básica	
16	Primeiros passos Segurança	40	Apoiar	
17	Acionar	41	Parafuso	
18	Primavera	42	Guia de espaçamento	
19	Fio	43	Parafuso	
20	Guia	44	Adaptador extrator	
21	Eixo	45	chave Allen	
22	Anel de retenção			
23	Placa de canto			

7. Problemas - Soluções

Problemas	Causas prováveis	Soluções
O motor não funciona	Sem entrada de corrente elétrica	Verifique a conexão da bateria
	Superaquecimento do motor	Deixe a ferramenta descansar por 2 minutos antes de reutilizá-la
	Poeira no bloco do motor	Limpe o bloco do motor
	Desgaste do rolamento	Substitua os rolamentos
Redução de torque	<ul style="list-style-type: none"> - Falta de lubrificação - Seletor na posição errada - Mecanismo de impactos gasto 	<ul style="list-style-type: none"> - Lubrificar a ferramenta - Ajuste a posição do seletor - Substitua as peças
Não bata corretamente	Desgaste nas peças	Desmonte a ferramenta e substitua as peças gastas
Vibrações muito fortes	Montagem incorreta do acessório	Instale o acessório corretamente
	Peça de broca/parafuso não presa	Fixe a peça a ser perfurada/aparafusada

8. Garantia e Conformidade do Produto

A garantia não pode ser concedida nos seguintes casos:

Uso anormal, operação incorreta, modificação não autorizada, transporte, manuseio ou manutenção defeituosos, uso de peças ou acessórios não originais, intervenções realizadas por pessoas não autorizadas, falta de proteção ou dispositivo de segurança do operador, o não cumprimento das instruções acima exclui sua máquina da nossa garantia, a mercadoria viaja sob a responsabilidade do comprador, que é responsável por exercer qualquer recurso contra o transportador nas formas e prazos legais.

O período de garantia é de 3 anos e começa na data de compra do aparelho. Os pedidos de garantia devem ser apresentados antes do termo do período de garantia. Qualquer reconhecimento de reclamações de garantia após a expiração do período de garantia está excluído. A reparação ou troca do aparelho não implica a extensão do período de garantia. Também não inicia um novo período de garantia, devido a este serviço, para o dispositivo ou para qualquer outra peça de reposição integrada. Isto também se aplica quando um serviço pós-venda no local foi consultado. Consulte as nossas Condições Gerais de Venda para qualquer pedido de garantia.

Proteção Ambiental :



O seu aparelho contém muitos materiais recicláveis. Lembramos que os aparelhos usados não devem ser misturados com outros resíduos. Os produtos elétricos não devem ser descartados com o lixo doméstico. Recicle-os nos pontos de recolha previstos para o efeito. Contacte as autoridades locais ou o seu revendedor para aconselhamento sobre reciclagem.

SCHNEIDER é uma marca comercial do Schneider Consumer Group ou de suas afiliadas licenciadas pela SODISE.

1. Προειδοποιήσεις ασφαλείας



ΠΡΟΕΙΔΟΠΟΙΗΣΗ! Διαβάστε όλες τις προειδοποιήσεις ασφαλείας, τις οδηγίες, τις εικονογραφήσεις και τις προδιαγραφές που παρέχονται με το παρόν ηλεκτρικό εργαλείο. Αν δεν ακολουθήσετε τις παρακάτω αριθμημένες οδηγίες, μπορεί να προκληθεί ηλεκτροπληξία, πυρκαγιά και/ή σοβαρός τραυματισμός. Τηρείτε όλες τις προειδοποιήσεις και όλες τις οδηγίες για να μπορείτε να ανατρέχετε σε αυτές μεταγενέστερα.

1.1. Γενικές προειδοποιήσεις ασφαλείας

- Χρήση σε ασφαλές περιβάλλον:** δεν πρέπει να υπάρχουν στο εγγύς περιβάλλον κίνδυνοι εκρήξεων, διαβρωτικών προϊόντων κατά τη χρήση.
- Λαμβάνετε υπόψη το περιβάλλον του χώρου εργασίας:** μην εκθέτετε το εργαλείο στη βροχή. Μη χρησιμοποιείτε το εργαλείο σε υγρούς, βρεγμένους χώρους ή χώρους όπου ελλοχεύει κίνδυνος εκτόξευσης νερού. Διατηρείτε τον χώρο εργασίας σε συνθήκες καλού φωτισμού. Μη χρησιμοποιείτε το εργαλείο παρουσία εύφλεκτων υγρών ή αερίων ή κόνεων.
- Διατηρείτε τον χώρο εργασίας καθαρό και τακτοποιημένο:** ο χώρος εργασίας πρέπει να είναι ορατός από τη θέση εργασίας. Οι ακατάστατοι χώροι και πάγκοι ευνοούν την πρόκληση ατυχημάτων.
- Προστασία από ηλεκτροπληξία:** αποφύγετε οποιαδήποτε σωματική επαφή με γειωμένες επιφάνειες ή επιφάνειες συνδεδεμένες σε γείωση (για παράδειγμα, σωληνώσεις, καλοριφέρ, κουζίνες, ψυγεία).
- Κρατήστε σε απόσταση άλλα άτομα:** Μην αφήνετε τα άτομα, ιδίως τα παιδιά, που δεν σχετίζονται με την εργασία που εκτελείται, να αγγίζουν το εργαλείο ή την προέκταση, κρατήστε τα μακριά από τον χώρο εργασίας και να ΕΙΣΤΕ ιδιαίτερος προσεκτικοί με τα παιδιά και τα ζώα.
- Αποθηκεύετε τα εργαλεία που δεν χρησιμοποιείτε:** τα εργαλεία που δεν χρησιμοποιούνται πρέπει να αποθηκεύονται σε στεγνό χώρο ή χώρο που κλείνει με κλειδί, μακριά από παιδιά.
- Μην πιέζετε το εργαλείο:** τα εργαλεία παρέχουν με ασφαλέστερο τρόπο καλύτερα αποτελέσματα όταν λειτουργούν με τις στροφές και την ισχύ για την οποία σχεδιάστηκαν.
- Χρησιμοποιείτε το κατάλληλο εργαλείο:** μην πιέζετε ένα μικρό εργαλείο ή παρελκόμενο να εκτελέσει την εργασία ενός μεγαλύτερου εργαλείου ή παρελκόμενου. Μη χρησιμοποιήσετε το εργαλείο για σκοπό για τον οποίο δεν έχει σχεδιαστεί.
- Φοράτε κατάλληλα ρούχα και εξοπλισμό:** μη φοράτε ποτέ φαρδιά ρούχα ή κοσμήματα, μπορεί να πιαστούν σε κινούμενα εξαρτήματα. Συνιστάται να φοράτε προστατευτικά γάντια. Μαζεύετε τα μακριά μαλλιά. Για την εκτέλεση εργασιών σε εξωτερικό χώρο συνιστάται η χρήση αντιολισθητικών υποδημάτων.
- Χρησιμοποιείτε εξοπλισμό προστασίας:** χρησιμοποιείτε γυαλιά ασφαλείας, κανονική μάσκα ή μάσκα προστασίας από τη σκόνη, αν κατά την εργασία παράγεται σκόνη, προστατευτικά γάντια.
- Συνδέετε τον εξοπλισμό εξαγωγής σκόνης:** αν το εργαλείο παρέχεται με σύνδεση για εξοπλισμούς εξαγωγής και συλλογής σκόνης, βεβαιωθείτε ότι είναι συνδεδεμένοι και ότι χρησιμοποιούνται σωστά.
- Μη σκύβετε υπερβολικά:** φροντίστε πάντα να στηρίζεστε καλά και να έχετε καλή ισορροπία.
- Χειρίζετε προσεκτικά τα εργαλεία:** διατηρείτε τα εργαλεία καθαρά για βελτιστοποίηση της εργασίας και της ασφάλειας. Ακολουθείτε τις οδηγίες σχετικά με τη λίπανση και την αλλαγή παρελκομένων. Επιθεωρείτε περιοδικά την κατάστασή τους, αν χρειάζεται, εμπιστευτείτε την επισκευή τους σε εξουσιοδοτημένο κέντρο σέρβις.
- Παραμένετε σε εγρήγορση:** συγκεντρωθείτε στην εργασία. Στηριχτείτε στην κρίση σας. Μη χρησιμοποιείτε το εργαλείο όταν είστε κουρασμένοι ή υπό την επήρεια ναρκωτικών ουσιών, αλκοόλ ή φαρμάκων.
- Εντοπίστε τυχόν εξαρτήματα που έχουν υποστεί ζημιά:** πριν χρησιμοποιήσετε το εργαλείο, επιθεωρήστε προσεκτικά την κατάσταση των εξαρτημάτων για να βεβαιωθείτε ότι λειτουργούν σωστά και ότι επιτελούν την εργασία τους. Ελέγξτε την ευθυγράμμιση και την απρόσκοπτη λειτουργία των κινητών εξαρτημάτων, την κατάσταση και την τοποθέτηση των εξαρτημάτων και όλες τις άλλες συνθήκες που ενδέχεται να επηρεάσουν αρνητικά τη λειτουργία. Οποιοδήποτε εξάρτημα δεν είναι σε άψογη κατάσταση πρέπει να επισκευάζεται ή να αντικαθίσταται από εξουσιοδοτημένο κέντρο σέρβις, εκτός αν υποδεικνύεται διαφορετικά στο παρόν εγχειρίδιο οδηγιών.
- Μη χρησιμοποιείτε το καλώδιο σε άσχημες συνθήκες:** μην τραβήξετε ποτέ απότομα το καλώδιο για να αποσυνδέσετε το φως από την πρίζα. Διατηρείτε το καλώδιο μακριά από θερμότητα, οποιοδήποτε λιπαντικό ή αιχμηρές άκρες. Επιθεωρείτε τακτικά τις προεκτάσεις και αντικαταστήστε τες, αν έχουν υποστεί ζημιά.
- Συντηρείτε προσεκτικά τα εργαλεία:** διατηρείτε τα εργαλεία κοπής ακονισμένα και καθαρά για καλύτερες και ασφαλέστερες επιδόσεις. Ακολουθείτε τις οδηγίες γρασαρίσματος και αντικατάστασης παρελκομένων. Επιθεωρείτε τακτικά τα καλώδια των εργαλείων και, εάν έχουν υποστεί ζημιά, αναθέστε την επισκευή τους σε εξουσιοδοτημένο κέντρο σέρβις.
- Μην τροποποιείτε το εργαλείο:** δεν επιτρέπεται να πραγματοποιείται καμία τροποποίηση και/ή μετατροπή. Η χρήση παρελκομένων ή πρόσθετων εξαρτημάτων πέραν αυτών που συνιστώνται στο παρόν εγχειρίδιο οδηγιών ενδέχεται να προκαλέσει τραυματισμούς.
- Διατηρείτε τις λαβές στεγνές, καθαρές και απαλλαγμένες από οποιοδήποτε λιπαντικό ή γράσο.
- Αποσυνδέετε τα εργαλεία:** αποσυνδέετε τα εργαλεία από το ρεύμα όταν δεν τα χρησιμοποιείτε, πριν από τη συντήρησή τους ή κατά την αντικατάσταση παρελκομένων, όπως είναι οι λάμες, τα τρυπάνια και τα κοπτικά εξαρτήματα.
- Αφαιρείτε τα κλειδιά ρύθμισης:** αποκτήστε τη συνήθεια να ελέγχετε αν τα κλειδιά και άλλα όργανα ρύθμισης έχουν αφαιρεθεί από το εργαλείο πριν το θέσετε σε λειτουργία.

22. **Αποφύγετε τυχόν ακούσια εκκίνηση:** βεβαιωθείτε ότι ο διακόπτης είναι στη θέση «σταμάτημα» (OFF) κατά τη σύνδεση.
23. **Χρησιμοποιείτε εξωτερικά καλώδια σύνδεσης:** όταν το εργαλείο χρησιμοποιείται σε εξωτερικό χώρο, χρησιμοποιείτε αποκλειστικά και μόνο προεκτάσεις που προορίζονται για εξωτερική χρήση οι οποίες φέρουν αντίστοιχη σήμανση.
24. **Παραμείνετε σε εγρήγορση:** παρακολουθείτε τι κάνετε, επιδεικνύετε ευθυκρισία και μη χρησιμοποιείτε το εργαλείο όταν είστε κουρασμένοι.
25. **Ελέγχετε για τυχόν εξαρτήματα που έχουν υποστεί ζημιά:** πριν χρησιμοποιήσετε το εργαλείο για άλλους σκοπούς, ενδείκνυται να το επιθεωρήσετε προσεκτικά προκειμένου να βεβαιωθείτε ότι λειτουργεί σωστά και ότι επιτελεί την προβλεπόμενη λειτουργία του. Ελέγξτε την ευθυγράμμιση ή για τυχόν εμπλοκή κινητών εξαρτημάτων, βεβαιωθείτε για την απουσία σπασμένων εξαρτημάτων ή προβλημάτων στερέωσης ή άλλης κατάστασης η οποία ενδέχεται να επηρεάσει αρνητικά τη λειτουργία του εργαλείου. Ενδείκνυται να αναθέτετε τη σωστή επισκευή ή αντικατάσταση κάποιου προστατευτικού ή οποιουδήποτε άλλου εξαρτήματος που έχει υποστεί ζημιά σε εξουσιοδοτημένο κέντρο σέρβις, εκτός εάν αναφέρεται διαφορετικά στο παρόν εγχειρίδιο οδηγιών. Αναθέτετε την αντικατάσταση ελαττωματικών διακοπών σε εξουσιοδοτημένο κέντρο σέρβις. Μη χρησιμοποιήσετε το εργαλείο αν ο διακόπτης δεν επιτρέπει τη μετάβαση από την κατάσταση ενεργοποίησης στην κατάσταση απενεργοποίησης.
26. **Κίνδυνος εγκαύματος:** Αφήνετε τα κινητά εξαρτήματα (μύτες) να κρυώσουν πριν τα αγγίξετε.
27. **Προειδοποίηση:** η χρήση οποιουδήποτε παρελκομένου ή άλλου εξαρτήματος στερέωσης πέραν αυτού ή αυτών που συνιστώνται στο παρόν εγχειρίδιο οδηγιών ενέχει ενδεχομένως κίνδυνο τραυματισμού.
28. **Αναθέτετε την επισκευή του εργαλείου σε εξειδικευμένο άτομο:** το παρόν ηλεκτρικό εργαλείο πληροί τους σχετικούς κανόνες ασφαλείας. Είναι σκόπιμο οι επισκευές να πραγματοποιούνται μόνο από εξειδικευμένα άτομα με γνώσια ανταλλακτικά. Στην αντίθετη περίπτωση, ο χρήστης μπορεί να εκτεθεί σε σοβαρό κίνδυνο.



ΠΡΟΕΙΔΟΠΟΙΗΣΗ:

Η χρήση οποιουδήποτε παρελκομένου ή άλλου εξαρτήματος στερέωσης πέραν αυτού ή αυτών που συνιστώνται στο παρόν εγχειρίδιο οδηγιών ενέχει ενδεχομένως κίνδυνο τραυματισμού.

1.2. Γενικές προειδοποιήσεις ασφαλείας για το ηλεκτρικό εργαλείο



ΠΡΟΕΙΔΟΠΟΙΗΣΗ! Διαβάστε όλες τις προειδοποιήσεις ασφαλείας, τις οδηγίες, τις εικονογραφήσεις και τις προδιαγραφές που παρέχονται με το παρόν ηλεκτρικό εργαλείο. Αν δεν ακολουθήσετε τις παρακάτω αριθμημένες οδηγίες, μπορεί να προκληθεί ηλεκτροπληξία, πυρκαγιά και/ή σοβαρός τραυματισμός.

Τηρείτε όλες τις προειδοποιήσεις και όλες τις οδηγίες για να μπορείτε να ανατρέχετε σε αυτές μεταγενέστερα.

Ο όρος «ηλεκτρικό εργαλείο» στις προειδοποιήσεις αναφέρεται στο ηλεκτρικό εργαλείο σας, το οποίο τροφοδοτείται με ρεύμα από το δίκτυο (με καλώδιο ρεύματος), ή στο ηλεκτρικό εργαλείο σας που λειτουργεί με μπαταρία (χωρίς καλώδιο ρεύματος).

1.2.1. Ασφάλεια του χώρου εργασίας

- a) Διατηρείτε τον χώρο εργασίας καθαρό και σε συνθήκες καλού φωτισμού. Οι ακατάστατοι χώροι ή οι σκιές ευνοούν την πρόκληση ατυχημάτων.
- b) Μη θέτετε σε λειτουργία τα ηλεκτρικά εργαλεία σε εκρηκτική ατμόσφαιρα, για παράδειγμα, παρουσία εύφλεκτων υγρών, υγραερίου ή κόνεων. Τα ηλεκτρικά εργαλεία παράγουν σπινθήρες που μπορούν να προκαλέσουν ανάφλεξη των κόνεων ή των αναθυμιάσεων.
- c) Κρατάτε σε απόσταση τα παιδιά και άλλα άτομα κατά τη χρήση του ηλεκτρικού εργαλείου. Η απόσπαση προσοχής μπορεί να έχει ως αποτέλεσμα την απώλεια ελέγχου του εργαλείου.

1.2.2. Ηλεκτρική ασφάλεια

- a) Τα φως του ηλεκτρικού εργαλείου πρέπει να είναι κατάλληλα για την πρίζα. Μην τροποποιήσετε ποτέ το φως με οποιονδήποτε τρόπο. Μη χρησιμοποιείτε προσαρμογείς με ηλεκτρικά εργαλεία που διαθέτουν σύνδεση γείωσης. Τα μη τροποποιημένα φως και οι κατάλληλες πρίζες μειώνουν τον κίνδυνο ηλεκτροπληξίας.
- b) Αποφύγετε οποιαδήποτε σωματική επαφή με γειωμένες επιφάνειες, όπως σωλήνες, καλοριφέρ, κουζίνες και ψυγεία. Υπάρχει αυξημένος κίνδυνος ηλεκτροπληξίας, αν γειωθεί το σώμα σας.
- c) Μην εκθέτετε τα ηλεκτρικά εργαλεία στη βροχή ή σε υγρές συνθήκες. Η διείσδυση νερού στο εσωτερικό ενός ηλεκτρικού εργαλείου αυξάνει τον κίνδυνο ηλεκτροπληξίας.
- d) Μην κακομεταχειρίζεστε το καλώδιο. Μη χρησιμοποιήσετε ποτέ το καλώδιο για να κουβαλήσετε, να τραβήξετε ή για να αποσυνδέσετε το ηλεκτρικό εργαλείο. Διατηρείτε το καλώδιο μακριά από θερμότητα, λιπαντικό, αιχμηρές άκρες ή κινούμενα εξαρτήματα. Αν το καλώδιο έχει υποστεί ζημιά ή είναι μπερδεμένο, αυξάνεται ο κίνδυνος ηλεκτροπληξίας.
- e) Κατά τη χρήση ενός ηλεκτρικού εργαλείου σε εξωτερικό χώρο χρησιμοποιείτε προέκταση κατάλληλη για εξωτερική χρήση. Η χρήση καλωδίου κατάλληλου για εξωτερική χρήση μειώνει τον κίνδυνο ηλεκτροπληξίας.

- f) **Αν η χρήση ενός ηλεκτρικού εργαλείου σε υγρό χώρο είναι αναπόφευκτη, χρησιμοποιήστε πηγή τροφοδοσίας με αντιηλεκτροπληξιακό ρελέ (RCD). Η χρήση αντιηλεκτροπληξιακού ρελέ μειώνει τον κίνδυνο ηλεκτροπληξίας.**

1.2.3. Ασφάλεια ατόμων

- a) **Παραμείνετε σε εγρήγορση, παρακολουθείτε τι κάνετε, επιδεικνύετε ευθυκρισία κατά τη χρήση του ηλεκτρικού εργαλείου. Μη χρησιμοποιείτε ηλεκτρικά εργαλεία όταν είστε κουρασμένοι ή υπό την επήρεια ναρκωτικών ουσιών, αλκοόλ ή φαρμάκων. Μια στιγμή απροσεξίας κατά τη χρήση ενός ηλεκτρικού εργαλείου μπορεί να προκαλέσει σοβαρούς τραυματισμούς.**
- b) **Χρησιμοποιείτε εξοπλισμό ατομικής προστασίας. Φοράτε πάντοτε προστατευτικό για τα μάτια. Όταν τα μέσα ατομικής προστασίας, όπως οι μάσκες προστασίας από τη σκόνη, τα αντιολισθητικά υποδήματα ασφαλείας, τα κράνη ή τα προστατευτικά ακοής, χρησιμοποιούνται στις κατάλληλες συνθήκες, μειώνουν τους τραυματισμούς.**
- c) **Αποφύγετε τυχόν ακούσια εκκίνηση. Βεβαιωθείτε ότι ο διακόπτης είναι στη θέση απενεργοποίησης πριν συνδέσετε το εργαλείο στο ρεύμα και/ή με μπαταρία, πριν το μαζέψετε ή το κουβαλήσετε. Εάν κρατάτε τα ηλεκτρικά εργαλεία με το δάχτυλο στον διακόπτη ή εάν συνδέετε ηλεκτρικά εργαλεία με τον διακόπτη στη θέση ενεργοποίησης, υπάρχει κίνδυνος ατυχήματος.**
- d) **Αφαιρέστε οποιοδήποτε κλειδί ρύθμισης πριν θέσετε σε λειτουργία το ηλεκτρικό εργαλείο. Αν αφήσετε κλειδί σε περιστρεφόμενο εξάρτημα του ηλεκτρικού εργαλείου, μπορεί να προκληθούν τραυματισμοί.**
- e) **Μη βιάζεστε. Διατηρείτε ανά πάση στιγμή σωστή στάση και ισορροπία. Με αυτόν τον τρόπο επιτυγχάνεται καλύτερος έλεγχος του ηλεκτρικού εργαλείου σε απρόβλεπτες καταστάσεις.**
- f) **Φοράτε κατάλληλα ρούχα. Μη φοράτε φαρδιά ρούχα ή κοσμήματα. Κρατάτε σε απόσταση τα μαλλιά και τα ρούχα σας από κινούμενα εξαρτήματα. Τα φαρδιά ρούχα, τα κοσμήματα και τα μακριά μαλλιά μπορεί να πιαστούν σε κινούμενα εξαρτήματα.**
- g) **Αν παρέχονται διατάξεις για τη σύνδεση εξοπλισμών εξαγωγής και συλλογής σκόνης, βεβαιωθείτε ότι είναι συνδεδεμένοι και ότι χρησιμοποιούνται σωστά. Η χρήση συστημάτων συλλογής σκόνης μπορεί να μειώσει τους κινδύνους που δημιουργούνται από τις σκόνες.**
- h) **Παραμείνετε σε εγρήγορση και μην αγνοείτε τις βασικές αρχές ασφαλείας του εργαλείου με τη δικαιολογία ότι έχετε συνηθίσει να το χρησιμοποιείτε. Μια ελάχιστη στιγμή απροσεξίας μπορεί να προκαλέσει σοβαρό τραυματισμό.**

1.2.4. Χρήση και συντήρηση του ηλεκτρικού εργαλείου

- a) **Μην πιέζετε το ηλεκτρικό εργαλείο. Χρησιμοποιείτε το ηλεκτρικό εργαλείο που είναι κατάλληλο για την εφαρμογή σας. Το κατάλληλο ηλεκτρικό εργαλείο εκτελεί καλύτερα την εργασία και με ασφαλέστερο τρόπο στον αριθμό στροφών για τον οποίο κατασκευάστηκε.**
- b) **Μη χρησιμοποιήσετε το ηλεκτρικό εργαλείο αν ο διακόπτης δεν επιτρέπει τη μετάβαση από την κατάσταση ενεργοποίησης στην κατάσταση απενεργοποίησης και αντίστροφα. Αν το ηλεκτρικό εργαλείο δεν μπορεί να ελεγχθεί με τον διακόπτη, είναι επικίνδυνο και πρέπει να επιδιορθωθεί.**
- c) **Αποσυνδέετε το φως της πηγής τροφοδοσίας και/ή αφαιρείτε την μπαταρία, αν είναι αφαιρούμενη, πριν από οποιαδήποτε ρύθμιση, αλλαγή παρελκομένων ή πριν από την αποθήκευση του ηλεκτρικού εργαλείου. Τέτοιου είδους προληπτικά μέτρα ασφαλείας μειώνουν τον κίνδυνο ακούσιας εκκίνησης του ηλεκτρικού εργαλείου.**
- d) **Διατηρείτε τα ηλεκτρικά εργαλεία εκτός λειτουργίας μακριά από παιδιά, και μην επιτρέπετε σε άτομα που δεν γνωρίζουν το ηλεκτρικό εργαλείο ή αυτές τις οδηγίες να το θέσουν σε λειτουργία. Τα ηλεκτρικά εργαλεία είναι επικίνδυνα στα χέρια αρχάριων χρηστών.**
- e) **Πραγματοποιείτε κανονικά τη συντήρηση των ηλεκτρικών εργαλείων και παρελκομένων. Ελέγξτε για τυχόν εσφαλμένη ευθυγράμμιση ή εμπλοκή κινητών εξαρτημάτων, σπασμένα εξαρτήματα η οποιαδήποτε άλλη κατάσταση η οποία ενδέχεται να επηρεάσει αρνητικά τη λειτουργία του ηλεκτρικού εργαλείου. Σε περίπτωση ζημιάς, το ηλεκτρικό εργαλείο πρέπει να επισκευαστεί πριν χρησιμοποιηθεί. Πολλά ατυχήματα οφείλονται σε κακοσυντηρημένα ηλεκτρικά εργαλεία.**
- f) **Διατηρείτε τα εργαλεία κοπής ακονισμένα και καθαρά. Τα εργαλεία κοπής με αιχμηρά κοπτικά άκρα τα οποία έχουν συντηρηθεί σωστά είναι λιγότερο πιθανό να μπλοκάρουν και ευκολότερα στον χειρισμό.**
- g) **Χρησιμοποιείτε το ηλεκτρικό εργαλείο, τα παρελκόμενα, τις λάμες κ.λπ. σύμφωνα με αυτές τις οδηγίες, λαμβάνοντας υπόψη τις συνθήκες εργασίας και την εργασία που θέλετε να εκτελέσετε. Η χρήση του ηλεκτρικού εργαλείου για εργασίες διαφορετικές από τις προβλεπόμενες μπορεί να οδηγήσει σε επικίνδυνες καταστάσεις.**
- h) **Οι λαβές και οι επιφάνειες λαβής πρέπει να διατηρούνται στεγνές, καθαρές και απαλλαγμένες από λάδια και γράσα. Οι ολισθηρές λαβές και επιφάνειες λαβής καθιστούν αδύνατο τον χειρισμό και τον έλεγχο του εργαλείου με απόλυτη ασφάλεια σε απρόβλεπτες καταστάσεις.**
- i) **Κρατάτε το ηλεκτρικό εργαλείο από τις επιφάνειες λαβής κατά τη διάρκεια μιας εργασίας όπου το εξάρτημα στερέωσης μπορεί να έρθει σε επαφή με κρυφή καλωδίωση. Τα εξαρτήματα στερέωσης που κάνουν επαφή με κάποιο «υπό τάση» καλώδιο ενδέχεται να θέσουν «υπό τάση» τα εκτεθειμένα μεταλλικά μέρη του ηλεκτρικού εργαλείου και να προκαλέσουν ηλεκτροπληξία του χειριστή.**

1.2.5. Χρήση εργαλείων που λειτουργούν με μπαταρίες και προφυλάξεις χρήσης

- a) Φορτίζετε μόνο με φορτιστή που καθορίζεται από τον κατασκευαστή. Ένας φορτιστής που είναι κατάλληλος για έναν συγκεκριμένο τύπο μπαταριών μπορεί να δημιουργήσει κίνδυνο πυρκαγιάς εάν χρησιμοποιηθεί με άλλον τύπο μπαταριών.
- b) Χρησιμοποιείτε τα ηλεκτρικά εργαλεία μόνο με ειδικά σχεδιασμένες για αυτά μπαταρίες. Η χρήση οποιασδήποτε άλλης μπαταρίας μπορεί να δημιουργήσει κίνδυνο τραυματισμού και πυρκαγιάς.
- c) Όταν δεν χρησιμοποιείτε την μπαταρία, διατηρείτε την μακριά από οποιοδήποτε μεταλλικό αντικείμενο, για παράδειγμα συνδετήρες, κέρματα, κλειδιά, καρφιά, βίδες ή άλλα αντικείμενα μικρού μεγέθους, τα οποία μπορεί να επιτρέψουν τη σύνδεση των πόλων. Το βραχυκύκλωμα των πόλων μιας μπαταρίας ενδέχεται να προκαλέσει εγκαύματα ή πυρκαγιά.
- d) Εάν επικρατούν άσχημες συνθήκες, μπορεί να εκτοξευτεί υγρό από την μπαταρία, αποφύγετε οποιαδήποτε επαφή. Σε περίπτωση ακούσιας επαφής, καθαρίστε με νερό. Αν το υγρό έλθει σε επαφή με τα μάτια, αναζητήστε επιπλέον ιατρική βοήθεια. Το υγρό που εκτοξεύεται από τις μπαταρίες μπορεί να προκαλέσει ερεθισμούς ή εγκαύματα.
- e) Μη χρησιμοποιείτε μπαταρίες ή εργαλείο που λειτουργεί με μπαταρίες που έχει υποστεί ζημιά ή μετατροπή. Οι μπαταρίες που έχουν υποστεί ζημιά ή μετατροπή ενδέχεται να παρουσιάσουν απρόβλεπτη συμπεριφορά, με αποτέλεσμα την πρόκληση πυρκαγιάς, έκρηξης ή τραυματισμού.
- f) Μην εκθέτετε τις μπαταρίες ή κάποιο εργαλείο που λειτουργεί με μπαταρίες σε φωτιά ή σε υπερβολικά υψηλή θερμοκρασία. Η έκθεση σε φωτιά ή σε θερμοκρασία πάνω από 130 °C μπορεί να προκαλέσει έκρηξη.
- g) Ακολουθείτε όλες τις οδηγίες φόρτισης και μη φορτίζετε τις μπαταρίες ή το εργαλείο που λειτουργεί με μπαταρίες εκτός του εύρους θερμοκρασιών που καθορίζεται στις οδηγίες. Τυχόν εσφαλμένη φόρτιση ή φόρτιση υπό θερμοκρασία εκτός του καθορισμένου εύρους θερμοκρασιών μπορεί να προκαλέσει ζημιά στην μπαταρία και να αυξήσει τον κίνδυνο πυρκαγιάς.

1.2.6. Συντήρηση

- a) Αναθέτετε τη συντήρηση του ηλεκτρικού εργαλείου σε εξειδικευμένο επισκευαστή, ο οποίος χρησιμοποιεί αποκλειστικά και μόνο ίδια ανταλλακτικά. Έτσι διασφαλίζεται η διατήρηση της ασφάλειας του ηλεκτρικού εργαλείου.
- b) Μην εκτελέσετε ποτέ εργασία συντήρησης σε μπαταρίες που έχουν υποστεί ζημιά. Ενδείκνυται η συντήρηση μπαταριών να πραγματοποιείται από τον κατασκευαστή ή από τους εξουσιοδοτημένους παρόχους υπηρεσιών σέρβις.

1.3. Ειδικές προειδοποιήσεις ασφαλείας για το εργαλείο

1.3.1. Προειδοποιήσεις ασφαλείας για τα δράπανα

- 1) Οδηγίες ασφαλείας για όλες τις εργασίες
 - a) Φοράτε ωτασπίδες κατά τη χρήση του κρουστικού δράπανου. Η έκθεση σε θόρυβο μπορεί να προκαλέσει βαρηκοΐα.
 - b) Κρατάτε το ηλεκτρικό εργαλείο από τις μονωμένες επιφάνειες λαβής κατά τη διάρκεια εργασιών όπου το παρελκόμενο κοπής μπορεί να έρθει σε επαφή με κρυφή καλωδίωση. Ένα παρελκόμενο κοπής που κάνει επαφή με κάποιο «υπό τάση» καλώδιο ενδέχεται να θέσει «υπό τάση» τα εκτεθειμένα μεταλλικά μέρη του ηλεκτρικού εργαλείου και να προκαλέσει ηλεκτροπληξία του χειριστή.
- 2) Οδηγίες ασφαλείας για τη χρήση μακριών τρυπανιών
 - a) Μη χρησιμοποιήσετε ποτέ αριθμό στροφών μεγαλύτερο από τον μέγιστο ονομαστικό αριθμό στροφών του τρυπανιού. Αν το τρυπάνι λειτουργήσει με μεγαλύτερο αριθμό στροφών, ενδέχεται να λυγίσει αν μπορέσει να περιστραφεί ελεύθερα χωρίς να κάνει επαφή με το κατεργαζόμενο τεμάχιο, γεγονός που προκαλεί τραυματισμούς.
 - b) Ξεκινάτε πάντοτε το τρύπημα με μικρό αριθμό στροφών, φέρνοντας τη μύτη του τρυπανιού σε επαφή με το κατεργαζόμενο τεμάχιο. Αν το τρυπάνι λειτουργήσει με μεγαλύτερο αριθμό στροφών, ενδέχεται να λυγίσει αν μπορέσει να περιστραφεί ελεύθερα χωρίς να κάνει επαφή με το κατεργαζόμενο τεμάχιο, γεγονός που προκαλεί τραυματισμούς.
 - c) Εφαρμόζετε πίεση αποκλειστικά και μόνο στο τρυπάνι και μην εφαρμόζετε υπερβολική πίεση. Τα τρυπάνια μπορεί να λυγίσουν, με αποτέλεσμα να σπάσουν ή να χάσετε τον έλεγχο του εργαλείου και να προκληθούν τραυματισμοί

1.3.2. Συμπληρωματικές προειδοποιήσεις ασφαλείας για τα κρουστικά κατσαβίδια

1. Αυτό το εργαλείο έχει σχεδιαστεί για χρήση ως κατσαβίδι. Διαβάστε όλες τις προειδοποιήσεις ασφαλείας, οδηγίες, εικονογραφίες και προδιαγραφές που παρέχονται με το εργαλείο. Η έλλειψη εξοικείωσης με ηλεκτρικό εργαλείο εγκυμονεί κίνδυνο πρόκλησης ατυχημάτων.
2. Η χρήση του εργαλείου για άλλες εργασίες, πέραν αυτών για τις οποίες σχεδιάστηκε, είναι επικίνδυνη και μπορεί να προκαλέσει τραυματισμούς.
3. Μη χρησιμοποιείτε συμπληρωματικές διατάξεις που δεν συνιστώνται από τον κατασκευαστή για το συγκεκριμένο ηλεκτρικό εργαλείο. Το γεγονός ότι είναι δυνατή η στερέωση ενός επαγγελματικού εργαλείου σε μια συσκευή ή μηχανήμα δεν εγγυάται την ασφαλή χρήση του.

4. Η ρύθμιση στροφών του παρελκόμενου πρέπει να ισούται τουλάχιστον με τον μέγιστο αριθμό στροφών που υποδεικνύεται πάνω στο εργαλείο. Τα παρελκόμενα που λειτουργούν με αριθμό στροφών μεγαλύτερο από την καθορισμένη ρύθμιση αριθμού στροφών μπορεί να σπάσουν και να εκσφενδονιστούν.
5. Το μέγεθος κάθε παρελκόμενου πρέπει να είναι κατάλληλο για το τσοκ του εργαλείου. Τα παρελκόμενα στα οποία το βίδωμα δεν ταιριάζει ακριβώς με τον άξονα του εργαλείου περιστρέφονται ακανόνιστα, εμφανίζουν υπερβολικούς κραδασμούς και μπορεί να οδηγήσουν σε απώλεια ελέγχου.
6. Μη χρησιμοποιείτε παρελκόμενα που έχουν υποστεί ζημιά. Πριν από κάθε χρήση, επιθεωρείτε τα παρελκόμενα. Σε περίπτωση που πέσει το εργαλείο ή το παρελκόμενο, ελέγξτε αν υπάρχουν ζημιές ή αντικαταστήστε το παρελκόμενο. Μετά τον έλεγχο ή την αντικατάσταση του παρελκόμενου, παραμείνετε μακριά από το περιστρεφόμενο παρελκόμενο και θέστε σε λειτουργία το εργαλείο στον μέγιστο αριθμό στροφών χωρίς φορτίο για ένα λεπτό. Τα παρελκόμενα που έχουν υποστεί ζημιά σπάζουν συνήθως στη διάρκεια αυτής της δοκιμής.
7. Φοράτε κατάλληλο εξοπλισμό προστασίας: ολοπρόσωπη μάσκα, γυαλιά-προσωπίδες, προστατευτικά γυαλιά, μάσκα προστασίας από τη σκόνη, αντιθρομβικά προστατευτικά, ποδιά εργασίας κ.λπ., για προστασία από λειαντικά μικροθραύσματα ή ρινίσματα. Το προστατευτικό οφθαλμών πρέπει να είναι σε θέση να σταματά τα εκσφενδονιζόμενα θραύσματα που παράγονται στις διάφορες εφαρμογές. Η μάσκα προστασίας από τη σκόνη πρέπει να μπορεί να φιλτράρει τα σωματίδια που παράγονται κατά τη λειτουργία του εργαλείου. Η παρατεταμένη έκθεση σε θόρυβο υψηλής έντασης μπορεί να προκαλέσει βαρηκοΐα.
8. Κρατάτε το εργαλείο από τα μονωμένα μέρη που έχουν προβλεφθεί για τον σκοπό αυτό κατά την εκτέλεση εργασιών όπου το παρελκόμενο διατρέχει κίνδυνο να έρθει σε επαφή με κρυφό καλώδιο ή με το δικό του καλώδιο ρεύματος. Οποιαδήποτε επαφή με κάποιο «υπό τάση» καλώδιο θα θέσει επίσης «υπό τάση» τα μεταλλικά μέρη του εργαλείου και θα προκαλέσει ηλεκτροπληξία του χειριστή.
9. Εντοπίστε τυχόν υπόγειες σωληνώσεις με τα κατάλληλα όργανα ή επικοινωνήστε με την αρμόδια τοπική επιχείρηση. Οποιαδήποτε επαφή με υπό τάση καλώδια ενέχει κίνδυνο πρόκλησης πυρκαγιάς ή ηλεκτροπληξίας. Η καταστροφή μιας σωλήνωσης μπορεί να προκαλέσει έκρηξη. Η καταστροφή μιας σωλήνωσης νερού προκαλεί σημαντικές υλικές ζημιές και ενέχει κίνδυνο πρόκλησης ηλεκτροπληξίας.
10. Μην αφήνετε ποτέ κάτω το εργαλείο μέχρι να ακινητοποιηθεί εντελώς το παρελκόμενο. Το περιστρεφόμενο παρελκόμενο μπορεί να σκαλώσει σε μια επιφάνεια και να προκαλέσει απώλεια ελέγχου του εργαλείου.
11. Μη θέτετε σε λειτουργία το εργαλείο μεταφέροντάς το κοντά στο σώμα σας. Σε περίπτωση ακούσιας επαφής με το περιστρεφόμενο παρελκόμενο, αυτό μπορεί να σκαλώσει στα ρούχα του χειριστή και να τον τραυματίσει.
12. Καθαρίζετε τακτικά τα στόμια αερισμού του εργαλείου. Υπάρχει κίνδυνος το βενιλατέρ του κινητήρα να αναρροφήσει σκόνη μέσα στο περίβλημα και τυχόν υπερβολική συσσώρευση μεταλλικής σκόνης μπορεί να δημιουργήσει ηλεκτρικούς κινδύνους. Καθαρίζετε το εργαλείο με μαλακό και στεγνό πανί. Μη χρησιμοποιήσετε ποτέ απορρυπαντικά ή οινόπνευμα.
13. Προβλέψτε τα παρελκόμενα.
14. Απομακρύνετε κάθε πανί, ρούχο, σχοινί, σπάγκο ή οτιδήποτε άλλο υπάρχει κοντά στον χώρο εργασίας.
15. Σε περίπτωση διακοπής κατά τη χρήση του κατασαβιδιού, σταματήστε την εργασία και απενεργοποιήστε το εργαλείο πριν αφαιρέσετε την κεφαλή.
16. Ελέγχετε τακτικά ότι όλα τα παξιμάδια, μπουλόνια και άλλα εξαρτήματα στερέωσης είναι σφιγμένα σωστά.
17. Στερεώνετε τα στοιχεία με κατάλληλες διατάξεις ή μηχανισμούς ασφάλισης, έτσι ώστε να διατηρούνται πιο σταθερά και πιο ασφαλή από ό,τι όταν τα κρατάτε στο χέρι.
18. Καθαρίζετε τακτικά το κατασαβίδι μπαταρίας.
19. Μην αντιστρέψετε τη φορά περιστροφής του άξονα ενώ λειτουργεί το εργαλείο. Διαφορετικά, υπάρχει κίνδυνος να προκληθεί ζημιά στο κατασαβίδι.
20. Καθαρίζετε το κατασαβίδι με μαλακό και στεγνό πανί. Μη χρησιμοποιήσετε ποτέ απορρυπαντικά ή οινόπνευμα.
21. Χρησιμοποιείτε την ή τις βοηθητικές λαβές που παρέχονται με το εργαλείο. Η απώλεια ελέγχου μπορεί να προκαλέσει τραυματισμούς.
22. Χρησιμοποιείτε προστατευτικά γυαλιά ή μάσκα προς αποφυγή τυχόν εκτοξεύσεων.
23. Πριν από τη χρήση ελέγχετε τη ροπή σύσφιξης με δυναμομετρικό κλειδί.
24. Κρατάτε τα χέρια σας μακριά από κινητά εξαρτήματα.

1.3.3. Προειδοποιήσεις ασφαλείας σχετικά με την μπαταρία και τον φορτιστή

1. Αποσυνδέετε τον φορτιστή από την πρίζα πριν από οποιαδήποτε ρύθμιση ή εργασία συντήρησης.
2. Για να μειωθεί κάθε κίνδυνος ζημιάς στο φως και το ηλεκτρικό καλώδιο, αποσυνδέετε το καλώδιο από τον φορτιστή τραβώντας το φως.
3. Βεβαιωθείτε ότι το καλώδιο είναι δρομολογημένο κατά τέτοιο τρόπο, ώστε να μην μπορείτε να το πατήσετε, να σκοντάψετε σε αυτό, να το προξενήσετε ζημιά ή να το υποβάλετε σε καταπόνηση.
4. Βεβαιωθείτε ότι η διαθέσιμη τάση τροφοδοσίας συμφωνεί με αυτήν που αναγράφεται στην πινακίδα τεχνικών χαρακτηριστικών του φορτιστή μπαταριών.
5. Όταν δεν χρησιμοποιείται η μπαταρία, κρατήστε την μακριά από μεταλλικά αντικείμενα και στεγνή.
6. Εάν χρειάζεται προέκταση, βεβαιωθείτε ότι το αμπεράζ της προέκτασης συμφωνεί με αυτό του ηλεκτρικού εργαλείου και ότι η προέκταση είναι σε καλή κατάσταση. Ξετυλίγετε τελείως τις ηλεκτρικές προεκτάσεις προς αποφυγή ενδεχόμενης υπερθέρμανσης. Βεβαιωθείτε ότι η τάση δικτύου είναι ίδια με αυτήν που αναγράφεται στην πινακίδα τεχνικών χαρακτηριστικών του εργαλείου και ότι οι επαφές της προέκτασης έχουν τον ίδιο αριθμό, μέγεθος και σχήμα με αυτές του φορτιστή.

7. Χρησιμοποιείτε αποκλειστικά και μόνο την μπαταρία και τον φορτιστή που συνιστώνται από τον κατασκευαστή. Η χρήση παρελκομένου που δεν συνιστάται ή δεν πωλείται από τον κατασκευαστή του φορτιστή μπαταριών ενέχει κίνδυνο πρόκλησης πυρκαγιάς, ηλεκτρικής εκφόρτισης ή τραυματισμών.
8. Ένα εργαλείο που λειτουργεί με ενσωματωμένες μπαταρίες ή με ξεχωριστή μπαταρία πρέπει να φορτίζεται μόνο με τον φορτιστή που έχει καθοριστεί για την μπαταρία. Ένας φορτιστής που μπορεί να είναι κατάλληλος για έναν τύπο μπαταριών μπορεί να αποτελέσει αιτία πυρκαγιάς εάν χρησιμοποιηθεί με άλλον τύπο μπαταριών.
9. Φορτίζετε μόνο τις συνιστώμενες επαναφορτιζόμενες μπαταρίες. Οι άλλοι τύποι μπαταριών μπορεί να εκραγούν και να προκαλέσουν τραυματισμούς ή ζημιές.
10. Κρατάτε την μπαταρία μακριά από πηγές θερμότητας. Μην αφήνετε την μπαταρία εκτεθειμένη για μεγάλο χρονικό διάστημα σε υψηλή θερμοκρασία (για παράδειγμα, στο άμεσο ηλιακό φως, κοντά σε καλοριφέρ και σε χώρους όπου η θερμοκρασία ξεπερνά τους 50°C).
11. Μη χρησιμοποιήσετε τον φορτιστή αν το καλώδιο ή το φισ του έχει υποστεί ζημιά – Αντικαταστήστε τον αμέσως.
12. Μη χρησιμοποιήσετε τον φορτιστή εάν έχει χτυπηθεί, έχει πέσει κάτω ή αν έχει υποστεί οποιαδήποτε ζημιά. Παραδώστε τον σε εξειδικευμένο επισκευαστή.



Προσοχή!

Η εσφαλμένη χρήση της μπαταρίας ή του φορτιστή μπαταριών ενέχει κίνδυνο πρόκλησης τραυματισμών.

Για να αποφευχθεί κάθε κίνδυνος τραυματισμού, τηρείτε τις εξής οδηγίες:

- ΜΗΝ αποσυναρμολογήσετε ΠΟΤΕ την μπαταρία.
- ΜΗ ρίξετε ΠΟΤΕ την μπαταρία στη φωτιά, ακόμα και έχει καταστραφεί ή αχρηστευτεί. Υπάρχει κίνδυνος να εκραγεί η μπαταρία στη φωτιά.
- ΜΗ βραχυκυκλώσετε ΠΟΤΕ την μπαταρία.
- ΜΗ βυθίσετε ΠΟΤΕ τον φορτιστή και/ή την μπαταρία στο νερό ή σε οποιοδήποτε άλλο υγρό.
- ΜΗ βάλετε ΠΟΤΕ οποιοδήποτε αντικείμενο στα στόμια αερισμού του φορτιστή. Μπορεί να προκληθεί ηλεκτροπληξία ή ζημιά στον φορτιστή.
- ΜΗΝ πραγματοποιήσετε ΠΟΤΕ φόρτιση σε εξωτερικό χώρο. Προφυλάσσετε την μπαταρία από τις άμεσες ακτίνες του ήλιου και χρησιμοποιείτε την μπαταρία μόνο σε καλά αεριζόμενους χώρους με λίγη υγρασία.
- ΜΗΝ πραγματοποιήσετε ΠΟΤΕ φόρτιση, αν η θερμοκρασία είναι χαμηλότερη από 5°C ή υψηλότερη από 30°C.
- ΜΗ συνδέσετε ΠΟΤΕ μαζί δύο φορτιστές μπαταριών.
- ΜΗ φορτίσετε ΠΟΤΕ την μπαταρία πάνω από 6 ώρες συνεχόμενα, διαφορετικά υπάρχει κίνδυνος να υποστεί ζημιά
- ΜΗ βάλετε ΠΟΤΕ ξένα σώματα μέσα στο άνοιγμα της μπαταρίας ή του φορτιστή μπαταριών.
- ΜΗ χρησιμοποιήσετε ΠΟΤΕ μετασχηματιστή-ανορθωτή για τη φόρτιση.
- ΜΗ χρησιμοποιήσετε ΠΟΤΕ γεννήτρια ή τροφοδοσία DC για τη φόρτιση.
- ΜΗΝ αποθηκεύσετε ΠΟΤΕ την μπαταρία ή τον φορτιστή μπαταριών σε χώρο όπου η θερμοκρασία μπορεί να φτάσει ή να υπερβεί τους 50°C. Κρατάτε την μπαταρία μακριά από πηγές θερμότητας.
- Περιμένετε ΠΑΝΤΟΤΕ τουλάχιστον 15 λεπτά μεταξύ δύο φορτίσεων, ώστε να αποφευχθεί ενδεχόμενη υπερθέρμανση του φορτιστή.
- Αποσυνδέετε ΠΑΝΤΟΤΕ το καλώδιο ρεύματος από την πρίζα όταν δεν χρησιμοποιείτε τον φορτιστή.

1.4. Προειδοποιητικά σύμβολα



Κίνδυνος



Ηλεκτρικός κίνδυνος



Διαβάστε το εγχειρίδιο οδηγιών



Προστατευτικό οφθαλμών



Προστατευτικό ακοής



Προστατευτικό χεριών



Μέσο προστασίας της αναπνοής



Τα μακριά μαλλιά απαγορεύεται να είναι λυτά

2. Παρουσίαση

2.1. Πεδίο εφαρμογής

Αυτό το κρουστικό καταβίδι λειτουργεί με μπαταρία μέσω ενός κινητήρα χωρίς ψήκτρες. Αυτό το κρουστικό καταβίδι επιτρέπει συσφίξεις προσέγγισης ισχυρής ροπής χωρίς ακρίβεια, κυρίως δε την εύκολη σύσφιξη και χαλάρωση βιδωτών ρακόρ κατά την εκτέλεση εργασιών συναρμολόγησης ή επισκευών. Χρησιμοποιείται στη μηχανολογία αυτοκινήτων, στην αεροναυπηγική κ.λπ.



ΠΡΟΕΙΔΟΠΟΙΗΣΗ:

Χρησιμοποιείτε το ηλεκτρικό εργαλείο μόνο σύμφωνα με το εγχειρίδιο του κατασκευαστή.



Αριθ.	Περιγραφή
1	Τσοκ ταχείας σύσφιξης 1/4"
2	Σκανδάλη
3	Λαβή
4	Φωτισμός LED
5	Μπαταρία ιόντων λιθίου 20 V (πωλείται ξεχωριστά)
6	Άγκιστρο ζώνης
7	Επιλογέας κίνησης προς τα εμπρός/προς τα πίσω/κλειδώματος
8	Επιλογέας ταχύτητας/ροπής

2.2. Τεχνικά χαρακτηριστικά

Κωδικός 50832			
Ισχύς	20 V	Τσοκ	1/4"
Μέγ. ισχύς	200 Nm	Βάρος (χωρίς την μπαταρία)	1,130 kg
Αριθμός κρούσεων	0-2520 0-2940 0-3780 BPM		
Αριθμοί στροφών χωρίς φορτίο	0-1800 0-2100 0-2700 min-1		
Τιμές ροπής	80 Nm – 120Nm – 200Nm		
Στάθμη ηχητικής πίεσης LPA	86,2 dB(A) ± K = 3 dB(A) [EN ISO 3744]		
Στάθμη ηχητικής ισχύος LWA	94,2 dB(A) ± K = 3 dB(A) [EN ISO 3744]		
Κραδασμοί	a h = 6,265 m/s ² ± K = 1,5 m/s ² [EN ISO 5349-1 et 5349-2]		



Εάν η στάθμη ηχητικής έντασης στην οποία υποβάλλεται ο χειριστής υπερβεί το καθορισμένο όριο, είναι τότε απαραίτητο ένα προστατευτικό ακοής.

Οι τιμές μέτρησης μπορεί να διαφέρουν από εκείνες που καθορίζονται στις οδηγίες χρήσης. Αυτό μπορεί να οφείλεται στις αιτίες που ακολουθούν, οι οποίες πρέπει να ληφθούν υπόψη πριν από και καθ' όλη τη διάρκεια χρήσης της συσκευής:

- Αν η συσκευή χρησιμοποιείται σωστά και είναι σε καλή κατάσταση λειτουργίας
- Αν τα υλικά υποβάλλονται σε σωστή κατεργασία
- Αν οι λαβές είναι καλά στερεωμένες στο σώμα του εργαλείου

Αν ο χρήστης νιώσει μια δυσάρεστη αίσθηση ή αντιληφθεί αποχρωματισμό του δέρματος κατά τη χρήση του εργαλείου, σταματήστε αμέσως την τρέχουσα εργασία. Κάνετε τακτικά διαλείμματα. Αν δεν

τηρήσετε τους χρόνους των διαλειμμάτων, μπορεί να παρουσιαστεί το σύνδρομο κραδασμού χεριού βραχίονα. Αν το εργαλείο χρησιμοποιείται τακτικά, εφοδιαστείτε με εξοπλισμό προστασίας από τους κραδασμούς. Αποφεύγετε τη χρήση του εργαλείου σε θερμοκρασία χαμηλότερη από ή ίση με 10°C. Οργανώστε το πρόγραμμα της εργασίας σας κατά τέτοιον τρόπο, ώστε η επιβάρυνση από τους κραδασμούς να είναι περιορισμένη.

3. Χρήση

3.1. Οδηγίες σχετικά με την μπαταρία

3.1.1. Τοποθέτηση και αφαίρεση της μπαταρίας

Για τοποθέτηση: Τοποθετήστε συρταρωτά την μπαταρία στην εσοχή της λαβής μέχρι να ασφαλίσει.

Για αφαίρεση: Πιέστε παρατεταμένα το μπουτόν και τραβήξτε την μπαταρία έξω από τη λαβή.

3.1.2. Φόρτιση της μπαταρίας

Η μπαταρία παραδίδεται μερικώς φορτισμένη. Πρέπει επομένως να φορτίζετε την μπαταρία πριν την χρησιμοποιήσετε για πρώτη φορά. Φορτίστε την μπαταρία πριν εκφορτιστεί τελείως.

Η φόρτιση της μπαταρίας πρέπει να πραγματοποιείται σε θερμοκρασία μεταξύ 5°C και 30°C.



Η τάση του δικτύου πρέπει να συμφωνεί οπωσδήποτε με την τάση που αναγράφεται στην πινακίδα τεχνικών χαρακτηριστικών του φορτιστή. Πριν από την έναρξη της φόρτισης, ελέγχετε συστηματικά την τεχνική κατάσταση του φορτιστή, του σταθμού φόρτισης και του καλωδίου ρεύματος.

Για τη φόρτιση της μπαταρίας χρησιμοποιείτε αποκλειστικά και μόνο τον φορτιστή που συνιστάται από τον κατασκευαστή. Η χρήση οποιουδήποτε άλλου φορτιστή με αυτό το προϊόν θεωρείται λάθος και ακυρώνει την εγγύηση του προϊόντος.



- Τοποθετήστε την μπαταρία στην υποδοχή του σταθμού φόρτισης
- Συνδέστε τον φορτιστή στην πρίζα
- Ανάλογα με τη στάθμη φόρτισης, η μπαταρία φορτίζεται μετά 1 ώρα περίπου
- Αποσυνδέστε την τροφοδοσία πριν αφαιρέσετε την μπαταρία από τον φορτιστή.



Όταν η μπαταρία φορτιστεί πλήρως, ανάβει το πράσινο LED.



Το κόκκινο LED ανάβει για να υποδείξει ότι η μπαταρία φορτίζεται.



Αν το κόκκινο LED αναβοσβήνει γρήγορα, έχει υπερθερμανθεί η μπαταρία ή ο φορτιστής. Αφαιρέστε την μπαταρία, αφήστε την μπαταρία ή τον φορτιστή να κάνει επαναφορά και δοκιμάστε ξανά ή επικοινωνήστε με τον κατασκευαστή.

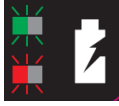

Αν το κόκκινο και το πράσινο LED αναβοσβήνουν γρήγορα, ελέγξτε και απομακρύνετε οποιοδήποτε ξένο σώμα από την υποδοχή του φορτιστή. Αν δεν υπάρχει ξένο σώμα, πρόκειται πιθανόν για δυσλειτουργία της μπαταρίας ή του φορτιστή. Αφήστε την μπαταρία ή τον φορτιστή να κάνει επαναφορά και δοκιμάστε ξανά ή επικοινωνήστε με τον κατασκευαστή.

Η μπαταρία και ο φορτιστής θερμαίνονται κατά τη φόρτιση, πρόκειται για φυσιολογικό φαινόμενο.

Αποφεύγετε τις πολλές διαδοχικές φορτίσεις σύντομης διάρκειας Μη φορτίζετε την μπαταρία ύστερα από σύντομη χρήση του ηλεκτρικού εργαλείου.

Η σημαντική μείωση του χρονικού διαστήματος μεταξύ δύο φορτίσεων αποτελεί ένδειξη ότι η μπαταρία είναι καταπονημένη και ότι ίσως χρειαστεί να αντικατασταθεί.

3.1.3. Στάθμη φόρτισης της μπαταρίας

Για να εμφανιστεί η υπολειπόμενη χωρητικότητα της μπαταρίας, πατήστε το κουμπί ένδειξης στάθμης φόρτισης.

	Ενδεικτική λυχνία στάθμης φόρτισης			
	Υπολειπόμενη φόρτιση	Μέγιστη φόρτιση	Μέτρια φόρτιση	Ασθενής φόρτιση

3.2. Οδηγίες σχετικά με το καθαβίδι

Χρήση εξοπλισμών προστασίας



Προστατευτικό οφθαλμών



Προστατευτικό ακοής



Προστατευτικό χεριών

3.2.1. Τοποθέτηση του επαγγελματικού εργαλείου

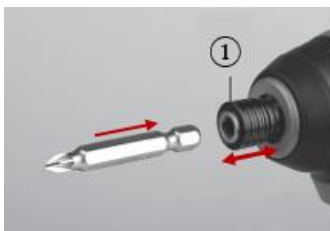

- Τραβήξτε το τσοκ ① αντίθετα από το εργαλείο
- Βάλτε τη μύτη στην οπή του τσοκ μέχρι να τερματίσει και τον εξαγωγέα του τσοκ στην αρχική θέση
- Για να αφαιρέσετε το εργαλείο, ακολουθήστε την ίδια διαδικασία όπως κατά την τοποθέτηση

Για κοντές μύτες χρησιμοποιήστε πρόσθετο μαγνητικό προσαρμογέα.



ΠΡΟΕΙΔΟΠΟΙΗΣΗ:

Πριν από την έναρξη λειτουργίας, ελέγξτε αν το εξάγωνο καρυδάκι έχει τοποθετηθεί σωστά.

3.2.2. Έναρξη λειτουργίας



- Έναρξη λειτουργίας: πιέστε τη σκανδάλη ②
- Διακοπή λειτουργίας: αφήστε τη σκανδάλη ②
- Φρένο του άξονα: Το κατσαβίδι διαθέτει ηλεκτρονικό φρένο που σταματά τον άξονα αμέσως μετά την επαναφορά του κουμπιού ②. Το φρένο εξασφαλίζει ακρίβεια στο βίδωμα και εμποδίζει τον άξονα να περιστρέφεται ελεύθερα μετά τη διακοπή λειτουργίας του κατσαβιδιού.

3.2.3. Άγκιστρο ζώνης



Το άγκιστρο ζώνης ⑥ είναι πρακτικό για να κρεμάτε προσωρινά το κατσαβίδι.

Για τοποθέτηση του κλιπ:

Τοποθετήστε το άγκιστρο ⑥ στις σπειροτομημένες οπές και στερεώστε το με την παρεχόμενη βίδα, προσέχοντας να μην το σφίξετε υπερβολικά και να μην απογυμνώσετε το σπείρωμα.

3.2.4. LED εργασίας



Για να διευκολύνεται η εργασία σε περιορισμένους χώρους και χώρους με κακό φωτισμό, το LED εργασίας ④ ανάβει αυτόματα όταν ενεργοποιείται η σκανδάλη.

3.2.5. Ρύθμιση της ταχύτητας περιστροφής



Η ρύθμιση της ταχύτητας βιδώματος είναι εφικτή κατά τη διάρκεια της χρήσης με αύξηση ή μείωση της πίεσης στη σκανδάλη ② (υπό την προϋπόθεση ότι ο επιλογέας φοράς περιστροφής ⑦ είναι ρυθμισμένος στη θέση κίνησης προς τα εμπρός ή προς τα πίσω).

Η ηλεκτρονική σκανδάλη επιτρέπει στον χρήστη να μεταβάλλει την ταχύτητα συνεχόμενα. Το γεγονός αυτό επιτρέπει την ομαλή εκκίνηση και εμποδίζει το καρυδάκι να γλιστρήσει, με αποτέλεσμα να έχετε υπό έλεγχο το βίδωμα ή το ξεβίδωμα.

3.2.6. Επιλογή της φοράς περιστροφής

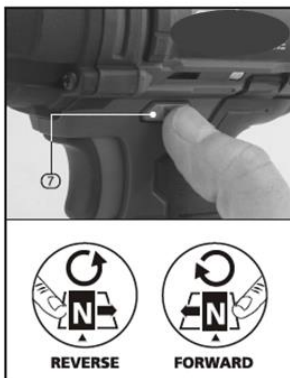

Επιλέξτε με τον επιλογέα ⑦ τη φορά περιστροφής του άξονα.

- Δεξιόστροφη περιστροφή: θέστε τον επιλογέα ⑦ δεξιά
- Αριστερόστροφη περιστροφή: θέστε τον επιλογέα ⑦ αριστερά
- Κλείδωμα της σκανδάλης: ουδέτερη θέση (ρύθμιση στο μέσον)

Μην αλλάζετε τη φορά περιστροφής μέχρι να σταματήσει τελείως ο κινητήρας.

Σημείωση: Αν δεν επιλέξετε την ουδέτερη θέση, η σκανδάλη μπορεί να ενεργοποιηθεί κατά λάθος.

3.2.7. Ρύθμιση ροπής και ταχύτητας



Για να ρυθμίσετε τη ροπή και την ταχύτητα, πατήστε το κουμπί ⑧.

Λειτουργία σύσφιξης

Το κρουστικό κατσαβίδι έχει τρεις ταχύτητες σύσφιξης:

Θέστε τον επιλογέα φοράς περιστροφής ⑦ αριστερά και πατήστε το κουμπί ⑧.

Ανάλογα με τον αριθμό πατημάτων που ακούγονται, οι ρυθμίσεις ποικίλλουν ανάλογα με την ενδεικτική λυχνία του εργαλείου (Βλ. παρακάτω πίνακα).

	Ρύθμιση 1	0-1000 σ.α.λ.	0-1400 κ.α.λ.	Μέγ. ροπή 80 Nm
	Ρύθμιση 2	0-1800 σ.α.λ.	0-2520 κ.α.λ.	Μέγ. ροπή 120 Nm
	Ρύθμιση 3	0-2700 σ.α.λ.	0-3780 κ.α.λ.	Μέγ. ροπή 200 Nm

Λειτουργία χαλάρωσης

Το κρουστικό κατσαβίδι έχει δύο ταχύτητες χαλάρωσης:

Θέστε τον επιλογέα φοράς περιστροφής ⑦ δεξιά και πατήστε το κουμπί ⑧.

Λειτουργία χαλάρωσης με κανονική ταχύτητα + Σταμάτημα απουσία αντίστασης

Λειτουργία χαλάρωσης με κανονική ταχύτητα

4. Συντήρηση



ΠΡΟΕΙΔΟΠΟΙΗΣΗ:

Χρησιμοποιείτε οπωσδήποτε όλους τους απαιτούμενους εξοπλισμούς καθ' όλη τη διάρκεια επέμβασης στο εργαλείο.

Για να αποφευχθούν περιπτώσεις σοβαρών τραυματισμών, αφαιρείτε πάντοτε την μπαταρία από το εργαλείο κατά την εκτέλεση εργασιών συντήρησης.

Ελέγχετε τακτικά ότι οι βίδες του εργαλείου είναι καλά σφιγμένες. Οι κραδασμοί μπορεί να τις ξεσφίξουν με την πάροδο του χρόνου.

Αποθηκεύετε πάντοτε το ηλεκτρικό εργαλείο σας σε στεγνό χώρο.

Λιπαίνετε τακτικά όλα τα κινητά εξαρτήματα. Το γράσο του κιβωτίου ταχυτήτων πρέπει να αντικαθίσταται ύστερα από εντατική χρήση του εργαλείου. Απευθυνθείτε σε εξουσιοδοτημένο αντιπρόσωπο σέρβις.

Μπορεί ενίοτε να βλέπετε σπινθήρες στις σχισμές αερισμού. Αυτό είναι φυσιολογικό και δεν θα προξενήσει ζημιά στο ηλεκτρικό εργαλείο σας

Σε περίπτωση βλάβης σε εξαρτήματα του εργαλείου, χρησιμοποιήστε μόνο ίδια ανταλλακτικά. Η χρήση οποιουδήποτε άλλου εξαρτήματος μπορεί να δημιουργήσει κίνδυνο ή να προξενήσει ζημιά στο

προϊόν. Για να εξασφαλιστεί η ασφάλεια και η αξιοπιστία, όλες οι επισκευές πρέπει να πραγματοποιούνται από εξειδικευμένο τεχνικό σε εξουσιοδοτημένο κέντρο σέρβις.

5. Καθαρισμός



ΠΡΟΕΙΔΟΠΟΙΗΣΗ:

Χρησιμοποιείτε οπωσδήποτε όλους τους απαιτούμενους εξοπλισμούς καθ' όλη τη διάρκεια επέμβασης στο εργαλείο.

Για να αποφευχθούν περιπτώσεις σοβαρών τραυματισμών, αφαιρείτε πάντοτε την μπαταρία από το εργαλείο κατά την εκτέλεση εργασιών συντήρησης.

Καθαρίζετε το ηλεκτρικό εργαλείο ύστερα από κάθε χρήση. Αποθηκεύετε πάντοτε το ηλεκτρικό εργαλείο σας σε στεγνό χώρο.

Διατηρείτε τις σχισμές αερισμού καθαρές για να αερίζεται σωστά ο κινητήρας. Ελέγχετε τακτικά ότι δεν έχει εισχωρήσει σκόνη ή ξένο σώμα στις σχισμές αερισμού που υπάρχουν κοντά στον κινητήρα και γύρω από τον διακόπτη-σκανδάλη.

Καθαρίζετε το εργαλείο χωρίς τη χρήση νερού. Μη χρησιμοποιήσετε ποτέ νερό ή χημικά προϊόντα καθαρισμού για να καθαρίσετε το ηλεκτρικό εργαλείο σας. Σκουπίστε με στεγνό πανί. Χρησιμοποιήστε μαλακή βούρτσα για να απομακρύνετε τη συσσωρευμένη σκόνη.

- Αποφύγετε τη χρήση καυστικών προϊόντων κατά τον καθαρισμό πλαστικών μερών. Τα περισσότερα από αυτά είναι ευαίσθητα σε διαλύτες που διατίθενται στο εμπόριο.
- Χρησιμοποιήστε καθαρά πανιά για να απομακρύνετε τη βρομιά, τη σκόνη, το λάδι, το γράσο κ.λπ.



ΠΡΟΕΙΔΟΠΟΙΗΣΗ:

Το εργαλείο δεν πρέπει να έρθει ποτέ σε επαφή με νερό. Αυτό το κατσαβίδι έχει σχεδιαστεί για ξηρή λειτουργία. Η μη τήρηση αυτής της προειδοποίησης μπορεί να επιφέρει θανατηφόρο πλήγμα.

6. Αναλυτική εικόνα – Λίστα εξαρτημάτων

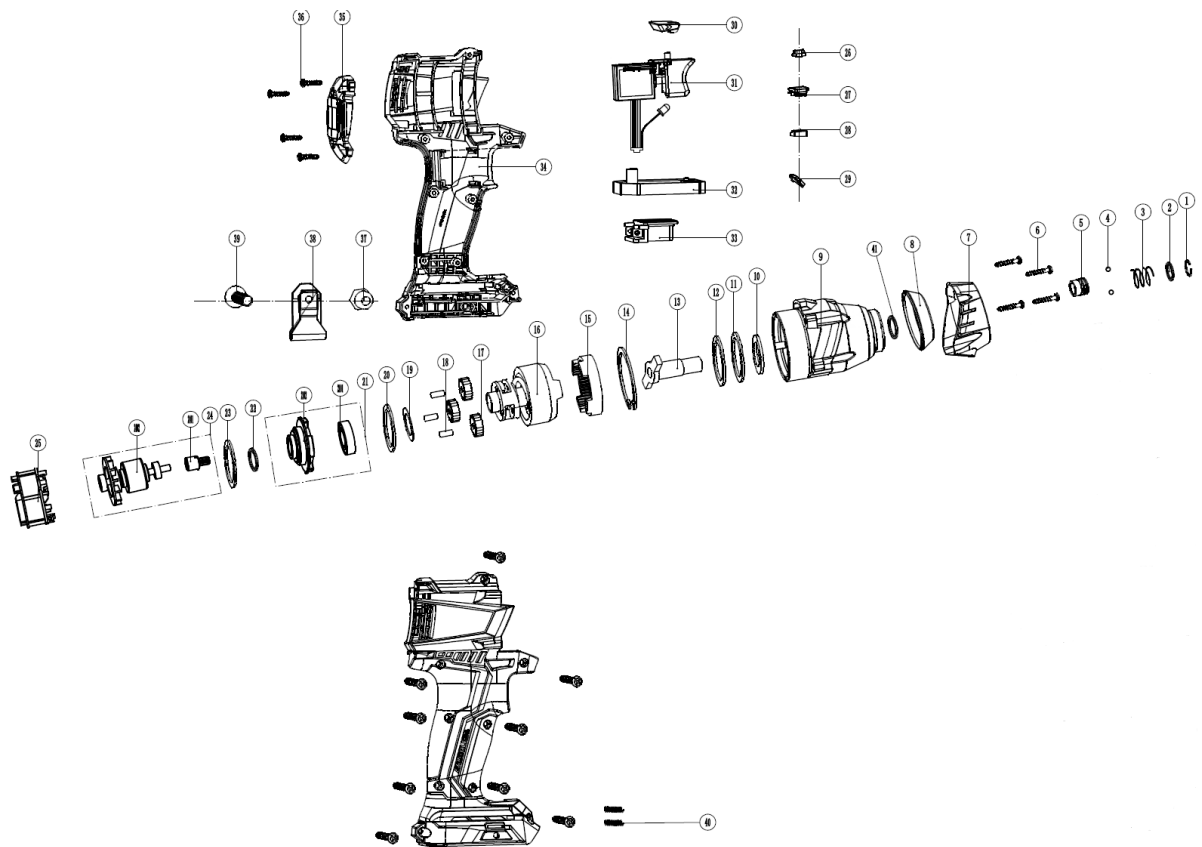

Οχι.	Περιγραφή	Οχι.	Περιγραφή
1	Μπροστινό κάλυμμα	24	Σταθερή πλάκα
2	Σύστημα εκκρεμούς	25	Πλάκα οδηγός αέρα
3		26	Αποσπών
4		27	Ηλεκτρονική κάρτα
5		28	Υποδοχή μπαταρίας
6	Συγκρότημα μετάδοσης	29	Κάλυμμα για τη σκόνη
7		30	Συγκρότημα κουμπιού ρύθμισης
8		31	
9		32	
10		33	
11		34	Κέλυφος
12		35	Βίδα
13		36	Ανοιξη
14	Μοτέρ και ανεμιστήρας	37	Οδηγός
15	Ανοιξη	38	Υπόγειο
16	Ξεκινώντας Ασφάλεια	39	Κάλυμμα βάσης
17	Δώσει το έναυσμα για	40	Υποστήριξη
18	Ανοιξη	41	Βίδα
19	Νήμα	42	Οδηγός απόστασης
20	Οδηγός	43	Βίδα
21	Αξονας	44	Προσαρμογέας εξολκέα
22	Κύκλος	45	γαλλικό κλειδί Allen
23	Γωνιακό πιάτο		

7. Προβλήματα – Λύσεις

Προβλήματα	Πιθανές αιτίες	Λύσεις
Ο κινητήρας δεν λειτουργεί	Δεν υπάρχει ηλεκτρικό ρεύμα στην είσοδο	Ελέγξτε τη σύνδεση της μπαταρίας
	Υπερθέρμανση του κινητήρα	Αφήστε το εργαλείο να ξεκουραστεί για 2 λεπτά πριν το επαναχρησιμοποιήσετε
	Παρουσία σκόνης στο μπλοκ κινητήρα	Καθαρίστε το μπλοκ κινητήρα
	Φθορά των ρουλεμάν	Αντικαταστήστε τα ρουλεμάν
Μείωση της ροπής	<ul style="list-style-type: none"> - Ελλιπής λίπανση - Επιλογέας σε εσφαλμένη θέση - Φθαρμένος κρουστικός μηχανισμός 	<ul style="list-style-type: none"> - Λιπάνετε το εργαλείο - Ρυθμίστε τη θέση του επιλογέα - Αντικαταστήστε τα εξαρτήματα
Δεν γίνεται σωστή επίκρουση	Φθορά εξαρτημάτων	Αποσυναρμολογήστε το εργαλείο και αντικαταστήστε τα φθαρμένα εξαρτήματα
Πολύ έντονοι κραδασμοί	Εσφαλμένη στερέωση του παρελκομένου	Τοποθετήστε σωστά το παρελκόμενο
	Το τεμάχιο που προορίζεται για διάτρηση/βίδωμα δεν στηρίζεται	Σταθεροποιήστε το τεμάχιο που προορίζεται για διάτρηση/βίδωμα

8. Εγγύηση και συμμόρφωση του προϊόντος

Δεν μπορεί να παρασχεθεί εγγύηση ύστερα από:

Μη φυσιολογική χρήση, εσφαλμένο χειρισμό, μη εγκεκριμένη τροποποίηση, ζημιά λόγω μεταφοράς, διακίνησης ή συντήρησης, χρήση μη γνήσιων εξαρτημάτων ή παρελκομένων, επεμβάσεις από μη εξουσιοδοτημένο προσωπικό, απουσία προστασίας ή διάταξης ασφαλείας του χειριστή, η μη τήρηση των προαναφερόμενων οδηγιών εξαιρεί τη συσκευή σας από την εγγύησή μας, τα εμπορεύματα ταξιδεύουν με ευθύνη του αγοραστή, στον οποίο εναπόκειται το δικαίωμα να ασκήσει οποιοδήποτε ένδικο μέσο κατά του μεταφορέα εντός των νόμιμων οδών και προθεσμιών.

Η περίοδος εγγύησης είναι 3 έτη και ξεκινά την ημερομηνία αγοράς της συσκευής. Αξιώσεις εγγύησης πρέπει να προβάλλονται πριν από τη λήξη της περιόδου της εγγύησης. Μετά τη λήξη της περιόδου της εγγύησης αποκλείεται κάθε αποδοχή αξίωσης εγγύησης. Η επισκευή ή η αντικατάσταση της συσκευής δεν συνεπάγεται σε καμία περίπτωση παράταση της διάρκειας της εγγύησης. Επίσης, δεν είναι δυνατή η έναρξη νέας περιόδου εγγύησης για τη συσκευή ή για οποιοδήποτε ενσωματωμένο ανταλλακτικό λόγω αυτού του δικαιώματος. Αυτό ισχύει και σε περίπτωση επέμβασης από τοπικό Τμήμα εξυπηρέτησης πελατών. Ανατρέξτε στους Γενικούς Όρους Πώλησής μας για οποιοδήποτε αίτημα εγγύησης.

Προστασία του περιβάλλοντος:



Η συσκευή σας περιέχει πολλά ανακυκλώσιμα υλικά.

Σας υπενθυμίζουμε ότι οι άχρηστες συσκευές δεν πρέπει να μπερδεύονται με άλλα απορρίμματα. Τα ηλεκτρικά προϊόντα δεν πρέπει να απορρίπτονται μαζί με τα οικιακά απορρίμματα. Σας παρακαλούμε να τα ανακυκλώνετε παραδίδοντάς στα προβλεπόμενα κέντρα συλλογής. Για συμβουλές σχετικά με την ανακύκλωση, απευθυνθείτε στις τοπικές αρχές ή στο τοπικό κατάστημα πώλησης.

Η ονομασία SCHNEIDER είναι επωνυμία της Schneider Consumer Group ή των θυγατρικών της και χρησιμοποιείται με την άδεια της SODISE.