



FR	<p>CUVE DE STOCKAGE / DISTRIBUTION FUEL Manuel d'instructions – Notice originale – Instructions d'origine <i>Veillez lire ce manuel d'instructions attentivement et entièrement avant toute utilisation</i></p>	NL	<p>OPSLAG-/DISTRIBUTIETANK VOOR BRANDSTOF Vertaling van de originele gebruiksaanwijzing <i>Lees deze handleiding zorgvuldig en volledig door voordat u het product in gebruik neemt</i></p>
EN	<p>FUEL STORAGE/DISTRIBUTION TANK Translation of the original instructions <i>Please read this instruction manual carefully and completely before use</i></p>	PL	<p>ZBIORNIK MAGAZYNOWY / DYSTRYBUCYJNY PALIWA Tłumaczenie instrukcji oryginalnej <i>Przed użyciem należy dokładnie zapoznać się z niniejszą instrukcją obsługi</i></p>
ES	<p>TANQUE DE ALMACENAMIENTO/DISTRIBUCIÓN DE COMBUSTIBLE Traducción de las instrucciones originales <i>Lea atenta y completamente este manual de instrucciones antes de utilizarlo</i></p>	PT	<p>TANQUE DE ARMAZENAMENTO/DISTRIBUIÇÃO DE COMBUSTÍVEL Tradução do manual original <i>Por favor, leia este manual de instruções cuidadosamente e completamente antes de usar</i></p>
DE	<p>LAGER-/VERTEILTANK FÜR KRAFTSTOFF Übersetzung der Originalnotiz <i>Bitte lesen Sie diese Handbuch vor dem Gebrauch sorgfältig und vollständig durch</i></p>	EL	<p>ΔΕΞΑΜΕΝΗ ΑΠΟΘΗΚΕΥΣΗΣ / ΔΙΑΝΟΜΗΣ ΚΑΥΣΙΜΩΝ Μετάφραση πρωτότυπων οδηγιών <i>Διαβάστε προσεκτικά ολόκληρο το παρόν εγχειρίδιο οδηγιών πριν από κάθε χρήση</i></p>
IT	<p>SERBATOIO DI STOCCAGGIO/DISTRIBUZIONE CARBURANTE Traduzione delle istruzioni originali <i>Leggere attentamente e completamente il presente manuale di istruzioni prima dell'uso</i></p>		

1. Instructions de Sécurité

AVERTISSEMENT ! Lors de l'utilisation d'outils électriques, il convient de toujours respecter les consignes de sécurité de base afin de réduire le risque de feu, de choc électrique et de blessure des personnes, y compris les consignes suivantes.

Lire l'ensemble de ces consignes avant toute utilisation de ce produit et sauvegarder ces informations

1.1. Instructions Générales

1. **Utiliser dans un environnement sécurisé** : il ne doit pas y avoir de risques d'explosions, de produits corrosifs dans l'environnement proche lors de l'utilisation.
2. **Tenir compte de l'environnement de la zone de travail** : ne pas exposer l'outil à la pluie. Ne pas utiliser l'outil dans des endroits humides, mouillés ou avec risque de projection d'eau. Maintenir la zone de travail bien éclairée. Ne pas utiliser les outils en présence de liquides ou de gaz inflammables.
3. **Conserver une zone de travail propre et ordonnée** : la zone de travail doit être visible de la position de travail. Les zones en désordre et les établis sont propices aux accidents
4. **Maintenir les autres personnes éloignées** : Ne pas laisser les personnes, notamment les enfants, non concernées par le travail en cours, toucher l'outil ou le prolongateur, et les maintenir éloignées de la zone de travail, ETRE particulièrement vigilant avec les enfants et les animaux.
5. **Ranger les outils non utilisés** : les outils inutilisés doivent être rangés dans un endroit sec ou fermé à clé, hors de portée des enfants.
6. **Ne pas forcer l'outil** : un outil donne de meilleurs résultats de manière plus sûre au régime, à la puissance pour lequel il a été conçu.
7. **Utiliser l'outil approprié** : ne pas forcer un petit outil ou un petit accessoire à effectuer le travail d'un de plus grosse taille. Ne pas utiliser l'outil à une fin pour laquelle il n'est pas conçu.
8. **Rester alerte** : se concentrer sur le travail. Faire preuve de jugement. Ne pas se servir de l'outil lorsqu'on est fatigué.
9. **Rechercher les pièces endommagées** : avant d'utiliser l'outil, examiner soigneusement l'état des pièces pour s'assurer qu'elles fonctionnent correctement et qu'elles accomplissent leur tâche. Vérifier l'alignement et la liberté de fonctionnement des pièces mobiles, l'état et le montage des pièces et toutes autres conditions susceptibles d'affecter défavorablement le fonctionnement. Il faut réparer toute pièce dont l'état laisse à désirer ou en remplacer par un poste de service agréé sauf si autrement indiqué dans ce manuel d'instructions.
10. **Ne pas modifier la machine** : aucune modification et/ou reconversion ne doit être effectuée. L'usage d'accessoires ou attachements autres que ceux recommandés dans ce manuel d'instructions peut entraîner des blessures personnelles.
11. Maintenir les poignées sèches, propres et exemptes de tout lubrifiant et de toute graisse.
12. **Rester vigilant** : regarder ce que vous êtes en train de faire, faire preuve de bon sens et ne pas utiliser l'outil lorsque vous êtes fatigué.
13. **Vérifier les parties endommagées** : avant d'utiliser l'outil à d'autres fins, il convient de l'examiner attentivement afin de déterminer qu'il fonctionnera correctement et accomplira sa fonction prévue. Vérifier l'alignement ou le blocage des parties mobiles, ainsi que l'absence de toutes pièces cassées ou de toute condition de fixation et autres conditions, susceptibles d'affecter le fonctionnement de l'outil. Il convient de réparer ou de remplacer correctement un protecteur ou toute autre partie endommagée par un centre d'entretien agréé, sauf indication contraire dans le présent manuel d'instructions. Faire remplacer les interrupteurs défectueux par un centre d'entretien agréé. Ne pas utiliser l'outil si l'interrupteur ne permet pas de passer de l'état de marche à l'état d'arrêt.
14. **Avertissement** : l'utilisation de tout accessoire ou de toute fixation autre que celui ou celle recommandé(e) dans le présent manuel d'instructions peut présenter un risque de blessure des personnes.

2. Présentation

La cuve de distribution est conçue pour le stockage et la distribution du carburant diesel. L'équipement ne peut être utilisé que pour le stockage de carburant diesel ou biodiesel contenant au maximum 7 % d'esters méthyliques ou éthyliques (B7). La viscosité acceptable du carburant s'élève entre 2 et 5,35 cSt (à une température de 37,8 ° C).



ATTENTION !

La cuve ne saurait être utilisée pour stocker de l'essence ou d'autres fluides susceptibles de provoquer une explosion et d'endommager l'équipement.



AVERTISSEMENT !

Le fabricant décline toute responsabilité au titre des dommages et des pertes causées par une utilisation incorrecte du produit et par le non-respect de la réglementation en vigueur applicable à de tels produits.

Les cuves se composent d'une cuve en polyéthylène (PEHD) à double paroi (DP) et d'un système de distribution utilisé pour la distribution de carburant.

Les dimensions et caractéristiques générales des équipements sont indiquées ci-après :

	REF. 56019	REF. 56026	REF. 56028	REF. 56044	REF. 56046
Capacité nominale	2500 L	5000 L	5000 L	5000 L	5000 L
Longueur	2,31 m	-			
Largeur	1,55 m	-			
Diamètre	-	2,46 m			
Hauteur	1,95 m	2,05 m			
Tension	220 – 240 V~				
Débit	50 L/min		60 L/min	100 L/min	
Longueur tuyau de refoulement	6 m				
Type de pompe	<i>REF. 56130</i>		<i>REF. 08599</i>	<i>REF. 56145</i>	
	<i>Se référer à la notice de la pompe associée pour plus de détails</i>				
Type de pistolet	Arrêt automatique				
Enrouleur	-	<i>REF. 56330</i>		-	<i>REF. 56338</i>
Informations complémentaire	Avec compteur et armoire intégrée				
Durée de garantie	Pompe	2 ans		3 ans	
	Cuve	5 ans			
Stockage carburant autorisé	Gasoil, fuel, GNR				

Modèles 56019 :

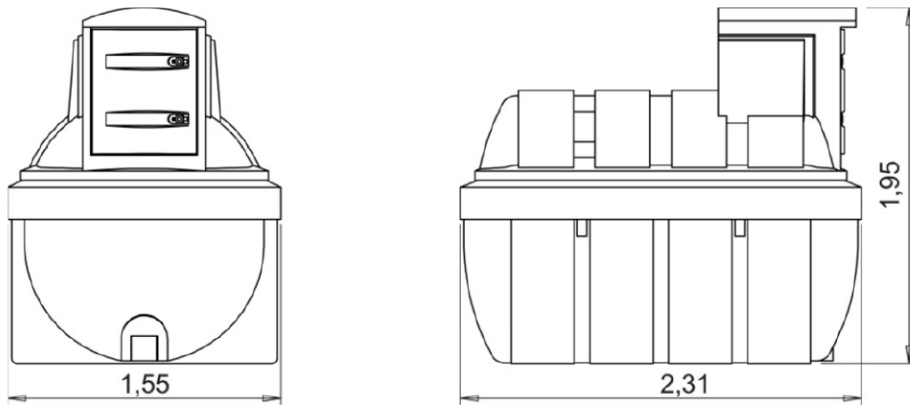

Modèles 56026, 56028, 56044, 56046 :

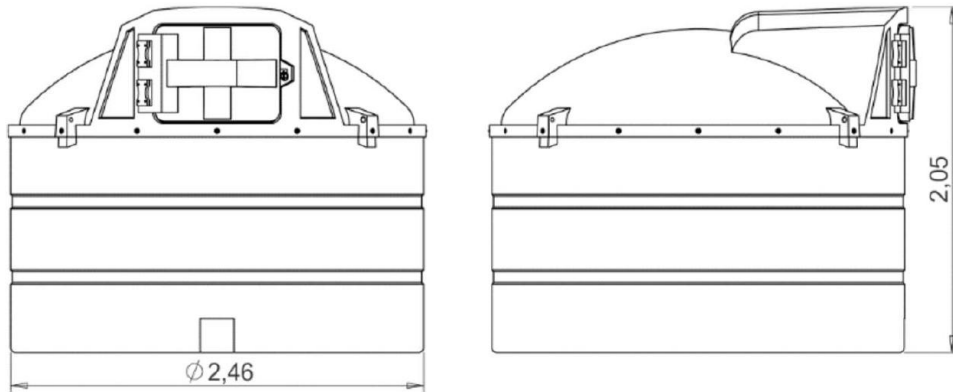

Le système de distribution constitue un équipement de série des cuves.

Le système type est représenté ci-dessous :

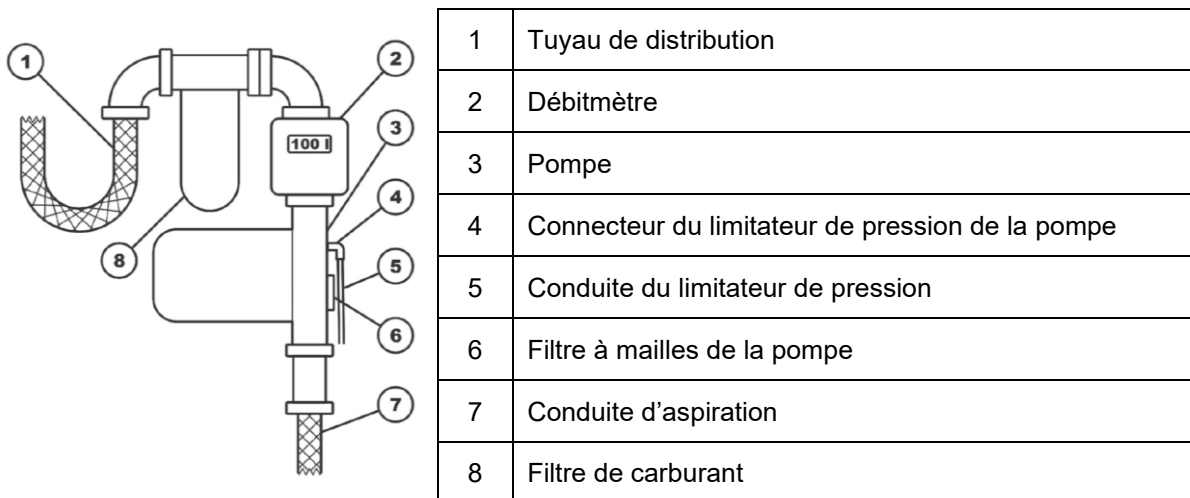

NOTE : La configuration des composants est susceptible de varier en fonction des spécifications et de la capacité de la cuve.

Les différentes spécifications possibles des équipements standards :

1. Cuve à double paroi (cuve dans la cuve) d'une capacité interne de 2 500 l et 5 000 l fabriquée en MDPE stabilisé aux UV
2. L'unité de distribution se compose des éléments suivants :
 - Une conduite d'aspiration flexible dont l'extrémité est équipée d'un clapet anti-retour et d'un filtre à mailles.
 - Un débitmètre affichant la quantité de carburant distribuée (en litres) depuis la dernière utilisation et la quantité totale.
 - Une vanne d'arrêt située en amont de la pompe.
 - Une pompe de 230 V affichant un débit nominal de 60 l/min.
 - Un pistolet de distribution automatique.
 - Un tuyau de distribution 3/4"
3. Le capteur de niveau équipé d'un détecteur de fuite intégré situé entre la cuve intérieure et le faisceau. L'ensemble se compose :
 - De l'émetteur du capteur à ultrasons.
 - D'un récepteur sans fil équipé d'un écran.
4. L'aération équilibrant la pression pendant le remplissage.
5. La trappe d'inspection située sur la cuve intérieure
6. Le filtre à particules et à eau remplaçable de 30 µm
7. Le boîtier verrouillable de l'équipement
8. Le système de mise à la terre installé à l'extérieur du boîtier
9. Le capteur de niveau maximum

NOTE : Le fabricant se réserve le droit de modifier les spécifications de l'équipement sans notification préalable.

3. Préparer l'équipement en vue de son utilisation

Avant la première utilisation de l'équipement, s'assurer qu'il ne présente aucun dommage mécanique susceptible d'avoir été causé pendant le transport ou le stockage de l'appareil. Plus précisément, s'assurer que les cuves intérieures et extérieures ne présentent aucun dommage.

Placer l'équipement sur une surface plate, plane, dure et ne comportant aucun point saillant, qui sera plus large et plus longue que l'équipement d'au moins 30 cm. L'équipement rempli pèse environ 2,5 tonnes. NE PAS placer l'appareil directement sur une surface molle, comme une pelouse. Si nécessaire, renforcer la surface située en-dessous de la cuve au moyen de béton ou de dalles de béton.



AVERTISSEMENT !

Il incombe à l'utilisateur de vérifier si d'autres exigences sont applicables à l'équipement en vertu de la réglementation locale ou en fonction des circonstances locales.

Les cuves de distribution sont en principe alimentées en courant alternatif 230 V. L'équipement est en principe équipé d'un câble de pompe doté d'une prise, qui peut être branché sur une source d'alimentation au moyen d'une rallonge appropriée. Si nécessaire, le câble d'alimentation pourra être directement branché à la boîte de dérivation de la pompe par un électricien qualifié.

La source d'alimentation de la cuve sera sécurisée au moyen d'un disjoncteur différentiel de C16A / 30 mA.

Les cuves de distribution sont équipées d'un câble de mise à la terre qui est situé sur le boîtier de l'équipement. Ce câble sera connecté à un parafoudre ou à un système de mise à la terre.

L'équipement sera branché au parafoudre / au système de protection contre les chocs électriques par un électricien professionnel qualifié et agréé. Le fabricant de l'équipement décline toute responsabilité au titre des dommages et des pertes causées par une utilisation non conforme.



4. Transport et stockage

Les **cuves de distribution** peuvent être stockées à l'extérieur. En cas de stockage prolongé, l'équipement non utilisé sera vidé et débranché de sa source d'alimentation.

Les **cuves de distribution** peuvent être transportées au moyen d'un chariot élévateur équipé des fourches appropriées (de préférence, affichant une longueur supérieure d'au moins 20 cm à la moitié de la longueur de la cuve) ou en utilisant des sangles, fixées sur les points indiqués sur les cuves.

Il est important d'utiliser tous les points de levage pour soulever l'équipement en vue d'une répartition uniforme de la charge.



AVERTISSEMENT !

NE PAS faire glisser la cuve au sol.

Des boucles appropriées seront installées au niveau des points de levage des cuves et attachées aux sangles (une sangle par boucle). Le levage sera effectué avec soin afin de limiter la contrainte dynamique.



ATTENTION !

Les cuves de distribution ne peuvent être transportées que lorsqu'elles sont entièrement vides. L'équipement situé sur un véhicule sera sécurisé pendant le transport au moyen de sangles ou d'autres systèmes de fixation afin de prévenir tout mouvement.

5. Remplir la cuve

Les cuves de distribution peuvent être remplies via la porte d'inspection qui se situe dans le compartiment de la cuve intérieure.

Les cuves de distribution sont équipées d'un système anti-débordements mécanique.

6. Ravitailler les véhicules en carburant

Avant de ravitailler le véhicule en carburant, assurez-vous que l'équipement est connecté à une source d'alimentation. Ouvrez le bouchon de remplissage du réservoir du véhicule et allumez la pompe.

Après avoir démarré la pompe, placez le pistolet dans le réservoir de carburant du véhicule et appuyez sur la gâchette. Sous l'action de la soupape de sécurité automatique, la distribution de carburant est automatiquement interrompue lorsque le réservoir est plein.

Une fois le ravitaillement terminé, remplacez le pistolet dans le support de l'équipement, éteignez la pompe et fermez le réservoir de carburant du véhicule.

**ATTENTION !**

NE JAMAIS allumer la pompe lorsque l'équipement est vide.
NE JAMAIS oublier d'éteindre la pompe dès que l'équipement est vide, au risque de l'endommager.

7. Vérifier le niveau de liquide à l'intérieur de la cuve

Il existe plusieurs façons de vérifier le niveau de liquide dans la cuve. Elles sont envisageables en fonction des spécifications techniques de la cuve.

La façon la plus simple de vérifier le niveau de liquide à l'intérieur de l'équipement consiste à placer une jauge (non livrée avec l'équipement dans sa configuration standard) via la porte d'inspection et à lire le niveau de liquide qu'elle affiche. Les volumes approximatifs de liquide dans la cuve correspondants aux niveaux indiqués dans les tableaux de sondage ci- après :

Modèles 08000, 08002, 56020 & 56025	Modèles 08005, 08006, 56030 & 56035
Litre* Niveau [cm]	Litre* Niveau [cm]
0 ----- 0	0 ----- 0
95 ----- 70	234 ----- 70
214 ----- 140	514 ----- 140
348 ----- 210	794 ----- 210
493 ----- 280	1074 ----- 280
647 ----- 350	1354 ----- 350
806 ----- 420	1633 ----- 420
971 ----- 490	1913 ----- 490
1140 ----- 560	2193 ----- 560
1311 ----- 630	2473 ----- 630
1485 ----- 700	2753 ----- 700
1658 ----- 770	3032 ----- 770
1827 ----- 840	3312 ----- 840
1990 ----- 910	3592 ----- 910
2144 ----- 980	3872 ----- 980
2286 ----- 1050	4152 ----- 1050
2413 ----- 1120	4432 ----- 1120
2520 ----- 1190	4711 ----- 1190
2590 ----- 1260	4990 ----- 1260
	5153 ----- 1303
	5258 ----- 1330
	5424 ----- 1382

Dans le cas des dispositifs équipés d'une jauge de niveau dotée d'une horloge (modèles 08000, 08002, 56020 et 56025 uniquement), le volume approximatif de liquide à l'intérieur de la cuve peut être lu directement à partir de la jauge. La cuve des modèles 08005, 56030 et 56035 est équipée d'un système de jaugeage Watchman Sonic Plus.

Dans le cas des cuves équipées du sonomètre à ultrasons Watchman® Sonic Plus (modèles 08005, 08006, 56030 et 56035 uniquement), le volume approximatif de liquide à l'intérieur de la cuve peut être lu depuis le récepteur branché à la prise d'alimentation. Pour en savoir plus, veuillez consulter le guide d'utilisation du sonomètre intégré à l'équipement.

AVERTISSEMENT !

Les dimensions de la cuve peuvent varier en fonction des conditions météorologiques et de l'usage qui en est fait, notamment en fonction de la durée de stockage des liquides. Cela signifie que les niveaux de liquide lus dans de tels cas sont approximatifs et ne sauraient fonder des réclamations.

8. Remplacer le filtre

Les cuves de distribution standards sont équipées d'un filtre à carburant situé à la sortie de la pompe. Il y a lieu de remplacer le filtre lorsque vous constatez que le débit de pompage du système de distribution baisse.

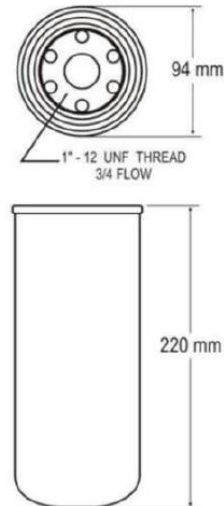

ATTENTION !

Débrancher l'appareil de la source d'alimentation avant de remplacer le filtre. Il est possible que le carburant diesel situé à l'intérieur du système de distribution soit sous pression. Par conséquent, ouvrir la porte d'inspection de la cuve intérieure, placer le pistolet à l'intérieur et appuyer sur la gâchette.

À l'étape suivante, placez un récipient d'une capacité minimale de 2 l sous le filtre pour éviter que le contenu en provenance du système de distribution ne se répande à l'intérieur de l'équipement. Tournez lentement le filtre dans le sens des aiguilles d'une montre et patientez jusqu'à ce que le carburant restant dans le système ne soit entièrement déversé dans le récipient. Gardez le filtre en position verticale pour empêcher le carburant diesel de se déverser. Munissez-vous du nouveau filtre et installez-le à l'endroit de l'ancien. Assurez-vous que la rondelle est correctement positionnée. Essayez le carburant diesel restant avec un chiffon. Assurez-vous que le filtre est bien serré et rebranchez l'équipement à la source d'alimentation.



AVERTISSEMENT !

Éliminer le filtre usagé et les chiffons sales auprès d'un site d'utilisation des déchets contaminés par les carburants. NE PAS jeter avec d'autres déchets.

L'équipement est également livré avec un bouchon, qui peut être utilisé à la place du filtre dans certaines situations, par exemple, lorsqu'aucun nouveau filtre n'est disponible. Cependant, garder à l'esprit qu'il est possible que les éléments contaminés qui se sont déposés au fond de la cuve soient transportés jusqu'au réservoir de carburant du véhicule en l'absence de filtre.

9. Débitmètre

La cuve de distribution soit équipée d'un débitmètre. Pour en savoir plus sur le débitmètre, veuillez-vous reporter au guide livré avec la cuve.

10. Maintenance

L'équipement et ses composants doivent être propres. Avant chaque utilisation, veuillez vérifier l'état de l'équipement. Plus particulièrement, vous devez inspecter la cuve afin d'identifier les dommages éventuels, veiller à ce que toutes les connexions soient bien serrées et vous assurer de l'absence de dommages sur le tuyau de distribution et les câbles électriques.

En cas de débit réduit du système de pompage, il est recommandé de remplacer le filtre à carburant et de nettoyer le filtre de la pompe (*voir le manuel de la pompe ci-joint*).

Il est recommandé de mettre en œuvre la procédure suivante après chaque distribution de 50 000 litres de carburant ou au moins une fois tous les six mois.

1. Nettoyer le sonomètre à ultrasons en le retirant et en essuyant l'émetteur de vagues.
2. S'assurer que le débitmètre est bien précis ; en cas de lecture erronée, calibrer si nécessaire (*voir le manuel du débitmètre ci-joint*).
3. Vérifier l'état de la cuve intérieure via la porte d'inspection et, si nécessaire (par exemple excès de sédiment, glycérine ou eau au fond), s'adresser à une entreprise de nettoyage spécialisée.
4. Vérifier l'état du dispositif de mise à la terre de la cuve et vérifier son efficacité. Cet acte sera accompli par un électricien agréé.



ATTENTION !

Il est interdit d'utiliser une cuve endommagée.

11. Traiter les fuites

La cuve de distribution se compose d'un dispositif de capture (cuve extérieure) empêchant le déversement du carburant diesel en cas de fuite dans la cuve intérieure. Ces événements seront signalés par le capteur de fuite (signal sonore et / ou visuel) proposé en série.



AVERTISSEMENT !

La cuve extérieure n'est pas adaptée à un stockage prolongé et sera donc vidée dans un délai maximum de 15 jours.



AVERTISSEMENT !

En cas de fuite ou de déversement de carburant diesel depuis l'équipement, veuillez respecter les consignes prescrites par la fiche technique du carburant diesel.

Tout d'abord, éliminer ou réduire la fuite aussi rapidement que possible et en toute sécurité, par exemple en scellant la cuve. Si une situation se présentait pendant le remplissage de la cuve, couper l'alimentation en diesel. En fonction de la taille et de l'emplacement de la fuite, pomper le carburant diesel déversé vers une autre cuve ou recouvrir de matériau absorbant (de la terre ou du sable, par exemple), le collecter dans un conteneur à déchets verrouillable et l'utiliser dans le respect de la réglementation en vigueur.

En outre, la personne utilisant la citerne devra signaler sans délai tout dommage générant un danger, causé à la cuve ou tout accident lié à son utilisation au service compétent de l'autorité de supervision technique.

12. Problèmes courants et solutions

Les problèmes liés à l'équipement de la cuve, par exemple la pompe ou le débitmètre, sont traités dans des manuels distincts joints à la cuve. Il est **possible que les situations suivantes se présentent en cours d'utilisation** :

Problèmes	Causes probables	Solutions
Les parois sont légèrement bombées lorsque la cuve est pleine.	Typique des cuves en plastique, cela n'a aucun impact sur leur fonctionnalité.	-
Les parois de la cuve s'enfoncent pendant le ravitaillement.	Aération bouchée ou endommagée.	Cesser de ravitailler le véhicule et éliminer la panne Désobstruer l'aération.
La pompe ne marche pas.	Il n'y a pas d'alimentation ou une alimentation inappropriée est branchée à la pompe. La pompe est endommagée ou obstruée.	S'assurer que la pompe est branchée à une source d'alimentation appropriée. Réparer ou brancher la pompe.
Le carburant ne circule pas, bien que la pompe soit en marche.	Pas de liquide dans la cuve. Le tuyau de distribution ou le pistolet sont bouchés De l'air est enfermé dans la pompe. Le filtre est obstrué. La turbine du débitmètre est obstruée.	Éteindre la pompe et remplir la cuve. Nettoyer le tuyau / le conduit d'aspiration (surtout les extrémités du filtre). Nettoyer le tuyau de distribution et le pistolet. Patienter 2 minutes ; si rien ne se passe, enclencher le pistolet et redémarrer la pompe Remplacer la cartouche du filtre Nettoyer la turbine
Le pistolet coupe l'alimentation en carburant trop tôt.	La vitesse de ravitaillement du véhicule est trop élevée. L'extrémité du pistolet est trop proche des parois de la porte de remplissage.	Réduire la vitesse du débit. Modifier la position du pistolet.
Le débitmètre ne comptabilise pas les litres pompés.	La turbine du débitmètre est mal installée. Le débitmètre est mal installé.	Installer la turbine du débitmètre correctement. Contacter le distributeur ou le fabricant de l'équipement.

9. Garantie et Conformité du produit

La garantie ne peut être accordée suite à :

Une utilisation anormale, une manœuvre erronée, une modification non autorisée, un défaut de transport, de manutention ou d'entretien, l'utilisation de pièces ou d'accessoires non d'origine, des interventions effectuées par du personnel non agréé, l'absence de protection ou dispositif sécurisant l'opérateur, le non-respect des consignes précitées exclut votre machine de notre garantie, les marchandises voyagent sous la responsabilité de l'acheteur à qui il appartient d'exercer tout recours à l'encontre du transporteur dans les formes et délais légaux. Se reporter à nos Conditions Générales de Ventes pour toute demande de garantie.

Protection de l'environnement :



Votre appareil contient de nombreux matériaux recyclables.

Nous vous rappelons que les appareils usagés ne doivent pas être mélangés avec d'autres déchets. Les produits électriques ne doivent pas être mis au rebut avec les déchets ménagers. Merci de les recycler dans les points de collecte prévus à cet effet. Adressez-vous auprès des autorités locales ou de votre revendeur pour obtenir des conseils sur le recyclage.

1. Safety Instructions

WARNING! When using power tools, basic safety precautions should always be observed to reduce the risk of fire, electric shock and personal injury, including the following precautions.

Read all of these instructions before using this product and save this information.

1.1. General Instructions

1. **Use in a safe environment:** there must be no risk of explosions or corrosive products in the immediate environment during use.
2. **Consider the work area environment :** do not expose the tool to rain. Do not use the tool in damp, wet, or splashing locations. Keep the work area well-lit. Do not use the tools in the presence of flammable liquids or gases.
3. **Keep your work area clean and tidy :** the work area must be visible from your working position. Cluttered areas and workbenches are prone to accidents.
4. **Keep other people away :** Do not allow people, especially children, not involved in the work in progress, to touch the tool or extension, and keep them away from the work area. BE particularly vigilant with children and animals.
5. **Storing unused tools :** Unused tools should be stored in a dry or locked place, out of reach of children.
6. **Do not force the tool :** a tool gives better results more safely at the speed and power for which it was designed.
7. **Use the correct tool :** do not force a small tool or accessory to do the work of a larger one. Do not use the tool for a purpose for which it is not designed.
8. **Stay alert :** focus on the work. Use good judgment. Do not use the tool when you are tired.
9. **Check for damaged parts :** Before using the tool, carefully inspect the condition of the parts to ensure they are functioning correctly and performing their intended purpose. Check the alignment and free movement of moving parts, the condition and assembly of parts, and any other conditions that could adversely affect operation. Any part found to be in poor condition must be repaired or replaced by an authorized service center unless otherwise specified in this instruction manual.
10. **Do not modify the machine :** no modifications or conversions should be made. The use of accessories or attachments other than those recommended in this instruction manual may result in personal injury.
11. Keep the handles dry, clean and free of any lubricant or grease.
12. **Stay vigilant :** watch what you are doing, use common sense and do not use the tool when you are tired.
13. **Check for Damaged Parts :** Before using the tool for any other purpose, carefully inspect it to ensure it will operate correctly and perform its intended function. Check the alignment or locking of moving parts, and for any broken parts, fastening conditions, or other issues that could affect the tool's operation. A guard or other damaged part should be properly repaired or replaced by an authorized service center unless otherwise specified in this instruction manual. Have defective switches replaced by an authorized service center. Do not use the tool if the switch fails to change from the on to the off position.
14. **Warning :** The use of any accessory or attachment other than that recommended in this instruction manual may present a risk of personal injury.

2. Presentation

The dispensing tank is designed for the storage and distribution of diesel fuel. The equipment may only be used for storing diesel or biodiesel fuel containing a maximum of 7% methyl or ethyl esters (B7). The acceptable fuel viscosity is between 2 and 5.35 cSt (at a temperature of 37.8°C).



ATTENTION !

The tank must not be used to store gasoline or other fluids that could cause an explosion and damage the equipment.



WARNING !

The manufacturer declines all responsibility for damages and losses caused by incorrect use of the product and by failure to comply with applicable regulations for such products.

The tanks consist of a double-walled polyethylene (HDPE) tank (DP) and a distribution system used for fuel distribution.

The dimensions and general characteristics of the equipment are indicated below:

	REF. 56019	REF. 56026	REF. 56028	REF. 56044	REF. 56046
Nominal capacity	2500 L	5000 L	5000 L	5000 L	5000 L
Length	2.31 m	-			
Width	1.55 m	-			
Diameter	-	2.46 m			
Height	1.95 m	2.05 m			
Tension	220 – 240 V~				
Speed	50 L/min	60 L/min	100 L/min		
discharge pipe length	6 m				
Pump type	<i>REF. 56130</i>	<i>REF. 08599</i>	<i>REF. 56145</i>		
	<i>Refer to the instructions for the associated pump for more details.</i>				
Gun type	Automatic shut-off				
Reel	-	<i>REF. 56330</i>	-	<i>REF. 56338</i>	
Additional information	With integrated meter and cabinet				
Warranty period	Pump	2 years	3 years		
	Tank	5 years			
Fuel storage permitted	Diesel, fuel oil, non-road diesel				

Models 56019:

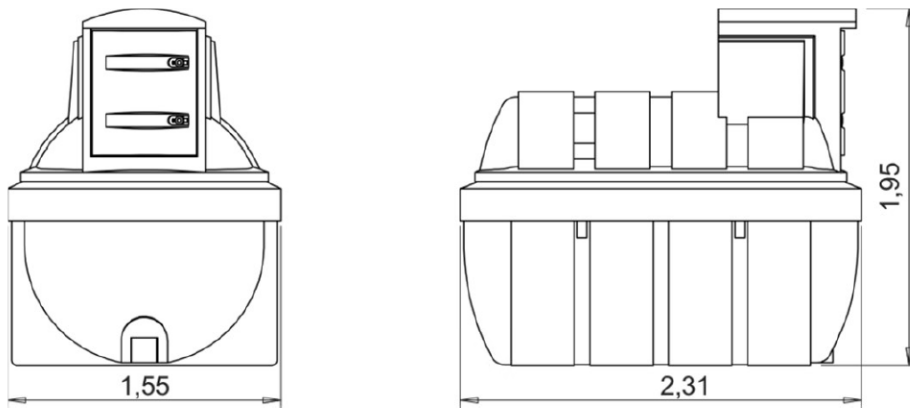

Models 56026, 56028, 56044, 56046:

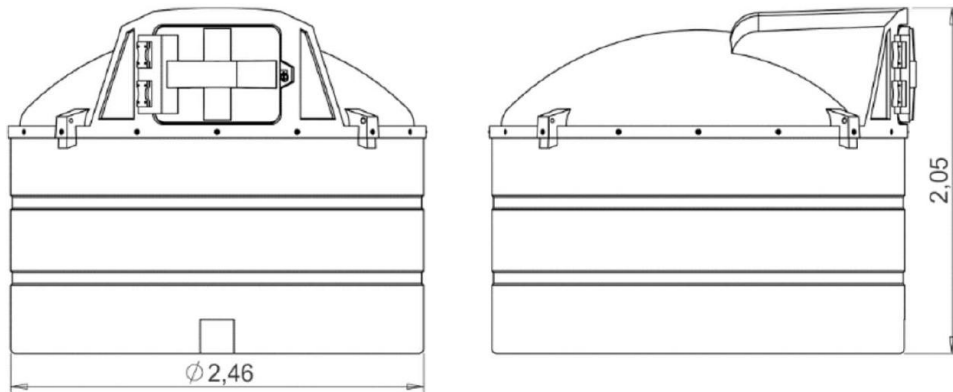

The distribution system is a standard feature of the tanks.

The typical system is shown below :

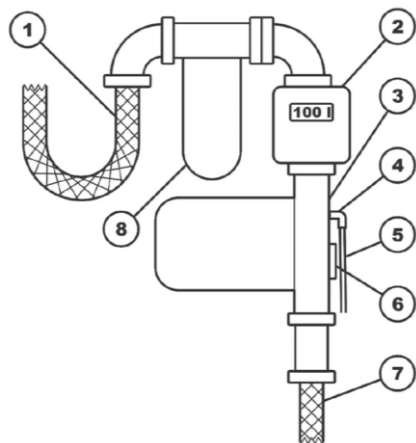

1	Distribution pipe
2	Flow meter
3	Pump
4	Pump pressure limiter connector
5	Pressure relief valve operation
6	Pump mesh filter
7	Suction pipe
8	Fuel filter

NOTE: The configuration of the components is likely to vary depending on the specifications and capacity of the tank .

The different possible specifications of standard equipment :

1. - walled tank (tank within a tank) with an internal capacity of 2,500 L and 5,000 L , made of UV-stabilized MDPE
2. The distribution unit consists of the following elements :
 - A flexible suction hose whose end is equipped with a non - return valve and a mesh filter .
 - A flow meter displaying the quantity of fuel dispensed (in litres) since the last use and the total quantity .
 - shut -off valve located upstream of the pump.
 - A 230V pump with a nominal flow rate of 60 l/min.
 - An automatic dispensing gun.
 - " distribution pipe
3. The level sensor is equipped with an integrated leak detector located between the inner tank and the wiring harness. The assembly consists of:
 - From the ultrasonic sensor emitter .
 - A wireless receiver equipped with a screen .
4. Aeration equalizes the pressure during filling .
5. The inspection hatch located on the inner tank
6. The replaceable 30 µm particle and water filter
7. The lockable casing of the equipment
8. The grounding system installed outside the enclosure
9. The maximum level sensor

NOTE : The manufacturer reserves the right to change equipment specifications without prior notice.

3. Prepare the equipment for use

Before using the equipment for the first time, ensure that it shows no signs of mechanical damage that may have occurred during transport or storage. Specifically, ensure that the internal and external tanks are undamaged.

Place the equipment on a flat, level, hard surface free of any protrusions, at least 30 cm wider and longer than the equipment. The filled equipment weighs approximately 2.5 tonnes. DO NOT place the unit directly on a soft surface, such as a lawn. If necessary, reinforce the area beneath the tank with concrete or concrete slabs.



WARNING !

It is the user's responsibility to check whether other requirements apply to the equipment under local regulations or depending on local circumstances.

The distribution tanks are typically powered by 230 V AC. The equipment is generally fitted with a pump cable with a plug, which can be connected to a power source using a suitable extension cord. If necessary, the power cable can be directly connected to the pump's junction box by a qualified electrician.

The power supply to the tank will be secured by means of a C16A / 30 mA residual current circuit breaker.

The dispensing tanks are equipped with a grounding cable located on the equipment casing. This cable will be connected to a surge protector or grounding system.

The equipment must be connected to the surge protector/electrical shock protection system by a qualified and licensed professional electrician. The equipment manufacturer accepts no liability for damage or loss resulting from improper use.



4. Transport and storage

Dispensing tanks can be stored outdoors. In case of prolonged storage, unused equipment should be emptied and disconnected from its power source.

Dispensing tanks can be transported using a forklift equipped with appropriate forks (preferably with a length at least 20 cm greater than half the length of the tank) or using straps, attached to the points indicated on the tanks.

It is important to use all lifting points to lift the equipment in order to distribute the load evenly.



WARNING !

DO NOT slide the tank across the floor.

Appropriate loops will be installed at the tank lifting points and attached to the straps (one strap per loop). Lifting will be carried out carefully to minimize dynamic stress.



ATTENTION !

Dispensing tanks may only be transported when completely empty. Equipment mounted on a vehicle must be secured during transport using straps or other fastening systems to prevent movement.

5. Fill the tank

The dispensing tanks can be filled via the inspection door located in the inner tank compartment.

The distribution tanks are equipped with a mechanical anti-overflow system.

6. Refuel the vehicles

Before refueling the vehicle, ensure the equipment is connected to a power source. Open the vehicle's fuel tank filler cap and turn on the pump.

After starting the pump, place the nozzle in the vehicle's fuel tank and pull the trigger. Fuel dispensing is automatically stopped when the tank is full, thanks to the automatic safety valve.

Once refueling is complete, replace the nozzle in the equipment holder, turn off the pump and close the vehicle's fuel tank.



ATTENTION !

NEVER turn on the pump when the equipment is empty.
NEVER forget to turn off the pump as soon as the equipment is empty, or you risk damaging it.

7. Check the liquid level inside the tank

There are several ways to check the liquid level in the tank. These methods depend on the tank's technical specifications.

The simplest way to check the liquid level inside the equipment is to insert a dipstick (not supplied with the equipment in its standard configuration) through the inspection door and read the liquid level it displays. The approximate liquid volumes in the tank corresponding to the levels indicated in the sampling tables below are:

Modèles 08000, 08002, 56020 & 56025	Modèles 08005, 08006, 56030 & 56035
Litre* Niveau [cm]	Litre* Niveau [cm]
0 ----- 0	0 ----- 0
95 ----- 70	234 ----- 70
214 ----- 140	514 ----- 140
348 ----- 210	794 ----- 210
493 ----- 280	1074 ----- 280
647 ----- 350	1354 ----- 350
806 ----- 420	1633 ----- 420
971 ----- 490	1913 ----- 490
1140 ----- 560	2193 ----- 560
1311 ----- 630	2473 ----- 630
1485 ----- 700	2753 ----- 700
1658 ----- 770	3032 ----- 770
1827 ----- 840	3312 ----- 840
1990 ----- 910	3592 ----- 910
2144 ----- 980	3872 ----- 980
2286 ----- 1050	4152 ----- 1050
2413 ----- 1120	4432 ----- 1120
2520 ----- 1190	4711 ----- 1190
2590 ----- 1260	4990 ----- 1260
	5153 ----- 1303
	5258 ----- 1330
	5424 ----- 1382

In the case of devices equipped with a level gauge featuring a clock (models 08000, 08002, 56020, and 56025 only), the approximate volume of liquid inside the tank can be read directly from the gauge . The tank of models 08005, 56030, and 56035 is equipped with a Watchman Sonic Plus gauging system.

In the case of tanks equipped with the Watchman® Sonic Plus ultrasonic sound level meter (models 08005, 08006, 56030 and 56035 only), the approximate volume of liquid inside the tank can be read from the connected receiver . to the power outlet. For more information, please consult the user guide for the integrated sound level meter . to the equipment .



WARNING !

The tank dimensions may vary depending on weather conditions and usage, particularly the duration of liquid storage. Therefore, liquid levels read in such cases are approximate and cannot be used as the basis for claims.

8. Replace the filter

Standard dispensing tanks are equipped with a fuel filter located at the pump outlet. The filter should be replaced when you notice a decrease in the pumping rate of the dispensing system.

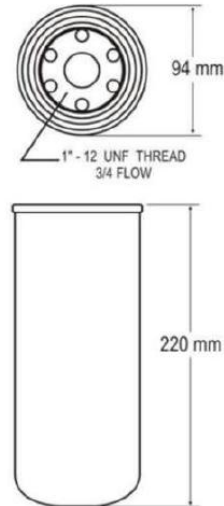

ATTENTION !

Disconnect the unit from the power source before replacing the filter. The diesel fuel inside the dispensing system may be under pressure. Therefore, open the inspection door of the inner tank, insert the nozzle, and pull the trigger.

In the next step, place a container with a minimum capacity of 2 liters under the filter to prevent fuel from the dispensing system from spilling into the equipment. Slowly rotate the filter clockwise and wait until all the remaining fuel in the system has been emptied into the container. Keep the filter upright to prevent diesel fuel from spilling. Take the new filter and install it in place of the old one. Ensure the washer is correctly positioned. Wipe away any remaining diesel fuel with a cloth. Make sure the filter is securely tightened and reconnect the equipment to the power source.



WARNING !

Dispose of the used filter and soiled rags at a fuel-contaminated waste disposal site. DO NOT dispose of with other waste.

The equipment also comes with a plug, which can be used in place of the filter in certain situations, for example, when no new filter is available. However, keep in mind that contaminated material that has settled at the bottom of the tank may be carried to the vehicle's fuel tank if the filter is not in use.

9. Flow meter

The dispensing tank must be equipped with a flow meter. For more information about the flow meter, please refer to the guide supplied with the tank.

10. Maintenance

The equipment and its components must be clean. Before each use, please check the condition of the equipment. In particular, you must inspect the tank to identify any damage, ensure that all connections are tight, and verify that there is no damage to the distribution hose and electrical cables.

In case of reduced flow from the pumping system, it is recommended to replace the fuel filter and clean the pump filter (see *the attached pump manual*).

It is recommended to implement the following procedure after each distribution of 50,000 litres of fuel or at least once every six months.

1. Clean the ultrasonic sound level meter by removing it and wiping the wave emitter.
2. Ensure that the flow meter is accurate; if there is an incorrect reading, calibrate if necessary (see *the attached flow meter manual*).
3. Check the condition of the inner tank via the inspection door and, if necessary (e.g., excess sediment, glycerin or water at the bottom), contact a specialist cleaning company.
4. Check the condition of the tank's grounding system and verify its effectiveness. This task must be carried out by a licensed electrician.



ATTENTION !

It is forbidden to use a damaged tank.

11. Address the leaks

The dispensing tank consists of a containment device (outer tank) that prevents diesel fuel from spilling in the event of a leak in the inner tank. These events will be indicated by the leak sensor (audible and/or visual signal) which is included as standard.



WARNING !

The outdoor tank is not suitable for prolonged storage and will therefore be emptied within a maximum of 15 days.



WARNING !

In the event of a leak or spill of diesel fuel from the equipment, please follow the instructions prescribed in the diesel fuel data sheet.

First, eliminate or reduce the leak as quickly and safely as possible, for example by sealing the tank. If a leak occurs during tank filling, shut off the diesel supply. Depending on the size and location of the leak, pump the spilled diesel fuel into another tank or cover it with absorbent material (such as soil or sand), collect it in a lockable waste container, and dispose of it in accordance with applicable regulations.

In addition, the person using the tank must report without delay any damage causing a danger to the tank or any accident related to its use to the competent department of the technical supervisory authority.

12. Common problems and solutions

Problems related to the tank equipment , such as the pump or flow meter , are addressed in separate manuals included with the tank. The **following situations may occur during operation** :

Problems	Probable causes	Solutions
The walls are slightly bulging when the tank is full.	This is typical of plastic tanks and has no impact on their functionality.	-
The walls of the tank sink during refueling.	Blocked or damaged ventilation.	Stop refueling the vehicle and eliminate the breakdown Unblock the ventilation.
The pump is not working.	There is no power supply or an inappropriate power supply is connected to the pump. The pump is damaged or blocked.	Ensure that the pump is connected to a suitable power source. Repair or connect the pump.
The fuel is not circulating, even though the pump is running.	No liquid in the tank. The dispensing hose or the nozzle is blocked. Air is trapped in the pump. The filter is clogged. The flow meter turbine is blocked.	Turn off the pump and fill the tank. Clean the suction hose/duct (especially the filter ends). Clean the dispensing hose and the spray gun. Wait 2 minutes; if nothing happens, activate the nozzle and restart the pump Replace the filter cartridge Clean the turbine
The nozzle cuts off the fuel supply too early.	The vehicle's refueling speed is too high. The end of the gun is too close to the walls of the filling door.	Reduce the flow rate. Change the position of the gun.
The flow meter does not count the liters pumped.	The flow meter turbine is incorrectly installed. The flow meter is incorrectly installed.	Install the flow meter turbine correctly. Contact the equipment distributor or manufacturer.

13. Product Warranty and Conformity

The guarantee cannot be granted following :

Abnormal use, improper operation, unauthorized modification, faulty transport, handling, or maintenance, the use of non-original parts or accessories, work carried out by unauthorized personnel, the absence of operator protection or safety devices, and failure to comply with the aforementioned instructions will void your machine's warranty. Goods travel under the buyer's responsibility, and it is the buyer's responsibility to pursue any legal recourse against the carrier within the legally prescribed time limits and procedures. Please refer to our General Terms and Conditions of Sale for any warranty claims.

Environmental protection:



Your device contains many recyclable materials. Please remember that used appliances should not be mixed with other waste. Electrical products should not be disposed of with household waste. Please recycle them at designated collection points. Contact your local authorities or retailer for recycling advice.

1. Instrucciones de seguridad

¡ADVERTENCIA! Al utilizar herramientas eléctricas, se deben observar siempre las precauciones básicas de seguridad para reducir el riesgo de incendio, descarga eléctrica y lesiones personales, incluidas las siguientes precauciones.

Lea todas estas instrucciones antes de usar este producto y guarde esta información.

1.1. Instrucciones generales

1. **Utilizar en un entorno seguro:** no debe haber riesgo de explosiones o productos corrosivos en el entorno inmediato durante su uso.
2. **Tenga en cuenta el entorno del área de trabajo :** no exponga la herramienta a la lluvia. No la utilice en lugares húmedos, mojados o con salpicaduras. Mantenga el área de trabajo bien iluminada. No utilice las herramientas en presencia de líquidos o gases inflamables.
3. **Mantenga su área de trabajo limpia y ordenada :** el área de trabajo debe ser visible desde su puesto de trabajo. Las áreas y bancos de trabajo desordenados son propensos a accidentes.
4. **Mantenga a otras personas alejadas :** No permita que personas, especialmente niños, que no estén involucradas en el trabajo en curso, toquen la herramienta o la extensión, y manténgalas alejadas del área de trabajo. Preste especial atención a los niños y animales.
5. **Almacenamiento de herramientas no utilizadas :** Las herramientas no utilizadas deben almacenarse en un lugar seco o cerrado, fuera del alcance de los niños.
6. **No fuerce la herramienta :** una herramienta da mejores resultados con mayor seguridad a la velocidad y potencia para las que fue diseñada.
7. **Utilice la herramienta correcta :** no fuerce una herramienta o accesorio pequeño para realizar el trabajo de uno más grande. No utilice la herramienta para un fin para el que no está diseñada.
8. **Manténgase alerta :** concéntrese en el trabajo. Use el buen juicio. No utilice la herramienta si está cansado.
9. **Revise si hay piezas dañadas :** Antes de usar la herramienta, inspeccione cuidadosamente el estado de las piezas para asegurarse de que funcionen correctamente y cumplan su función. Compruebe la alineación y la libertad de movimiento de las piezas móviles, el estado y el montaje de las piezas, y cualquier otra condición que pueda afectar negativamente el funcionamiento. Cualquier pieza en mal estado debe ser reparada o reemplazada por un centro de servicio autorizado, a menos que se especifique lo contrario en este manual de instrucciones.
10. **No modifique la máquina :** no se deben realizar modificaciones ni conversiones. El uso de accesorios o aditamentos distintos a los recomendados en este manual de instrucciones puede provocar lesiones personales.
11. Mantenga los mangos secos, limpios y libres de cualquier lubricante o grasa.
12. **Manténgase alerta :** observe lo que hace, use el sentido común y no utilice la herramienta cuando esté cansado.
13. **Revise si hay piezas dañadas :** Antes de usar la herramienta para cualquier otro propósito, inspecciónela cuidadosamente para asegurarse de que funcione correctamente y cumpla su función. Compruebe la alineación o el bloqueo de las piezas móviles, así como si hay piezas rotas, problemas de fijación u otros problemas que puedan afectar el funcionamiento de la herramienta. Las protecciones u otras piezas dañadas deben ser reparadas o reemplazadas por un centro de servicio autorizado, a menos que se especifique lo contrario en este manual de instrucciones. Solicite la sustitución de los interruptores defectuosos a un centro de servicio autorizado. No utilice la herramienta si el interruptor no cambia de la posición de encendido a la de apagado.
14. **Advertencia :** El uso de cualquier accesorio o aditamento distinto al recomendado en este manual de instrucciones puede suponer un riesgo de lesiones personales.

2. Presentación

El tanque de suministro está diseñado para el almacenamiento y la distribución de combustible diésel. El equipo solo puede utilizarse para almacenar combustible diésel o biodiésel con un máximo del 7 % de ésteres metílicos o etílicos (B7). La viscosidad admisible del combustible se encuentra entre 2 y 5,35 cSt (a una temperatura de 37,8 °C).



ATENCIÓN !

El tanque no debe utilizarse para almacenar gasolina u otros fluidos que puedan provocar una explosión y dañar el equipo.



ADVERTENCIA !

El fabricante declina toda responsabilidad por daños y pérdidas causados por un uso incorrecto del producto y por el incumplimiento de las normativas aplicables a dichos productos.

Los tanques constan de un tanque de polietileno de doble pared (HDPE) (DP) y un sistema de distribución utilizado para la distribución de combustible.

A continuación se indican las dimensiones y características generales del equipo:

	REF. 56019	REF. 56026	REF. 56028	REF. 56044	REF. 56046
Capacidad nominal	2500 litros	5000 litros	5000 litros	5000 litros	5000 litros
Longitud	2,31 metros	-			
Ancho	1,55 metros	-			
Diámetro	-	2,46 metros			
Altura	1,95 metros	2,05 metros			
Tensión	220 – 240 V~				
Velocidad	50 L/min		60 L/min	100 L/min	
longitud de la tubería de descarga	6 metros				
Tipo de bomba	<i>REF. 56130</i>		<i>REF. 08599</i>	<i>REF. 56145</i>	
	<i>Consulte las instrucciones de la bomba asociada para obtener más detalles.</i>				
Tipo de arma	Apagado automático				
Carrete	-		<i>REF. 56330</i>	-	<i>REF. 56338</i>
Información adicional	Con medidor y armario integrados				
Período de garantía	Bomba	2 años		3 años	
	Tanque	5 años			
Se permite el almacenamiento de combustible	Diésel, fueloil, diésel no de carretera				

Modelos 56019:

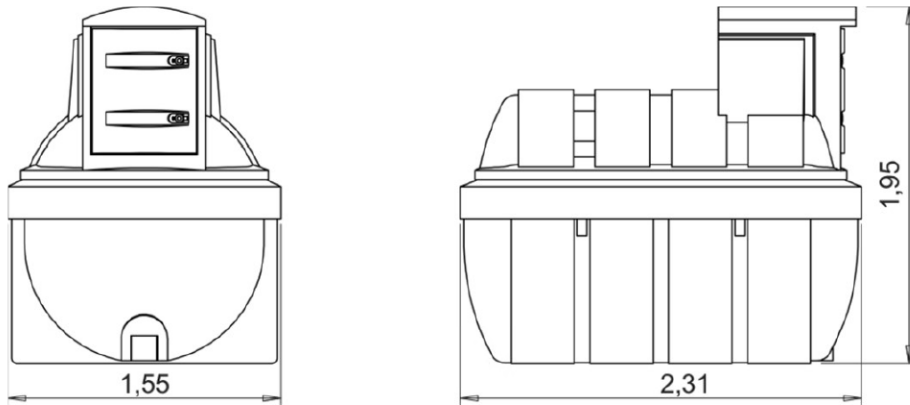

Modelos 56026, 56028, 56044, 56046:

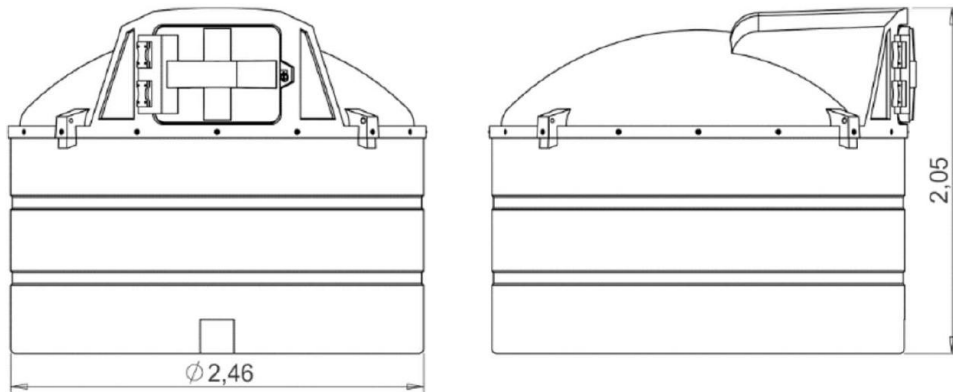

El sistema de distribución es una característica estándar de los tanques.

El sistema típico se muestra a continuación :

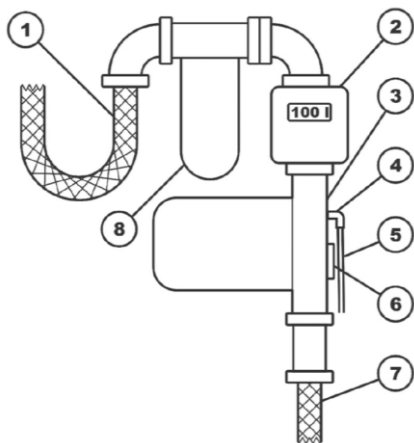

1	Tubería de distribución
2	Medidor de flujo
3	Bomba
4	Conector limitador de presión de la bomba
5	Funcionamiento de la válvula de alivio de presión
6	Filtro de malla de bomba
7	Tubo de succión
8	Filtro de combustible

NOTA: La configuración de los componentes puede variar dependiendo de las especificaciones y capacidad del tanque .

Las diferentes especificaciones posibles del equipamiento estándar :

1. Tanque de doble pared (tanque dentro de un tanque) con capacidad interna de 2.500 L y 5.000 L , fabricado en MDPE estabilizado a los rayos UV.
2. La unidad de distribución consta de los siguientes elementos :
 - de succión flexible cuyo extremo está equipado con una válvula antirretorno y un filtro de malla .
 - Un medidor de flujo que muestra la cantidad de combustible dispensado (en litros) desde el último uso y la cantidad total .
 - válvula de cierre ubicada aguas arriba de la bomba.
 - Una bomba de 230 V con un caudal nominal de 60 l/min.
 - Una pistola dispensadora automática.
 - tubo de distribución de 3/4 "
3. El sensor de nivel está equipado con un detector de fugas integrado , ubicado entre el depósito interior y el mazo de cables. El conjunto consta de:
 - Desde el emisor del sensor ultrasónico .
 - Un receptor inalámbrico equipado con una pantalla .
4. La aireación iguala la presión durante el llenado .
5. La trampilla de inspección ubicada en el tanque interior
6. El filtro de partículas y agua reemplazable de 30 µm
7. La carcasa bloqueable del equipo
8. El sistema de puesta a tierra instalado en el exterior del recinto
9. El sensor de nivel máximo

NOTA : El fabricante se reserva el derecho de cambiar las especificaciones del equipo sin previo aviso.

3. Prepare el equipo para su uso

Antes de utilizar el equipo por primera vez, asegúrese de que no presente daños mecánicos que puedan haberse producido durante el transporte o el almacenamiento. En concreto, asegúrese de que los tanques interno y externo estén intactos.

Coloque el equipo sobre una superficie plana, nivelada y dura, sin salientes, con una anchura y una longitud de al menos 30 cm. El equipo lleno pesa aproximadamente 2,5 toneladas. NO coloque la unidad directamente sobre una superficie blanda, como el césped. Si es necesario, refuerce la zona bajo el tanque con hormigón o losas de hormigón.



ADVERTENCIA !

Es responsabilidad del usuario verificar si se aplican otros requisitos al equipo según las regulaciones locales o las circunstancias locales.

Los tanques de distribución suelen estar alimentados por 230 V CA. El equipo suele estar equipado con un cable de bomba con enchufe, que puede conectarse a una fuente de alimentación mediante un alargador adecuado. Si es necesario, un electricista cualificado puede conectar el cable de alimentación directamente a la caja de conexiones de la bomba.

El suministro de energía al tanque se asegurará mediante un interruptor automático de corriente residual C16A / 30 mA.

Los tanques dispensadores cuentan con un cable de tierra ubicado en la carcasa del equipo. Este cable se conectará a un protector contra sobretensiones o a un sistema de tierra.

El equipo debe ser conectado al protector contra sobretensiones/sistema de protección contra descargas eléctricas por un electricista profesional cualificado y autorizado. El fabricante del equipo no se responsabiliza de los daños o pérdidas derivados de un uso indebido.



4. Transporte y almacenamiento

Los tanques dispensadores pueden almacenarse al aire libre. En caso de almacenamiento prolongado, el equipo no utilizado debe vaciarse y desconectarse de la fuente de alimentación.

Los tanques de suministro pueden transportarse mediante una carretilla elevadora equipada con horquillas adecuadas (preferiblemente con una longitud al menos 20 cm mayor que la mitad de la longitud del tanque) o mediante correas, fijadas a los puntos indicados en los tanques.

Es importante utilizar todos los puntos de elevación para levantar el equipo a fin de distribuir la carga de manera uniforme.



ADVERTENCIA !

NO deslice el tanque por el piso.

Se instalarán bucles adecuados en los puntos de izado del tanque y se sujetarán a las correas (una correa por bucle). El izado se realizará con cuidado para minimizar la tensión dinámica.



ATENCIÓN !

Los tanques dispensadores solo pueden transportarse completamente vacíos. El equipo montado en un vehículo debe sujetarse durante el transporte mediante correas u otros sistemas de sujeción para evitar que se mueva.

5. Llene el tanque

Los tanques dispensadores se pueden llenar a través de la puerta de inspección ubicada en el compartimento interior del tanque.

Los tanques de distribución están equipados con un sistema mecánico antidesbordamiento.

6. Reabastecer los vehículos

Antes de repostar el vehículo, asegúrese de que el equipo esté conectado a una fuente de alimentación. Abra el tapón del depósito de combustible y encienda la bomba.

Tras arrancar la bomba, coloque la boquilla en el depósito de combustible del vehículo y apriete el gatillo. El suministro de combustible se detiene automáticamente cuando el depósito está lleno gracias a la válvula de seguridad automática.

Una vez finalizado el reabastecimiento, vuelva a colocar la boquilla en el soporte del equipo, apague la bomba y cierre el tanque de combustible del vehículo.



ATENCIÓN !

NUNCA encienda la bomba cuando el equipo esté vacío.
 NUNCA olvide apagar la bomba tan pronto como el equipo esté vacío, ya que corre el riesgo de dañarlo.

7. Verifique el nivel de líquido dentro del tanque

Hay varias maneras de comprobar el nivel de líquido en el tanque. Estos métodos dependen de las especificaciones técnicas del tanque.

La forma más sencilla de comprobar el nivel de líquido dentro del equipo es introducir una varilla de nivel (no incluida con el equipo en su configuración estándar) por la puerta de inspección y leer el nivel que muestra. Los volúmenes aproximados de líquido en el tanque, correspondientes a los niveles indicados en las tablas de muestreo a continuación, son:

Modèles 08000, 08002, 56020 & 56025	Modèles 08005, 08006, 56030 & 56035
Litre* Niveau [cm]	Litre* Niveau [cm]
0 ----- 0	0 ----- 0
95 ----- 70	234 ----- 70
214 ----- 140	514 ----- 140
348 ----- 210	794 ----- 210
493 ----- 280	1074 ----- 280
647 ----- 350	1354 ----- 350
806 ----- 420	1633 ----- 420
971 ----- 490	1913 ----- 490
1140 ----- 560	2193 ----- 560
1311 ----- 630	2473 ----- 630
1485 ----- 700	2753 ----- 700
1658 ----- 770	3032 ----- 770
1827 ----- 840	3312 ----- 840
1990 ----- 910	3592 ----- 910
2144 ----- 980	3872 ----- 980
2286 ----- 1050	4152 ----- 1050
2413 ----- 1120	4432 ----- 1120
2520 ----- 1190	4711 ----- 1190
2590 ----- 1260	4990 ----- 1260
	5153 ----- 1303
	5258 ----- 1330
	5424 ----- 1382

En el caso de dispositivos equipados con un indicador de nivel con reloj (solo modelos 08000, 08002, 56020 y 56025), el volumen aproximado de líquido dentro del tanque se puede leer directamente en el indicador . El tanque de los modelos 08005, 56030 y 56035 está equipado con un sistema de medición Watchman Sonic Plus.

En el caso de tanques equipados con el medidor de nivel de sonido ultrasónico Watchman® Sonic Plus (sólo modelos 08005, 08006, 56030 y 56035), el volumen aproximado de líquido dentro del tanque se puede leer desde el receptor conectado . A la toma de corriente. Para más información, consulte el manual del usuario del sonómetro integrado . al equipo .

ADVERTENCIA !



Las dimensiones del tanque pueden variar según las condiciones climáticas y el uso, en particular la duración del almacenamiento del líquido. Por lo tanto, los niveles de líquido leídos en estos casos son aproximados y no pueden utilizarse como base para reclamaciones.

8. Reemplazar el filtro

Los tanques surtidores estándar cuentan con un filtro de combustible ubicado en la salida del surtidor. Debe reemplazar el filtro si observa una disminución en el caudal del sistema surtidor.

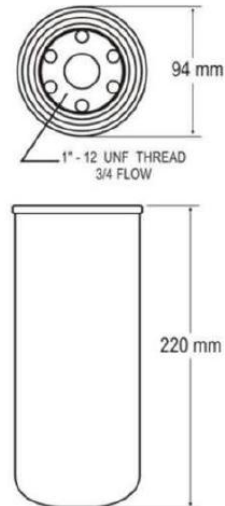

ATENCIÓN !

Desconecte la unidad de la fuente de alimentación antes de reemplazar el filtro. El combustible diésel dentro del sistema de suministro podría estar bajo presión. Por lo tanto, abra la puerta de inspección del tanque interior, inserte la boquilla y apriete el gatillo.

En el siguiente paso, coloque un recipiente con una capacidad mínima de 2 litros debajo del filtro para evitar que el combustible del sistema de suministro se derrame en el equipo. Gire lentamente el filtro en sentido horario y espere hasta que todo el combustible restante del sistema se haya vaciado en el recipiente. Mantenga el filtro en posición vertical para evitar que se derrame combustible diésel. Tome el filtro nuevo e instálelo en lugar del antiguo. Asegúrese de que la arandela esté correctamente colocada. Limpie cualquier resto de combustible diésel con un paño. Asegúrese de que el filtro esté bien apretado y vuelva a conectar el equipo a la fuente de alimentación.



ADVERTENCIA !

Deseche el filtro usado y los trapos sucios en un vertedero de residuos contaminados con combustible. NO los deseche con otros residuos.

El equipo también incluye un tapón que puede utilizarse en lugar del filtro en ciertas situaciones, por ejemplo, cuando no se dispone de un filtro nuevo. Sin embargo, tenga en cuenta que el material contaminado depositado en el fondo del depósito puede llegar al depósito de combustible del vehículo si el filtro no se utiliza.

9. Medidor de flujo

El tanque dispensador debe estar equipado con un caudalímetro. Para más información sobre el caudalímetro, consulte la guía que viene con el tanque.

10. Mantenimiento

El equipo y sus componentes deben estar limpios. Antes de cada uso, verifique el estado del equipo. En particular, inspeccione el tanque para identificar cualquier daño, asegúrese de que todas las conexiones estén bien apretadas y verifique que la manguera de distribución y los cables eléctricos no presenten daños.

En caso de reducción del flujo del sistema de bombeo, se recomienda reemplazar el filtro de combustible y limpiar el filtro de la bomba (*consulte el manual de la bomba adjunto*).

Se recomienda implementar el siguiente procedimiento después de cada distribución de 50.000 litros de combustible o al menos una vez cada seis meses.

1. Limpie el medidor de nivel de sonido ultrasónico retirándolo y limpiando el emisor de ondas.
2. Asegúrese de que el medidor de flujo sea preciso; si hay una lectura incorrecta, calibre si es necesario (*consulte el manual del medidor de flujo adjunto*).
3. Compruebe el estado del depósito interior a través de la puerta de inspección y, si es necesario (por ejemplo, exceso de sedimentos, glicerina o agua en el fondo), póngase en contacto con una empresa de limpieza especializada.
4. Revise el estado del sistema de puesta a tierra del tanque y verifique su eficacia. Esta tarea debe ser realizada por un electricista autorizado.



ATENCIÓN !

Está prohibido utilizar un tanque dañado.

11. Abordar las fugas

El tanque de suministro consta de un dispositivo de contención (tanque exterior) que evita que el combustible diésel se derrame en caso de fuga en el tanque interior. Estas fugas se indicarán mediante el sensor de fugas (señal sonora o visual) incluido de serie.



ADVERTENCIA !

El tanque exterior no es apto para un almacenamiento prolongado, por lo que se vaciará en un máximo de 15 días.



ADVERTENCIA !

En caso de fuga o derrame de combustible diésel del equipo, siga las instrucciones prescritas en la hoja de datos del combustible diésel.

Primero, elimine o reduzca la fuga lo más rápido y seguro posible, por ejemplo, sellando el tanque. Si se produce una fuga durante el llenado del tanque, corte el suministro de diésel. Dependiendo del tamaño y la ubicación de la fuga, bombee el combustible diésel derramado a otro tanque o cúbralo con material absorbente (como tierra o arena), recójalo en un contenedor de residuos con llave y deséchelo de acuerdo con la normativa vigente.

Además, la persona que utilice el tanque deberá comunicar sin demora al departamento competente de la autoridad técnica de supervisión cualquier daño que suponga un peligro para el tanque o cualquier accidente relacionado con su uso.

12. Problemas y soluciones comunes

Los problemas relacionados con el equipo del tanque , como la bomba o el caudalímetro , se abordan en manuales separados que se incluyen con el tanque. Las **siguientes situaciones pueden ocurrir durante el funcionamiento** :

Problemas	Causas probables	Soluciones
Las paredes se abultan ligeramente cuando el tanque está lleno.	Esto es típico de los tanques de plástico y no tiene ningún impacto en su funcionalidad.	-
Las paredes del tanque se hunden durante el reabastecimiento.	Ventilación bloqueada o dañada.	Deja de repostar el vehículo y elimina la avería Desbloquee la ventilación.
La bomba no funciona.	No hay suministro de energía o se ha conectado una fuente de alimentación inadecuada a la bomba. La bomba está dañada o bloqueada.	Asegúrese de que la bomba esté conectada a una fuente de alimentación adecuada. Reparar o conectar la bomba.
El combustible no circula, aunque la bomba esté funcionando.	No hay líquido en el tanque. La manguera dispensadora o la boquilla están bloqueadas. El aire está atrapado en la bomba. El filtro está obstruido. La turbina del medidor de caudal está bloqueada.	Apague la bomba y llene el tanque. Limpie la manguera/conducto de succión (especialmente los extremos del filtro). Limpie la manguera dispensadora y la pistola pulverizadora. Espere 2 minutos; si no sucede nada, active la boquilla y reinicie la bomba. Reemplace el cartucho del filtro Limpiar la turbina
La boquilla corta el suministro de combustible demasiado pronto.	La velocidad de reabastecimiento del vehículo es demasiado alta. El extremo de la pistola está demasiado cerca de las paredes de la puerta de llenado.	Reducir el caudal. Cambiar la posición del arma.
El medidor de caudal no contabiliza los litros bombeados.	La turbina del medidor de flujo está instalada incorrectamente. El medidor de flujo está instalado incorrectamente.	Instale correctamente la turbina del medidor de flujo. Póngase en contacto con el distribuidor o fabricante del equipo.

13. Garantía y conformidad del producto

La garantía no podrá concederse en los siguientes casos :

El uso anormal, el funcionamiento incorrecto, las modificaciones no autorizadas, el transporte, la manipulación o el mantenimiento defectuosos, el uso de piezas o accesorios no originales, los trabajos realizados por personal no autorizado, la ausencia de dispositivos de seguridad o protección para el operador y el incumplimiento de las instrucciones mencionadas anteriormente anularán la garantía de su máquina. El comprador es responsable del transporte de la mercancía, quien deberá interponer cualquier recurso legal contra el transportista dentro de los plazos y procedimientos legales establecidos. Consulte nuestros Términos y Condiciones Generales de Venta para cualquier reclamación de garantía.

Protección ambiental:



Su dispositivo contiene muchos materiales reciclables.

Recuerde que los electrodomésticos usados no deben mezclarse con otros residuos. No tire los productos eléctricos junto con la basura doméstica. Recíclelos en los puntos de recogida designados. Para obtener asesoramiento sobre reciclaje, póngase en contacto con las autoridades locales o con su distribuidor.

1. Sicherheitshinweise

WARNUNG! Bei der Verwendung von Elektrowerkzeugen sollten stets grundlegende Sicherheitsvorkehrungen getroffen werden, um das Risiko von Bränden, Stromschlägen und Verletzungen zu verringern. Dazu gehören insbesondere die folgenden Vorsichtsmaßnahmen.

Lesen Sie diese Anweisungen sorgfältig durch, bevor Sie dieses Produkt verwenden, und bewahren Sie diese Informationen auf.

1.1. Allgemeine Anweisungen

1. **Anwendung in einer sicheren Umgebung:** Während der Anwendung darf in der unmittelbaren Umgebung keine Explosionsgefahr oder Gefahr durch korrosive Produkte bestehen.
2. **Beachten Sie die Umgebungsbedingungen am Arbeitsplatz :** Setzen Sie das Werkzeug keinem Regen aus. Verwenden Sie das Werkzeug nicht an feuchten, nassen oder spritzenden Orten. Sorgen Sie für gute Beleuchtung am Arbeitsplatz. Verwenden Sie die Werkzeuge nicht in der Nähe von brennbaren Flüssigkeiten oder Gasen.
3. **Halten Sie Ihren Arbeitsbereich sauber und ordentlich :** Er muss von Ihrem Arbeitsplatz aus gut einsehbar sein. Unordentliche Arbeitsbereiche und Werkbänke erhöhen das Unfallrisiko.
4. **Halten Sie andere Personen fern :** Erlauben Sie Personen, insbesondere Kindern, die nicht an den laufenden Arbeiten beteiligt sind, das Werkzeug oder die Verlängerung nicht zu berühren und halten Sie sie vom Arbeitsbereich fern. Seien Sie besonders vorsichtig im Umgang mit Kindern und Tieren.
5. **Aufbewahrung nicht verwendeter Werkzeuge :** Nicht verwendete Werkzeuge sollten an einem trockenen oder verschlossenen Ort und außerhalb der Reichweite von Kindern aufbewahrt werden.
6. **Wenden Sie keine Gewalt an :** Ein Werkzeug liefert bessere und sicherere Ergebnisse bei der Drehzahl und Leistung, für die es konstruiert wurde.
7. **Verwenden Sie das richtige Werkzeug :** Versuchen Sie nicht, ein kleines Werkzeug oder Zubehörteil für die Arbeit eines größeren zu verwenden. Verwenden Sie das Werkzeug nicht für einen Zweck, für den es nicht bestimmt ist.
8. **Bleiben Sie aufmerksam :** Konzentrieren Sie sich auf die Arbeit. Treffen Sie vernünftige Entscheidungen. Benutzen Sie das Werkzeug nicht, wenn Sie müde sind.
9. **Prüfen Sie auf beschädigte Teile :** Überprüfen Sie vor der Verwendung des Werkzeugs sorgfältig den Zustand der Teile, um sicherzustellen, dass sie ordnungsgemäß funktionieren und ihren Zweck erfüllen. Prüfen Sie die Ausrichtung und die freie Beweglichkeit der beweglichen Teile, den Zustand und die Montage der Teile sowie alle anderen Bedingungen, die den Betrieb beeinträchtigen könnten. Beschädigte Teile müssen von einem autorisierten Servicecenter repariert oder ausgetauscht werden, sofern in dieser Bedienungsanleitung nichts anderes angegeben ist.
10. **Die Maschine darf nicht verändert werden :** Es dürfen keine Modifikationen oder Umbauten vorgenommen werden. Die Verwendung von anderem als dem in dieser Bedienungsanleitung empfohlenen Zubehör oder Anbauteilen kann zu Verletzungen führen.
11. Die Griffe müssen trocken, sauber und frei von Schmier- oder Fettresten sein.
12. **Seien Sie wachsam :** Achten Sie auf Ihr Handeln, verwenden Sie Ihren gesunden Menschenverstand und benutzen Sie das Werkzeug nicht, wenn Sie müde sind.
13. **Prüfen Sie auf Beschädigungen :** Bevor Sie das Werkzeug für andere Zwecke verwenden, prüfen Sie es sorgfältig, um sicherzustellen, dass es ordnungsgemäß funktioniert und seinen Zweck erfüllt. Prüfen Sie die Ausrichtung und Verriegelung beweglicher Teile sowie das Vorhandensein von beschädigten Teilen, den Zustand der Befestigungen oder andere Probleme, die die Funktion des Werkzeugs beeinträchtigen könnten. Eine Schutzvorrichtung oder ein anderes beschädigtes Teil sollte von einem autorisierten Servicecenter repariert oder ausgetauscht werden, sofern in dieser Bedienungsanleitung nichts anderes angegeben ist. Lassen Sie defekte Schalter von einem autorisierten Servicecenter austauschen. Verwenden Sie das Werkzeug nicht, wenn sich der Schalter

nicht von der Ein- in die Aus-Position bewegen lässt.

Bedienungsanleitung empfohlenen kann ein Verletzungsrisiko darstellen.

14. **Warnung** : Die Verwendung von anderem Zubehör oder Anbauteilen als den in dieser

2. Präsentation

Der Abgabetank ist für die Lagerung und Verteilung von Dieselmotorkraftstoff ausgelegt. Das Gerät darf ausschließlich zur Lagerung von Diesel- oder Biodieselmotorkraftstoff mit einem Gehalt von maximal 7 % Methyl- oder Ethylestern (B7) verwendet werden. Die zulässige Kraftstoffviskosität liegt zwischen 2 und 5,35 cSt (bei einer Temperatur von 37,8 °C).



AUFMERKSAMKEIT !

Der Tank darf nicht zur Lagerung von Benzin oder anderen Flüssigkeiten verwendet werden, die eine Explosion verursachen und das Gerät beschädigen könnten.



WARNUNG!

Der Hersteller lehnt jegliche Haftung für Schäden und Verluste ab, die durch unsachgemäße Verwendung des Produkts und durch Nichteinhaltung der für solche Produkte geltenden Vorschriften entstehen.

Die Tanks bestehen aus einem doppelwandigen Polyethylen-Tank (HDPE) (DP) und einem Verteilersystem zur Kraftstoffverteilung.

Die Abmessungen und allgemeinen Eigenschaften des Geräts sind nachfolgend aufgeführt:

	REF. 56019	REF. 56026	REF. 56028	REF. 56044	REF. 56046
Nennkapazität	2500 L	5000 L	5000 L	5000 L	5000 L
Länge	2,31 m	-			
Breite	1,55 m	-			
Durchmesser	-	2,46 m			
Höhe	1,95 m	2,05 m			
Spannung	220 – 240 V~				
Geschwindigkeit	50 l/min		60 l/min	100 l/min	
Länge des Abflussrohrs	6 m				
Pumpentyp	REF. 56130		REF. 08599	REF. 56145	
	<i>Weitere Einzelheiten entnehmen Sie bitte der Bedienungsanleitung der zugehörigen Pumpe.</i>				
Waffentyp	Automatische Abschaltung				
Spule	-	REF. 56330	-	REF. 56338	
Weitere Informationen	Mit integriertem Zähler und Schaltschrank				
Garantiezeitraum	Pumpe	2 Jahre		3 Jahre	
	Tank	5 Jahre			
Kraftstofflagerung zulässig	Diesel, Heizöl, Off-Road-Diesel				

Modell 56019:

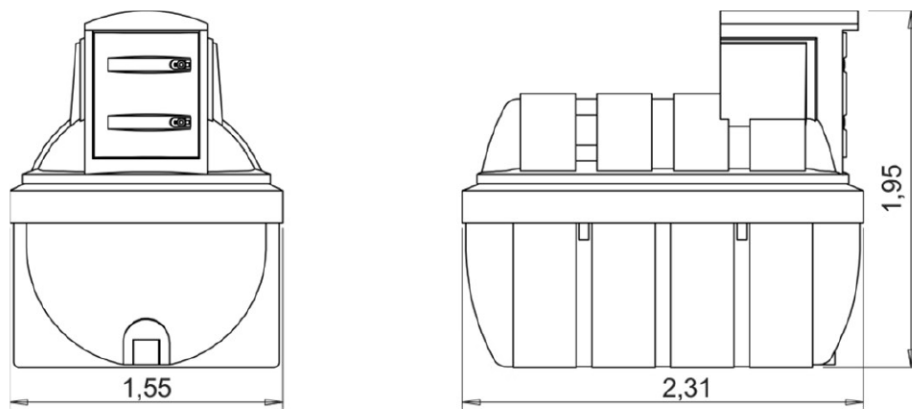

Modelle 56026, 56028, 56044, 56046:

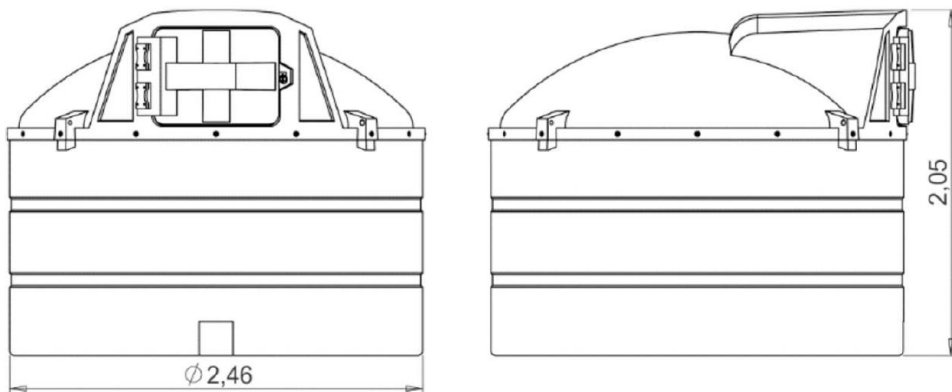

Das Verteilersystem ist eine Standardausstattung der Tanks .

Das typische System ist unten dargestellt :

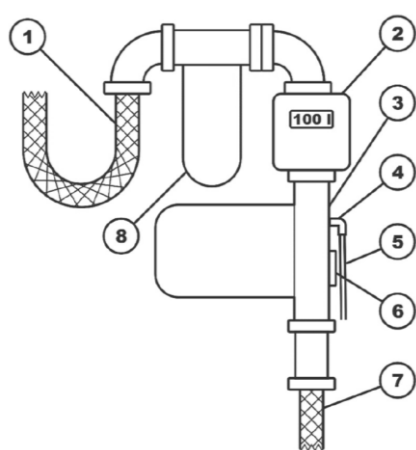

1	Verteilerrohr
2	Durchflussmesser
3	Pumpe
4	Anschluss für Pumpendruckbegrenzer
5	Funktion des Druckbegrenzungsventils
6	Pumpen-Siebfilter
7	Saugrohr
8	Kraftstofffilter

HINWEIS: Die Konfiguration der Komponenten kann je nach Spezifikationen und Kapazität des Tanks variieren .

Die verschiedenen möglichen Spezifikationen der Standardausrüstung :

1. Doppelwandiger Tank (Tank im Tank) mit einem Innenvolumen von 2.500 l und 5.000 l , hergestellt aus UV- stabilisiertem MDPE
2. Die Verteileinheit besteht aus folgenden Elementen :
 - Ein flexibler Saugschlauch, dessen Ende mit einem Rückschlagventil und einem Siebfilter ausgestattet ist .
 - Ein Durchflussmesser, der die seit der letzten Nutzung abgegebene Kraftstoffmenge (in Litern) und die Gesamtmenge anzeigt .
 - Absperrventil, das sich stromaufwärts der Pumpe befindet .
 - Eine 230-V-Pumpe mit einer Nennfördermenge von 60 l/min.
 - Eine automatische Dosierpistole.
 - " -Verteilerrohr
3. Der Füllstandssensor ist mit einem integrierten Leckagedetektor ausgestattet , der zwischen dem Innentank und dem Kabelbaum angeordnet ist . Die Baugruppe besteht aus:
 - Vom Ultraschallsensor - Emitter .
 - Ein drahtloser Empfänger mit Bildschirm .
4. Durch die Belüftung wird der Druck während des Befüllvorgangs ausgeglichen .
5. Die Inspektionsluke befindet sich am Innentank
6. Der austauschbare 30 µm Partikel- und Wasserfilter
7. Das abschließbare Gehäuse des Geräts
8. Das außerhalb des Gehäuses installierte Erdungssystem
9. Der maximale Füllstandssensor

HINWEIS : Der Hersteller behält sich das Recht vor, die Gerätespezifikationen ohne vorherige Ankündigung zu ändern.

3. Bereiten Sie die Ausrüstung für den Gebrauch vor.

Vor der ersten Inbetriebnahme des Geräts ist sicherzustellen, dass es keine Anzeichen von mechanischen Beschädigungen aufweist, die während des Transports oder der Lagerung entstanden sein könnten. Insbesondere ist zu prüfen, ob die Innen- und Außentanks unbeschädigt sind.

Stellen Sie das Gerät auf eine ebene, feste und unebene Fläche, die mindestens 30 cm breiter und länger als das Gerät ist. Das befüllte Gerät wiegt ca. 2,5 Tonnen. Stellen Sie das Gerät NICHT direkt auf einen weichen Untergrund wie z. B. Rasen. Verstärken Sie gegebenenfalls den Bereich unter dem Tank mit Beton oder Betonplatten.



WARNUNG!

Es obliegt dem Benutzer, zu prüfen, ob aufgrund lokaler Vorschriften oder Gegebenheiten weitere Anforderungen an die Geräte gelten.

Die Verteilerbehälter werden üblicherweise mit 230 V Wechselstrom betrieben. Die Geräte sind in der Regel mit einem Pumpenkabel mit Stecker ausgestattet, das mithilfe eines geeigneten Verlängerungskabels an eine Stromquelle angeschlossen werden kann. Bei Bedarf kann das Stromkabel von einem qualifizierten Elektriker direkt an den Pumpenanschlusskasten angeschlossen werden.

Die Stromversorgung des Tanks wird mittels eines Fehlerstromschutzschalters C16A / 30 mA gesichert.

Die Abgabetanks sind mit einem Erdungskabel am Gerätegehäuse ausgestattet. Dieses Kabel wird an einen Überspannungsschutz oder ein Erdungssystem angeschlossen.

Das Gerät muss von einem qualifizierten und zugelassenen Elektriker an den Überspannungsschutz/Schutz gegen elektrische Schläge angeschlossen werden. Der Gerätehersteller übernimmt keine Haftung für Schäden oder Verluste, die durch unsachgemäße Verwendung entstehen.



4. Transport und Lagerung

Die Zapfsäulen können im Freien gelagert werden. Bei längerer Lagerung sollten nicht verwendete Geräte entleert und von der Stromversorgung getrennt werden.

Die Abfüllbehälter können mit einem Gabelstapler transportiert werden, der mit geeigneten Gabeln ausgestattet ist (vorzugsweise mit einer Länge, die mindestens 20 cm länger ist als die Hälfte der Behälterlänge), oder mit Gurten, die an den auf den Behältern angegebenen Punkten befestigt werden.

Um die Last gleichmäßig zu verteilen, ist es wichtig, alle Hebepunkte zu nutzen, um die Ausrüstung anzuheben.



WARNUNG!

Den Tank NICHT über den Boden schieben.

An den Hebepunkten des Tanks werden geeignete Schlaufen angebracht und an den Gurten befestigt (ein Gurt pro Schlaufe). Das Anheben erfolgt vorsichtig, um dynamische Belastungen zu minimieren.



AUFMERKSAMKEIT !

Abfüllbehälter dürfen nur im vollständig leeren Zustand transportiert werden. Auf einem Fahrzeug montierte Geräte müssen während des Transports mit Gurten oder anderen Befestigungssystemen gegen Verrutschen gesichert werden.

5. Tank füllen

Die Abfülltanks können über die Inspektionsklappe im inneren Tankraum befüllt werden.

Die Verteilerbehälter sind mit einem mechanischen Überlaufschutzsystem ausgestattet.

6. Tanken Sie die Fahrzeuge auf.

Vor dem Betanken des Fahrzeugs sicherstellen, dass das Gerät an eine Stromquelle angeschlossen ist. Den Tankdeckel des Fahrzeugs öffnen und die Zapfsäule einschalten.

Nach dem Starten der Zapfsäule wird die Zapfpistole in den Kraftstofftank des Fahrzeugs eingeführt und der Hebel betätigt. Dank des automatischen Sicherheitsventils wird die Kraftstoffabgabe automatisch gestoppt, sobald der Tank voll ist.

Nach Abschluss des Tankvorgangs die Zapfpistole wieder in die Halterung einsetzen, die Pumpe ausschalten und den Kraftstofftank des Fahrzeugs schließen.



AUFMERKSAMKEIT !

Die Pumpe darf NIEMALS eingeschaltet werden, wenn das Gerät leer ist. Vergessen Sie NIEMALS, die Pumpe auszuschalten, sobald das Gerät leer ist, sonst riskieren Sie, es zu beschädigen.

7. Überprüfen Sie den Flüssigkeitsstand im Tank.

Es gibt mehrere Möglichkeiten, den Flüssigkeitsstand im Tank zu überprüfen. Diese Methoden hängen von den technischen Spezifikationen des Tanks ab.

Der Flüssigkeitsstand im Gerät lässt sich am einfachsten mit einem Peilstab (nicht im Lieferumfang enthalten) durch die Inspektionstür prüfen. Die angezeigten Werte werden abgelesen. Die ungefähren Flüssigkeitsmengen im Tank, die den in den folgenden Tabellen angegebenen Füllständen entsprechen, sind:

Modèles 08000, 08002, 56020 & 56025	Modèles 08005, 08006, 56030 & 56035
Litre* Niveau [cm]	Litre* Niveau [cm]
0 ----- 0	0 ----- 0
95 ----- 70	234 ----- 70
214 ----- 140	514 ----- 140
348 ----- 210	794 ----- 210
493 ----- 280	1074 ----- 280
647 ----- 350	1354 ----- 350
806 ----- 420	1633 ----- 420
971 ----- 490	1913 ----- 490
1140 ----- 560	2193 ----- 560
1311 ----- 630	2473 ----- 630
1485 ----- 700	2753 ----- 700
1658 ----- 770	3032 ----- 770
1827 ----- 840	3312 ----- 840
1990 ----- 910	3592 ----- 910
2144 ----- 980	3872 ----- 980
2286 ----- 1050	4152 ----- 1050
2413 ----- 1120	4432 ----- 1120
2520 ----- 1190	4711 ----- 1190
2590 ----- 1260	4990 ----- 1260
	5153 ----- 1303
	5258 ----- 1330
	5424 ----- 1382

Bei Geräten mit Füllstandsanzeige und Uhr (nur Modelle 08000, 08002, 56020 und 56025) lässt sich das ungefähre Flüssigkeitsvolumen im Tank direkt an der Anzeige ablesen . Die Tanks der Modelle 08005, 56030 und 56035 sind mit einem Watchman Sonic Plus-Messsystem ausgestattet .

Bei Tanks, die mit dem Ultraschall - Schallpegelmesser Watchman® Sonic Plus ausgestattet sind (nur Modelle 08005, 08006, 56030 und 56035), kann das ungefähre Flüssigkeitsvolumen im Tank vom angeschlossenen Empfänger abgelesen werden . an die Steckdose. Weitere Informationen finden Sie in der Bedienungsanleitung des integrierten Schallpegelmessers . zur Ausrüstung .

WARNUNG!



Die Tankabmessungen können je nach Witterungsbedingungen und Nutzung, insbesondere der Dauer der Flüssigkeitslagerung, variieren. Daher sind die in solchen Fällen abgelesenen Flüssigkeitsstände nur Näherungswerte und können nicht als Grundlage für Reklamationen herangezogen werden.

8. Tauschen Sie den Filter aus.

Standardmäßige Zapfsäulen sind mit einem Kraftstofffilter am Pumpenausgang ausgestattet. Der Filter sollte ausgetauscht werden, sobald Sie eine Verringerung der Förderleistung des Zapfsystems feststellen.



AUFMERKSAMKEIT !

Vor dem Filterwechsel das Gerät vom Stromnetz trennen. Der Dieselmotorkraftstoff im Zapfsystem kann unter Druck stehen. Öffnen Sie daher die Inspektionsklappe des Innentanks, führen Sie die Zapfpistole ein und betätigen Sie den Hebel.

Stellen Sie im nächsten Schritt einen Behälter mit einem Mindestfassungsvermögen von 2 Litern unter den Filter, um zu verhindern, dass Kraftstoff aus dem Zapfsystem in das Gerät gelangt. Drehen Sie den Filter langsam im Uhrzeigersinn und warten Sie, bis der gesamte restliche Kraftstoff aus dem System in den Behälter abgelaufen ist. Halten Sie den Filter dabei aufrecht, um ein Auslaufen von Dieselmotorkraftstoff zu vermeiden. Setzen Sie den neuen Filter anstelle des alten ein. Achten Sie darauf, dass die Dichtung korrekt sitzt. Wischen Sie eventuelle Dieselmotorkraftstoffreste mit einem Tuch ab. Stellen Sie sicher, dass der Filter fest angezogen ist, und schließen Sie das Gerät wieder an die Stromversorgung an.



WARNUNG!

Den gebrauchten Filter und die verschmutzten Lappen bitte einer Entsorgungsstelle für kraftstoffbelastete Abfälle zuführen. Nicht mit dem übrigen Abfall entsorgen.

Das Gerät verfügt außerdem über einen Stopfen, der in bestimmten Situationen anstelle des Filters verwendet werden kann, beispielsweise wenn kein neuer Filter verfügbar ist. Beachten Sie jedoch, dass sich am Tankboden abgesetzte Verunreinigungen in den Kraftstofftank des Fahrzeugs gelangen können, wenn der Filter nicht in Betrieb ist.

9. Durchflussmesser

Der Zapftank muss mit einem Durchflussmesser ausgestattet sein. Weitere Informationen zum Durchflussmesser finden Sie in der dem Tank beiliegenden Bedienungsanleitung.

10. Wartung

Das Gerät und seine Komponenten müssen sauber sein. Bitte überprüfen Sie vor jeder Benutzung den Zustand des Geräts. Untersuchen Sie insbesondere den Tank auf Beschädigungen, stellen Sie sicher, dass alle Verbindungen fest sitzen und überprüfen Sie, ob der Verteilerschlauch und die elektrischen Kabel unbeschädigt sind.

Bei vermindertem Durchfluss aus dem Pumpensystem wird empfohlen, den Kraftstofffilter zu ersetzen und den Pumpenfilter zu reinigen (*siehe beigefügtes Pumpenhandbuch*).

Es wird empfohlen, nach jeder Verteilung von 50.000 Litern Kraftstoff oder mindestens einmal alle sechs Monate das folgende Verfahren durchzuführen.

1. Reinigen Sie das Ultraschall-Schallpegelmessgerät, indem Sie es herausnehmen und den Wellensender abwischen.
2. Stellen Sie sicher, dass der Durchflussmesser genau ist; falls ein falscher Messwert angezeigt wird, kalibrieren Sie ihn gegebenenfalls (*siehe beigefügtes Handbuch zum Durchflussmesser*).
3. Prüfen Sie den Zustand des Innentanks über die Inspektionstür und wenden Sie sich gegebenenfalls (z. B. bei übermäßigen Ablagerungen, Glycerin oder Wasser am Boden) an ein spezialisiertes Reinigungsunternehmen.
4. Überprüfen Sie den Zustand der Erdung des Tanks und vergewissern Sie sich, dass diese funktioniert. Diese Aufgabe muss von einem zugelassenen Elektriker durchgeführt werden.



AUFMERKSAMKEIT !

Die Benutzung eines beschädigten Tanks ist verboten.

11. Die Lecks beheben

Der Zapfsäulenbehälter besteht aus einem Auffangbehälter (Außentank), der das Auslaufen von Dieseldieselkraftstoff bei einem Leck im Innentank verhindert. Solche Ereignisse werden durch den serienmäßigen Leckagesensor (akustisches und/oder optisches Signal) angezeigt.



WARNUNG!

Der Außentank ist nicht für die Langzeitlagerung geeignet und wird daher innerhalb von maximal 15 Tagen geleert.



WARNUNG!

Im Falle eines Lecks oder Verschüttens von Dieseldieselkraftstoff aus dem Gerät befolgen Sie bitte die Anweisungen im Dieseldieselkraftstoff-Datenblatt.

Zuerst muss das Leck so schnell und sicher wie möglich beseitigt oder reduziert werden, beispielsweise durch Abdichten des Tanks. Tritt ein Leck beim Befüllen des Tanks auf, muss die Dieseldieselzufuhr abgestellt werden. Je nach Größe und Lage des Lecks kann der ausgelaufene Dieseldieselkraftstoff in einen anderen Tank gepumpt oder mit saugfähigem Material (z. B. Erde oder Sand) abgedeckt, in einem verschließbaren Abfallbehälter gesammelt und gemäß den geltenden Vorschriften entsorgt werden.

Darüber hinaus muss der Benutzer des Tanks unverzüglich alle Schäden, die eine Gefahr für den Tank darstellen, oder alle Unfälle im Zusammenhang mit seiner Benutzung der zuständigen Abteilung der technischen Aufsichtsbehörde melden.

12. Häufige Probleme und Lösungen

Probleme mit der Tankausrüstung , wie z. B. der Pumpe oder dem Durchflussmesser , werden in separaten , dem Tank beiliegenden Handbüchern behandelt . Während **des Betriebs können** folgende **Situationen auftreten** :

Probleme	Mögliche Ursachen	Lösungen
Die Wände wölben sich leicht nach außen, wenn der Tank voll ist.	Dies ist typisch für Kunststofftanks und hat keinen Einfluss auf deren Funktionalität.	-
Die Wände des Tanks senken sich beim Betanken.	Blockierte oder beschädigte Belüftungsöffnungen.	Stellen Sie das Betanken des Fahrzeugs ein und beheben Sie die Panne. Entsperren Sie die Lüftungsöffnung.
Die Pumpe funktioniert nicht.	Es ist keine Stromversorgung vorhanden oder eine ungeeignete Stromversorgung ist an die Pumpe angeschlossen. Die Pumpe ist beschädigt oder verstopft.	Stellen Sie sicher, dass die Pumpe an eine geeignete Stromquelle angeschlossen ist. Reparieren oder schließen Sie die Pumpe an.
Der Kraftstoff zirkuliert nicht, obwohl die Pumpe läuft.	Keine Flüssigkeit im Tank. Der Zapfschlauch oder die Zapfpistole ist verstopft. In der Pumpe ist Luft eingeschlossen. Der Filter ist verstopft. Die Durchflussmesserturbine ist blockiert.	Schalten Sie die Pumpe aus und füllen Sie den Tank. Reinigen Sie den Saugschlauch/Saugkanal (insbesondere die Filterenden). Reinigen Sie den Dosierschlauch und die Spritzpistole. Warten Sie 2 Minuten; falls nichts passiert, aktivieren Sie die Düse und starten Sie die Pumpe neu. Tauschen Sie die Filterpatrone aus. Turbine reinigen
Die Düse unterbricht die Kraftstoffzufuhr zu früh.	Die Betankungsgeschwindigkeit des Fahrzeugs ist zu hoch. Das Ende der Pistole ist zu nah an den Wänden der Einfüllklappe.	Den Durchfluss reduzieren. Verändern Sie die Position der Waffe.
Der Durchflussmesser zählt nicht die gepumpten Liter.	Die Durchflussmesserturbine ist falsch installiert. Der Durchflussmesser ist falsch installiert.	Installieren Sie die Durchflussmesserturbine fachgerecht. Wenden Sie sich an den Gerätehändler oder -hersteller.

13. Produktgarantie und Konformität

Die Garantie kann aus folgenden Gründen nicht gewährt werden :

Unsachgemäße Verwendung, Bedienungsfehler, unbefugte Änderungen, fehlerhafter Transport, unsachgemäße Handhabung oder Wartung, die Verwendung von nicht originalen Teilen oder Zubehör, Arbeiten durch nicht autorisiertes Personal, das Fehlen von Schutz- oder Sicherheitsvorrichtungen für den Bediener sowie die Nichteinhaltung der oben genannten Anweisungen führen zum Erlöschen der Garantie. Der Transport der Ware erfolgt auf Verantwortung des Käufers. Dieser ist verpflichtet, innerhalb der gesetzlich vorgeschriebenen Fristen und Verfahren etwaige Rechtsansprüche gegen den Spediteur geltend zu machen. Informationen zu Garantieansprüchen finden Sie in unseren Allgemeinen Geschäftsbedingungen.

Umweltschutz:



Ihr Gerät enthält viele recycelbare Materialien.

Bitte beachten Sie, dass gebrauchte Elektrogeräte nicht mit dem Hausmüll entsorgt werden dürfen. Elektrogeräte gehören nicht in den Hausmüll. Bitte geben Sie sie an den dafür vorgesehenen Sammelstellen zum Recycling ab. Informationen zum richtigen Recycling erhalten Sie bei Ihrer Gemeinde oder Ihrem Händler.

1. Istruzioni di sicurezza

ATTENZIONE! Quando si utilizzano utensili elettrici, è necessario osservare sempre le precauzioni di sicurezza di base per ridurre il rischio di incendi, scosse elettriche e lesioni personali, comprese le seguenti precauzioni.

Leggere attentamente tutte le istruzioni prima di utilizzare il prodotto e conservare queste informazioni.

1.1. Istruzioni generali

1. **Utilizzo in un ambiente sicuro:** non deve esserci alcun rischio di esplosioni o di prodotti corrosivi nell'ambiente circostante durante l'uso.
2. **Considerare l'ambiente di lavoro :** non esporre l'utensile alla pioggia. Non utilizzare l'utensile in luoghi umidi, bagnati o esposti a schizzi. Mantenere l'area di lavoro ben illuminata. Non utilizzare gli utensili in presenza di liquidi o gas infiammabili.
3. **Mantieni l'area di lavoro pulita e ordinata :** l'area di lavoro deve essere visibile dalla tua postazione di lavoro. Aree e banchi da lavoro disordinati sono soggetti a incidenti.
4. **Tenere lontane le altre persone :** non consentire a persone, in particolare bambini, non coinvolte nel lavoro in corso, di toccare l'utensile o la prolunga e tenerli lontani dall'area di lavoro. ESSERE particolarmente vigili con bambini e animali.
5. **Conservazione degli utensili non utilizzati :** gli utensili non utilizzati devono essere conservati in un luogo asciutto o chiuso a chiave, fuori dalla portata dei bambini.
6. **Non forzare l'utensile :** un utensile dà risultati migliori e più sicuri alla velocità e alla potenza per cui è stato progettato.
7. **Utilizzare l'utensile corretto :** non forzare un piccolo utensile o accessorio a svolgere il lavoro di uno più grande. Non utilizzare l'utensile per uno scopo per cui non è stato progettato.
8. **Siate vigili :** concentratevi sul lavoro. Usate il buon senso. Non usate l'utensile quando siete stanchi.
9. **Controllare eventuali parti danneggiate :** prima di utilizzare l'utensile, ispezionare attentamente le condizioni delle parti per assicurarsi che funzionino correttamente e svolgano lo scopo previsto. Controllare l'allineamento e la libertà di movimento delle parti mobili, le condizioni e l'assemblaggio delle parti e qualsiasi altra condizione che potrebbe influire negativamente sul funzionamento. Qualsiasi parte riscontrata in cattive condizioni deve essere riparata o sostituita da un centro di assistenza autorizzato, salvo diversa indicazione nel presente manuale di istruzioni.
10. **Non modificare la macchina :** non apportare modifiche o conversioni. L'uso di accessori o componenti diversi da quelli raccomandati nel presente manuale di istruzioni può causare lesioni personali.
11. **Mantenere le maniglie asciutte, pulite e prive di qualsiasi lubrificante o grasso.**
12. **Siate vigili :** fate attenzione a ciò che fate, usate il buon senso e non usate l'utensile quando siete stanchi.
13. **Controllare eventuali parti danneggiate :** prima di utilizzare l'utensile per qualsiasi altro scopo, ispezionarlo attentamente per assicurarsi che funzioni correttamente e svolga la funzione prevista. Controllare l'allineamento o il bloccaggio delle parti mobili e la presenza di parti rotte, condizioni di fissaggio o altri problemi che potrebbero influire sul funzionamento dell'utensile. Una protezione o altre parti danneggiate devono essere riparate o sostituite correttamente da un centro di assistenza autorizzato, salvo diversa indicazione nel presente manuale di istruzioni. Far sostituire gli interruttori difettosi da un centro di assistenza autorizzato. Non utilizzare l'utensile se l'interruttore non passa dalla posizione di accensione a quella di spegnimento.
14. **Avvertenza :** l'uso di accessori o dispositivi diversi da quelli consigliati nel presente manuale di istruzioni può comportare il rischio di lesioni personali.

2. Presentazione

Il serbatoio di distribuzione è progettato per lo stoccaggio e la distribuzione di gasolio. L'attrezzatura può essere utilizzata esclusivamente per lo stoccaggio di gasolio o biodiesel contenente un massimo del 7% di esteri metilici o etilici (B7). La viscosità accettabile del carburante è compresa tra 2 e 5,35 cSt (a una temperatura di 37,8 °C).



ATTENZIONE!

Il serbatoio non deve essere utilizzato per conservare benzina o altri liquidi che potrebbero causare un'esplosione e danneggiare l'attrezzatura.



AVVERTIMENTO !

Il produttore declina ogni responsabilità per danni e perdite causati dall'uso improprio del prodotto e dal mancato rispetto delle normative applicabili a tali prodotti.

I serbatoi sono costituiti da un serbatoio in polietilene (HDPE) a doppia parete (DP) e da un sistema di distribuzione utilizzato per la distribuzione del carburante.

Di seguito sono indicate le dimensioni e le caratteristiche generali dell'apparecchiatura:

	RIF. 56019	RIF. 56026	RIF. 56028	RIF. 56044	RIF. 56046
Capacità nominale	2500 litri	5000 litri	5000 litri	5000 litri	5000 litri
Lunghezza	2,31 metri	-			
Larghezza	1,55 metri	-			
Diametro	-	2,46 metri			
Altezza	1,95 metri	2,05 metri			
Tensione	220 – 240 V~				
Velocità	50 litri/min	60 litri/min	100 litri/min		
lunghezza del tubo di scarico	6 metri				
Tipo di pompa	<i>RIF. 56130</i>		<i>RIF. 08599</i>		<i>RIF. 56145</i>
	<i>Per maggiori dettagli fare riferimento alle istruzioni della pompa associata.</i>				
Tipo di pistola	Spegnimento automatico				
Bobina	-	<i>RIF. 56330</i>		-	<i>RIF. 56338</i>
Informazioni aggiuntive	Con contatore e armadio integrati				
Periodo di garanzia	Pompa	2 anni		3 anni	
	Cisterna	5 anni			
Deposito di carburante consentito	Diesel, olio combustibile, gasolio non stradale				

Modelli 56019:

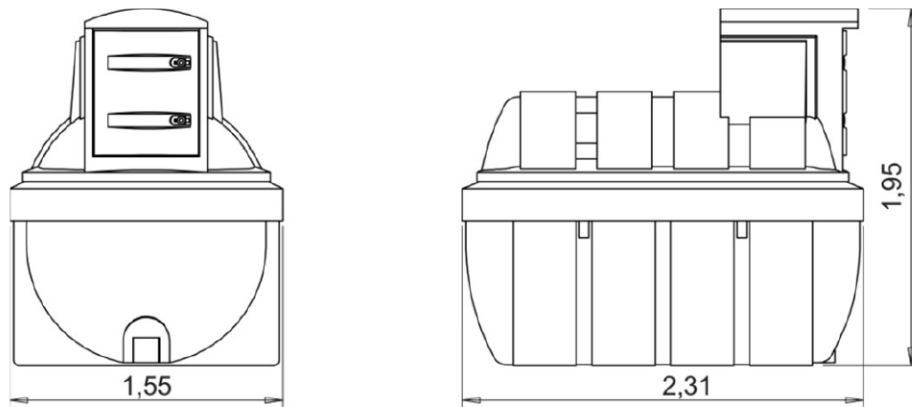

Modelli 56026, 56028, 56044, 56046:

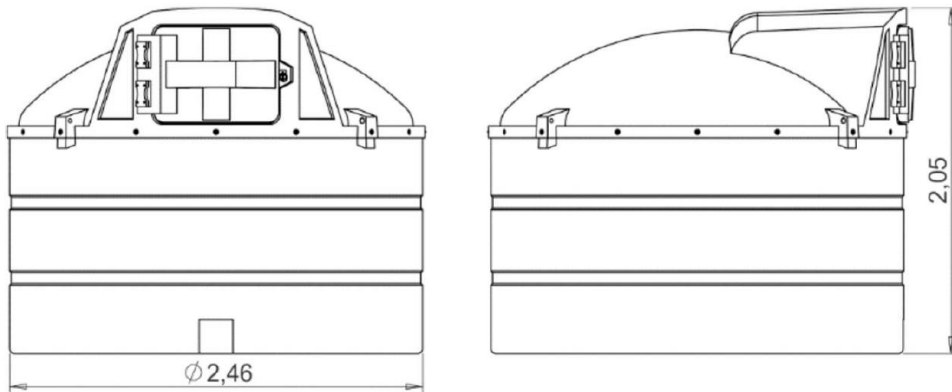

Il sistema di distribuzione è una caratteristica standard dei serbatoi .

Il sistema tipico è mostrato di seguito :

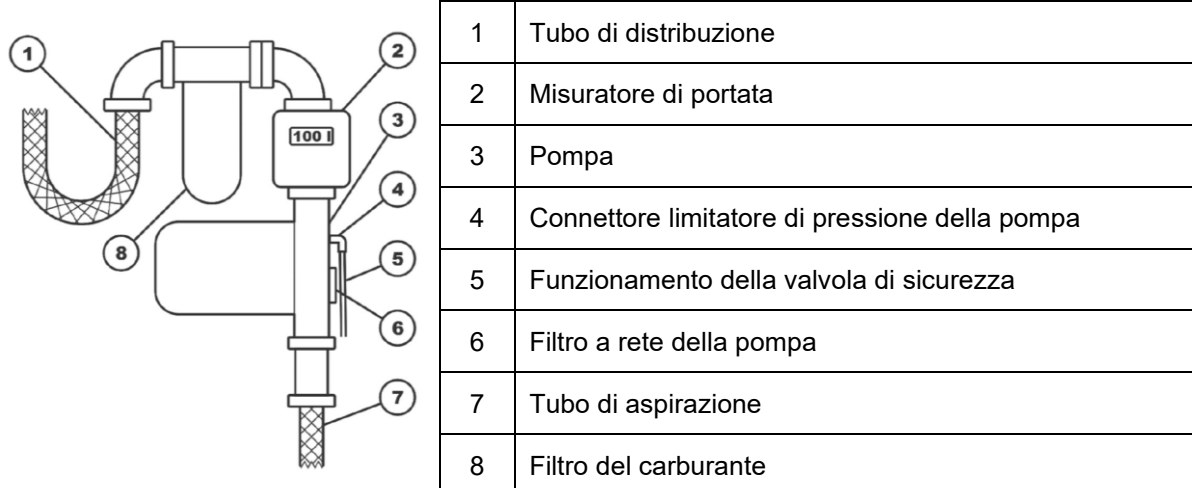

NOTA: la configurazione dei componenti può variare a seconda delle specifiche e della capacità del serbatoio .

Le diverse possibili specifiche dell'equipaggiamento standard :

1. Serbatoio a doppia parete (serbatoio nel serbatoio) con capacità interna di 2.500 L e 5.000 L , realizzato in MDPE stabilizzato ai raggi UV
2. L'unità di distribuzione è composta dai seguenti elementi :
 - Un tubo flessibile di aspirazione la cui estremità è dotata di una valvola di non ritorno e di un filtro a rete .
 - Un misuratore di portata che visualizza la quantità di carburante erogata (in litri) dall'ultimo utilizzo e la quantità totale .
 - valvola di intercettazione situata a monte della pompa.
 - Una pompa da 230 V con una portata nominale di 60 l/min.
 - Una pistola erogatrice automatica.
 - tubo di distribuzione da 3/4 "
3. Il sensore di livello è dotato di un rilevatore di perdite integrato , posizionato tra il serbatoio interno e il cablaggio. Il gruppo è composto da:
 - Dall'emettitore del sensore ultrasonico .
 - Un ricevitore wireless dotato di schermo .
4. L'aerazione equalizza la pressione durante il riempimento .
5. Il portello di ispezione situato sul serbatoio interno
6. Filtro antiparticolato e filtro per l'acqua sostituibile da 30 µm
7. L'involucro bloccabile dell'attrezzatura
8. Il sistema di messa a terra installato all'esterno dell'involucro
9. Il sensore di livello massimo

NOTA : il produttore si riserva il diritto di modificare le specifiche dell'apparecchiatura senza preavviso.

3. Preparare l'attrezzatura per l'uso

Prima di utilizzare l'attrezzatura per la prima volta, assicurarsi che non presenti segni di danni meccanici che potrebbero essersi verificati durante il trasporto o lo stoccaggio. In particolare, assicurarsi che i serbatoi interni ed esterni siano integri.

Posizionare l'apparecchiatura su una superficie piana, livellata e rigida, priva di sporgenze, di almeno 30 cm di larghezza e lunghezza rispetto all'apparecchiatura stessa. L'apparecchiatura carica pesa circa 2,5 tonnellate. **NON** posizionare l'unità direttamente su una superficie morbida, come un prato. Se necessario, rinforzare l'area sottostante il serbatoio con cemento o lastre di cemento.



AVVERTIMENTO !

È responsabilità dell'utente verificare se all'apparecchiatura si applicano altri requisiti previsti dalle normative locali o dalle circostanze locali.

I serbatoi di distribuzione sono generalmente alimentati a 230 V CA. L'apparecchiatura è generalmente dotata di un cavo pompa con spina, che può essere collegato a una fonte di alimentazione tramite una prolunga adatta. Se necessario, il cavo di alimentazione può essere collegato direttamente alla scatola di giunzione della pompa da un elettricista qualificato.

L'alimentazione elettrica del serbatoio sarà garantita tramite un interruttore differenziale C16A / 30 mA.

I serbatoi di erogazione sono dotati di un cavo di messa a terra situato sull'involucro dell'apparecchiatura. Questo cavo sarà collegato a un dispositivo di protezione da sovratensioni o a un sistema di messa a terra.

L'apparecchiatura deve essere collegata al sistema di protezione da sovratensioni/scosse elettriche da un elettricista qualificato e autorizzato. Il produttore dell'apparecchiatura non si assume alcuna responsabilità per danni o perdite derivanti da un uso improprio.



4. Trasporto e stoccaggio

I serbatoi di erogazione possono essere conservati all'aperto. In caso di stoccaggio prolungato, l'apparecchiatura non utilizzata deve essere svuotata e scollegata dalla fonte di alimentazione.

dei serbatoi erogatori può essere effettuato mediante carrello elevatore dotato di forche idonee (preferibilmente di lunghezza superiore di almeno 20 cm alla metà della lunghezza del serbatoio) oppure mediante cinghie, fissate ai punti indicati sui serbatoi stessi.

È importante utilizzare tutti i punti di sollevamento per sollevare l'attrezzatura in modo da distribuire uniformemente il carico.



AVVERTIMENTO !

NON far scivolare il serbatoio sul pavimento.

Saranno installati appositi anelli nei punti di sollevamento dei serbatoi e fissati alle cinghie (una cinghia per anello). Il sollevamento sarà effettuato con cautela per ridurre al minimo le sollecitazioni dinamiche.



ATTENZIONE!

I serbatoi di erogazione possono essere trasportati solo se completamente vuoti. Le apparecchiature montate su un veicolo devono essere fissate durante il trasporto con cinghie o altri sistemi di fissaggio per impedirne lo spostamento.

5. Riempire il serbatoio

I serbatoi di erogazione possono essere riempiti tramite lo sportello di ispezione situato nel vano interno del serbatoio.

I serbatoi di distribuzione sono dotati di un sistema meccanico antitraboccamento.

6. Rifornire i veicoli

Prima di rifornire il veicolo, assicurarsi che l'attrezzatura sia collegata a una fonte di alimentazione. Aprire il tappo del serbatoio del carburante del veicolo e accendere la pompa.

Dopo aver avviato la pompa, inserire la pistola nel serbatoio del carburante del veicolo e premere il grilletto. L'erogazione del carburante si interrompe automaticamente quando il serbatoio è pieno, grazie alla valvola di sicurezza automatica.

Una volta completato il rifornimento, riposizionare l'ugello nel supporto dell'attrezzatura, spegnere la pompa e chiudere il serbatoio del carburante del veicolo.

**ATTENZIONE!**

NON accendere MAI la pompa quando l'apparecchiatura è vuota.
NON dimenticare MAI di spegnere la pompa non appena l'apparecchiatura è vuota, altrimenti rischi di danneggiarla.

7. Controllare il livello del liquido all'interno del serbatoio

Esistono diversi modi per controllare il livello del liquido nel serbatoio. Questi metodi dipendono dalle specifiche tecniche del serbatoio.

Il modo più semplice per controllare il livello del liquido all'interno dell'apparecchiatura è inserire un'astina di livello (non fornita con l'apparecchiatura nella sua configurazione standard) attraverso lo sportello di ispezione e leggere il livello del liquido visualizzato. I volumi approssimativi di liquido nel serbatoio corrispondenti ai livelli indicati nelle tabelle di campionamento seguenti sono:

Modèles 08000, 08002, 56020 & 56025	Modèles 08005, 08006, 56030 & 56035
Litre* Niveau [cm]	Litre* Niveau [cm]
0 ----- 0	0 ----- 0
95 ----- 70	234 ----- 70
214 ----- 140	514 ----- 140
348 ----- 210	794 ----- 210
493 ----- 280	1074 ----- 280
647 ----- 350	1354 ----- 350
806 ----- 420	1633 ----- 420
971 ----- 490	1913 ----- 490
1140 ----- 560	2193 ----- 560
1311 ----- 630	2473 ----- 630
1485 ----- 700	2753 ----- 700
1658 ----- 770	3032 ----- 770
1827 ----- 840	3312 ----- 840
1990 ----- 910	3592 ----- 910
2144 ----- 980	3872 ----- 980
2286 ----- 1050	4152 ----- 1050
2413 ----- 1120	4432 ----- 1120
2520 ----- 1190	4711 ----- 1190
2590 ----- 1260	4990 ----- 1260
	5153 ----- 1303
	5258 ----- 1330
	5424 ----- 1382

Nel caso di dispositivi dotati di indicatore di livello con orologio (solo modelli 08000, 08002, 56020 e 56025), il volume approssimativo del liquido all'interno del serbatoio può essere letto direttamente dall'indicatore . Il serbatoio dei modelli 08005, 56030 e 56035 è dotato di un sistema di misurazione Watchman Sonic Plus.

Nel caso di serbatoi dotati del misuratore di livello sonoro a ultrasuoni Watchman® Sonic Plus (solo modelli 08005, 08006, 56030 e 56035), il volume approssimativo del liquido all'interno del serbatoio può essere letto dal ricevitore collegato . alla presa di corrente. Per ulteriori informazioni, consultare il manuale d' uso del fonometro integrato . all'attrezzatura .

AVVERTIMENTO !

Le dimensioni del serbatoio possono variare a seconda delle condizioni meteorologiche e dell'utilizzo, in particolare della durata di conservazione del liquido. Pertanto, i livelli del liquido rilevati in tali casi sono approssimativi e non possono essere utilizzati come base per reclami.

8. Sostituire il filtro

I serbatoi di erogazione standard sono dotati di un filtro del carburante situato all'uscita della pompa. Il filtro deve essere sostituito quando si nota una diminuzione della portata del sistema di erogazione.

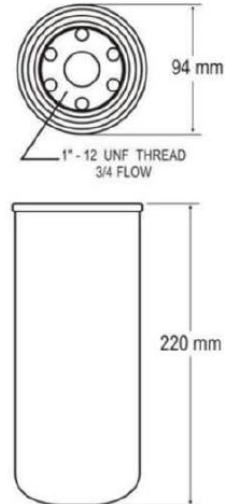

ATTENZIONE!

Scollegare l'unità dalla fonte di alimentazione prima di sostituire il filtro. Il gasolio all'interno del sistema di erogazione potrebbe essere sotto pressione. Pertanto, aprire lo sportello di ispezione del serbatoio interno, inserire la pistola e premere il grilletto.

Nella fase successiva, posizionare un contenitore con una capacità minima di 2 litri sotto il filtro per evitare che il carburante proveniente dal sistema di erogazione fuoriesca nell'apparecchiatura. Ruotare lentamente il filtro in senso orario e attendere che tutto il carburante rimanente nell'impianto sia stato svuotato nel contenitore. Tenere il filtro in posizione verticale per evitare fuoriuscite di gasolio. Prendere il nuovo filtro e installarlo al posto di quello vecchio. Assicurarsi che la guarnizione sia posizionata correttamente. Rimuovere eventuali residui di gasolio con un panno. Assicurarsi che il filtro sia ben serrato e ricollegare l'apparecchiatura alla fonte di alimentazione.



AVVERTIMENTO !

Smaltire il filtro usato e gli stracci sporchi presso un centro di smaltimento rifiuti contaminato da carburante. NON smaltire insieme ad altri rifiuti.

L'attrezzatura è dotata anche di un tappo, che può essere utilizzato al posto del filtro in determinate situazioni, ad esempio quando non è disponibile un nuovo filtro. Tuttavia, tenere presente che il materiale contaminato depositato sul fondo del serbatoio potrebbe essere trasportato nel serbatoio del carburante del veicolo se il filtro non è in uso.

9. Misuratore di portata

Il serbatoio di erogazione deve essere dotato di un misuratore di portata. Per maggiori informazioni sul misuratore di portata, consultare la guida fornita con il serbatoio.

10. Manutenzione

L'attrezzatura e i suoi componenti devono essere puliti. Prima di ogni utilizzo, verificare le condizioni dell'attrezzatura. In particolare, è necessario ispezionare il serbatoio per individuare eventuali danni, assicurarsi che tutti i collegamenti siano ben serrati e verificare che il tubo di distribuzione e i cavi elettrici non presentino danni.

In caso di flusso ridotto dal sistema di pompaggio, si consiglia di sostituire il filtro del carburante e pulire il filtro della pompa (*vedere il manuale della pompa allegato*).

Si consiglia di attuare la seguente procedura dopo ogni distribuzione di 50.000 litri di carburante o almeno una volta ogni sei mesi.

1. Pulire il fonometro a ultrasuoni rimuovendolo e pulendo l'emettitore di onde.
2. Assicurarsi che il misuratore di portata sia preciso; se la lettura è errata, calibrare se necessario (*vedere il manuale del misuratore di portata allegato*).
3. Controllare lo stato del serbatoio interno attraverso lo sportello di ispezione e, se necessario (ad esempio, eccesso di sedimenti, glicerina o acqua sul fondo), contattare un'impresa di pulizie specializzata.
4. Controllare lo stato del sistema di messa a terra del serbatoio e verificarne l'efficacia. Questa operazione deve essere eseguita da un elettricista qualificato.



ATTENZIONE!

È vietato utilizzare un serbatoio danneggiato.

11. Affrontare le perdite

Il serbatoio di erogazione è costituito da un dispositivo di contenimento (serbatoio esterno) che impedisce la fuoriuscita di gasolio in caso di perdite nel serbatoio interno. Tali eventi saranno segnalati dal sensore di perdite (segnale acustico e/o visivo) incluso di serie.



AVVERTIMENTO !

Il serbatoio esterno non è adatto allo stoccaggio prolungato e pertanto verrà svuotato entro un massimo di 15 giorni.



AVVERTIMENTO !

In caso di perdite o fuoriuscite di gasolio dall'attrezzatura, seguire le istruzioni riportate nella scheda tecnica del gasolio.

Innanzitutto, eliminare o ridurre la perdita nel modo più rapido e sicuro possibile, ad esempio sigillando il serbatoio. Se si verifica una perdita durante il riempimento del serbatoio, interrompere l'alimentazione del gasolio. A seconda delle dimensioni e della posizione della perdita, pompare il gasolio fuoriuscito in un altro serbatoio o coprirlo con materiale assorbente (come terra o sabbia), raccoglierlo in un contenitore per rifiuti chiudibile a chiave e smaltirlo in conformità con le normative vigenti.

Inoltre, la persona che utilizza il serbatoio deve segnalare senza indugio al dipartimento competente dell'autorità di vigilanza tecnica qualsiasi danno che metta in pericolo il serbatoio o qualsiasi incidente correlato al suo utilizzo.

12. Problemi comuni e soluzioni

I problemi relativi alle apparecchiature del serbatoio , come la pompa o il misuratore di portata , sono trattati nei manuali separati forniti con il serbatoio. Durante **il funzionamento possono verificarsi le seguenti situazioni :**

Problemi	Probabili cause	Soluzioni
Quando il serbatoio è pieno, le pareti sono leggermente rigonfie.	Questo è tipico dei serbatoi di plastica e non ha alcun impatto sulla loro funzionalità.	-
Durante il rifornimento, le pareti del serbatoio sprofondano.	Ventilazione bloccata o danneggiata.	Interrompere il rifornimento del veicolo ed eliminare il guasto Sbloccare la ventilazione.
La pompa non funziona.	Non c'è alimentazione elettrica oppure è collegata un'alimentazione non appropriata alla pompa. La pompa è danneggiata o bloccata.	Assicurarsi che la pompa sia collegata a una fonte di alimentazione idonea. Riparare o collegare la pompa.
Il carburante non circola, anche se la pompa è in funzione.	Nessun liquido nel serbatoio. Il tubo di erogazione o l'ugello sono bloccati. L'aria è intrappolata nella pompa. Il filtro è intasato. La turbina del misuratore di portata è bloccata.	Spegnere la pompa e riempire il serbatoio. Pulire il tubo/condotto di aspirazione (in particolare le estremità del filtro). Pulire il tubo di erogazione e la pistola a spruzzo. Attendere 2 minuti; se non accade nulla, attivare l'ugello e riavviare la pompa Sostituire la cartuccia del filtro Pulisci la turbina
L'ugello interrompe l'alimentazione del carburante troppo presto.	La velocità di rifornimento del veicolo è troppo elevata. L'estremità della pistola è troppo vicina alle pareti dello sportello di riempimento.	Ridurre la portata. Cambiare la posizione della pistola.
Il misuratore di portata non conta i litri pompati.	La turbina del misuratore di portata non è installata correttamente. Il misuratore di portata non è installato correttamente.	Installare correttamente la turbina del misuratore di portata. Contattare il distributore o il produttore dell'apparecchiatura.

13. Garanzia e conformità del prodotto

La garanzia non può essere concessa nei seguenti casi :

L'uso anomalo, il funzionamento improprio, le modifiche non autorizzate, il trasporto, la movimentazione o la manutenzione difettosi, l'utilizzo di ricambi o accessori non originali, il lavoro svolto da personale non autorizzato, l'assenza di dispositivi di protezione o di sicurezza per l'operatore e il mancato rispetto delle istruzioni sopra menzionate invalideranno la garanzia della macchina. La merce viaggia sotto la responsabilità dell'acquirente, che è tenuto a intraprendere qualsiasi azione legale nei confronti del trasportatore entro i termini e le procedure previsti dalla legge. Per qualsiasi richiesta di garanzia, si prega di fare riferimento alle nostre Condizioni Generali di Vendita.

Tutela ambientale:



Il tuo dispositivo contiene molti materiali riciclabili.

Si ricorda che gli elettrodomestici usati non devono essere smaltiti insieme ad altri rifiuti. I prodotti elettrici non devono essere smaltiti insieme ai rifiuti domestici. Si prega di riciclarli presso gli appositi punti di raccolta. Contattare le autorità locali o il rivenditore per informazioni sul riciclaggio.

1. Veiligheidsinstructies

WAARSCHUWING! Bij het gebruik van elektrisch gereedschap moeten altijd de basisveiligheidsmaatregelen in acht worden genomen om het risico op brand, elektrische schokken en letsel te verminderen, waaronder de volgende voorzorgsmaatregelen.

Lees al deze instructies aandachtig door voordat u dit product gebruikt en bewaar deze informatie.

1.1. Algemene instructies

1. **Gebruik in een veilige omgeving:** er mag tijdens het gebruik geen risico zijn op explosies of corrosieve stoffen in de directe omgeving.
2. **Houd rekening met de werkomgeving :** stel het gereedschap niet bloot aan regen. Gebruik het gereedschap niet op vochtige, natte of opspattende plaatsen. Zorg voor goede verlichting op de werkplek. Gebruik het gereedschap niet in de buurt van brandbare vloeistoffen of gassen.
3. **Houd uw werkplek schoon en opgeruimd :** de werkplek moet zichtbaar zijn vanaf uw werkplek. Rommelige werkplekken en werkbanken verhogen het risico op ongelukken.
4. **Houd anderen op afstand :** Sta niet toe dat mensen, met name kinderen, die niet bij de werkzaamheden betrokken zijn, het gereedschap of de verlenging aanraken, en houd ze uit de buurt van het werkgebied. Wees extra alert op kinderen en dieren.
5. **Ongebruikt gereedschap opbergen :** Ongebruikt gereedschap moet op een droge of afgesloten plaats worden bewaard, buiten het bereik van kinderen.
6. **Forceer het gereedschap niet :** gereedschap levert betere resultaten en is veiliger bij de snelheid en het vermogen waarvoor het is ontworpen.
7. **Gebruik het juiste gereedschap :** forceer een klein gereedschap of accessoire niet om het werk van een groter exemplaar te doen. Gebruik het gereedschap niet voor een doel waarvoor het niet bedoeld is.
8. **Blijf alert :** concentreer je op het werk. Gebruik je gezonde verstand. Gebruik het gereedschap niet als je moe bent.
9. **Controleer op beschadigde onderdelen :** Controleer vóór gebruik van het gereedschap zorgvuldig de staat van de onderdelen om er zeker van te zijn dat ze correct functioneren en hun beoogde doel bereiken. Controleer de uitlijning en vrije beweging van bewegende onderdelen, de staat en montage van de onderdelen en alle andere omstandigheden die de werking nadelig kunnen beïnvloeden. Elk onderdeel dat in slechte staat verkeert, moet worden gerepareerd of vervangen door een erkend servicecentrum, tenzij anders vermeld in deze handleiding.
10. **Wijzig de machine niet :** er mogen geen aanpassingen of ombouwwerkzaamheden worden uitgevoerd. Het gebruik van accessoires of hulpstukken anders dan die aanbevolen in deze handleiding kan leiden tot persoonlijk letsel.
11. Houd de handgrepen droog, schoon en vrij van smeermiddel of vet.
12. **Blijf alert :** let op wat je doet, gebruik je gezond verstand en gebruik het gereedschap niet als je moe bent.
13. **Controleer op beschadigde onderdelen :** Voordat u het gereedschap voor andere doeleinden gebruikt, dient u het zorgvuldig te inspecteren om er zeker van te zijn dat het correct functioneert en de beoogde functie vervult. Controleer de uitlijning of vergrendeling van bewegende onderdelen en op eventuele gebroken onderdelen, bevestigingspunten of andere problemen die de werking van het gereedschap kunnen beïnvloeden. Een beschermkap of ander beschadigd onderdeel dient door een erkend servicecentrum te worden gerepareerd of vervangen, tenzij anders vermeld in deze handleiding. Laat defecte schakelaars vervangen door een erkend servicecentrum. Gebruik het gereedschap niet als de schakelaar niet van de aan- naar de uit-stand schakelt.
14. **Waarschuwing :** Het gebruik van accessoires of hulpstukken anders dan die aanbevolen in deze handleiding kan een risico op persoonlijk letsel met zich meebrengen.

2. Presentatie

De doseertank is ontworpen voor de opslag en distributie van dieselbrandstof. De apparatuur mag uitsluitend worden gebruikt voor de opslag van diesel of biodiesel met een maximaal gehalte van 7% methyl- of ethylesters (B7). De acceptabele brandstofviscositeit ligt tussen 2 en 5,35 cSt (bij een temperatuur van 37,8 °C).



AANDACHT !

De tank mag niet worden gebruikt voor de opslag van benzine of andere vloeistoffen die een explosie kunnen veroorzaken en de apparatuur kunnen beschadigen.



WAARSCHUWING!

De fabrikant wijst alle aansprakelijkheid af voor schade en verliezen veroorzaakt door onjuist gebruik van het product en door het niet naleven van de geldende regelgeving voor dergelijke producten.

De tanks bestaan uit een dubbelwandige polyethyleen (HDPE) tank (DP) en een distributiesysteem voor de brandstof distributie.

De afmetingen en algemene kenmerken van de apparatuur worden hieronder weergegeven:

	REF. 56019	REF. 56026	REF. 56028	REF. 56044	REF. 56046
Nominale capaciteit	2500 liter	5000 liter	5000 liter	5000 liter	5000 liter
Lengte	2,31 m	-			
Breedte	1,55 m	-			
Diameter	-	2,46 m			
Hoogte	1,95 m	2,05 m			
Spanning	220 – 240 V~				
Snelheid	50 l/min	60 l/min	100 l/min		
lengte van de afvoerpijp	6 m				
Pomptype	REF. 56130		REF. 08599	REF. 56145	
	<i>Raadpleeg de gebruiksaanwijzing van de betreffende pomp voor meer informatie.</i>				
Geweertype	Automatische uitschakeling				
Spoel	-	REF. 56330	-	REF. 56338	
Aanvullende informatie	Met geïntegreerde meter en kast				
Garantieperiode	Pomp	2 jaar	3 jaar		
	Tank	5 jaar			
Opslag van brandstof toegestaan	Diesel, stookolie, diesel voor niet-weggebruik				

Modellen 56019:

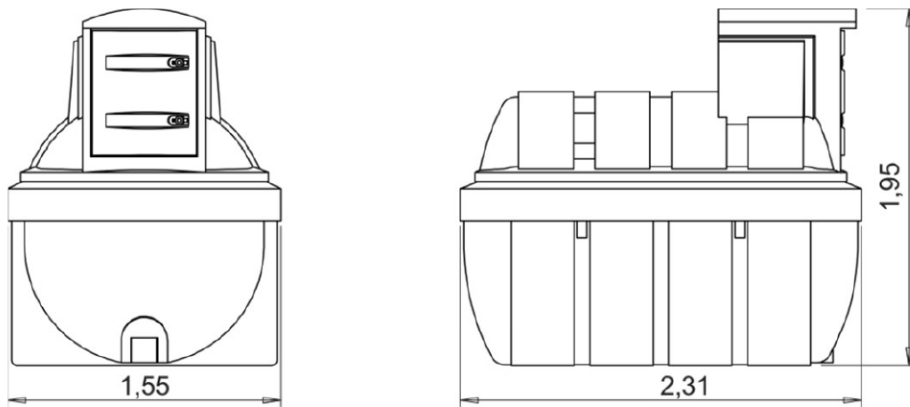

Modellen 56026, 56028, 56044, 56046:

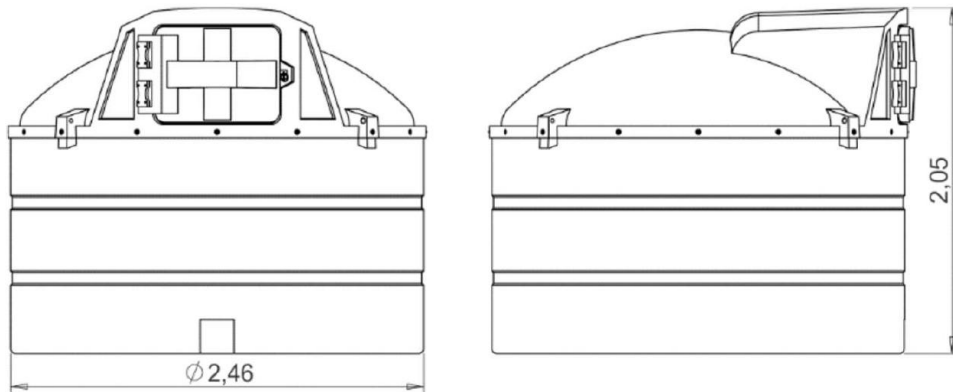

Het distributiesysteem is een standaardonderdeel van de tanks .

Het typische systeem wordt hieronder weergegeven :



LET OP: De configuratie van de componenten kan variëren afhankelijk van de specificaties en de capaciteit van de tank .

De verschillende mogelijke specificaties van de standaarduitrusting :

1. Dubbelwandige tank (tank in een tank) met een interne inhoud van 2.500 liter en 5.000 liter , gemaakt van UV- gestabiliseerd MDPE.
2. De distributie-eenheid bestaat uit de volgende elementen :
 - Een flexibele zuigslang waarvan het uiteinde is voorzien van een terugslagklep en een gaasfilter .
 - Een debietmeter die de hoeveelheid verbruikte brandstof (in liters) sinds het laatste gebruik en de totale hoeveelheid weergeeft .
 - afsluitklep bevindt zich vóór de pomp.
 - Een 230V-pomp met een nominaal debiet van 60 l/min.
 - Een automatisch doseerpistool.
 - " verdeelbuis
3. De niveausensor is voorzien van een geïntegreerde lekdetector, geplaatst tussen de binnentank en de kabelboom . De assemblage bestaat uit:
 - Van de ultrasone sensorzender .
 - Een draadloze ontvanger voorzien van een scherm .
4. Beluchting zorgt voor drukvereffening tijdens het vullen .
5. Het inspectieluik bevindt zich aan de binnenkant van de tank.
6. Het vervangbare deeltjes- en waterfilter van 30 µm.
7. De afsluitbare behuizing van de apparatuur
8. Het aardingssysteem is buiten de behuizing geïnstalleerd.
9. De maximale niveausensor

LET OP : De fabrikant behoudt zich het recht voor om de specificaties van de apparatuur zonder voorafgaande kennisgeving te wijzigen.

3. Maak de apparatuur klaar voor gebruik.

Controleer vóór het eerste gebruik van de apparatuur of er geen tekenen van mechanische schade zijn die tijdens transport of opslag kunnen zijn ontstaan. Zorg er met name voor dat de binnen- en buitentanks onbeschadigd zijn.

Plaats de apparatuur op een vlakke, horizontale, harde ondergrond zonder uitsteeksels, die minstens 30 cm breder en langer is dan de apparatuur zelf. De gevulde apparatuur weegt circa 2,5 ton. Plaats de unit NIET direct op een zachte ondergrond, zoals een gazon. Verstevig indien nodig de ruimte onder de tank met beton of betonplaten.



WAARSCHUWING!

Het is de verantwoordelijkheid van de gebruiker om te controleren of er op grond van lokale regelgeving of lokale omstandigheden nog andere eisen aan de apparatuur gelden.

De verdeeltanks worden doorgaans gevoed door 230 V wisselstroom. De apparatuur is meestal voorzien van een pompkabel met een stekker, die met een geschikt verlengsnoer op een stroombron kan worden aangesloten. Indien nodig kan de stroomkabel door een gekwalificeerde elektricien rechtstreeks op de aansluitdoos van de pomp worden aangesloten.

De stroomvoorziening van de tank wordt beveiligd door middel van een C16A / 30 mA aardlekschakelaar.

De doseertanks zijn voorzien van een aardingskabel op de behuizing. Deze kabel wordt aangesloten op een overspanningsbeveiliging of aardingssysteem.

De apparatuur moet door een gekwalificeerde en erkende elektricien op de overspanningsbeveiliging/stroomonderbrekingsbeveiliging worden aangesloten. De fabrikant van de apparatuur aanvaardt geen aansprakelijkheid voor schade of verlies als gevolg van onjuist gebruik.



4. Transport en opslag

Doseertanks kunnen buiten worden opgeslagen. Bij langdurige opslag dient ongebruikte apparatuur te worden geleegd en van de stroombron te worden losgekoppeld.

Doseertanks kunnen worden vervoerd met een heftruck voorzien van geschikte vorken (bij voorkeur met een lengte van ten minste 20 cm groter dan de helft van de lengte van de tank) of met behulp van spanbanden, bevestigd aan de op de tanks aangegeven punten.

Het is belangrijk om alle hijspunten te gebruiken om de apparatuur te tillen, zodat de belasting gelijkmatig verdeeld wordt.



WAARSCHUWING!

Schuif de tank NIET over de vloer.

Er worden geschikte lussen aangebracht bij de hijspunten van de tank en bevestigd aan de banden (één band per lus). Het hijsen zal zorgvuldig worden uitgevoerd om dynamische spanningen te minimaliseren.



AANDACHT !

Doseertanks mogen alleen worden vervoerd wanneer ze volledig leeg zijn. Apparatuur die op een voertuig is gemonteerd, moet tijdens het transport worden vastgezet met spanbanden of andere bevestigingssystemen om beweging te voorkomen.

5. Vul de tank

De doseertanks kunnen worden gevuld via het inspectieluik in het binnenste tankcompartiment.

De distributietanks zijn voorzien van een mechanisch overloopbeveiligingssysteem.

6. Tank de voertuigen bij.

Voordat u gaat tanken, moet u ervoor zorgen dat de apparatuur is aangesloten op een stroombron. Open de tankdop en zet de pomp aan.

Nadat u de pomp hebt aangezet, plaatst u het mondstuk in de brandstoftank van het voertuig en haalt u de trekker over. Dankzij het automatische veiligheidsventiel stopt de brandstoftoevoer automatisch wanneer de tank vol is.

Zodra het tanken is voltooid, plaatst u het tankpistool terug in de houder, zet u de pomp uit en sluit u de tankdop van het voertuig.



AANDACHT !

Schakel de pomp NOOIT in wanneer de apparatuur leeg is. Vergeet NOOIT de pomp uit te schakelen zodra de apparatuur leeg is, anders riskeert u schade aan het apparaat.

7. Controleer het vloeistofniveau in de tank.

Er zijn verschillende manieren om het vloeistofniveau in de tank te controleren. Deze methoden zijn afhankelijk van de technische specificaties van de tank.

De eenvoudigste manier om het vloeistofniveau in de apparatuur te controleren, is door een peilstok (niet standaard meegeleverd) door het inspectieluik te steken en het aangegeven vloeistofniveau af te lezen. De geschatte vloeistofvolumes in de tank die overeenkomen met de niveaus in de onderstaande bemonsteringstabellen zijn:

Modèles 08000, 08002, 56020 & 56025	Modèles 08005, 08006, 56030 & 56035
Litre* Niveau [cm]	Litre* Niveau [cm]
0 ----- 0	0 ----- 0
95 ----- 70	234 ----- 70
214 ----- 140	514 ----- 140
348 ----- 210	794 ----- 210
493 ----- 280	1074 ----- 280
647 ----- 350	1354 ----- 350
806 ----- 420	1633 ----- 420
971 ----- 490	1913 ----- 490
1140 ----- 560	2193 ----- 560
1311 ----- 630	2473 ----- 630
1485 ----- 700	2753 ----- 700
1658 ----- 770	3032 ----- 770
1827 ----- 840	3312 ----- 840
1990 ----- 910	3592 ----- 910
2144 ----- 980	3872 ----- 980
2286 ----- 1050	4152 ----- 1050
2413 ----- 1120	4432 ----- 1120
2520 ----- 1190	4711 ----- 1190
2590 ----- 1260	4990 ----- 1260
	5153 ----- 1303
	5258 ----- 1330
	5424 ----- 1382

Bij apparaten met een niveaumeter met klok (alleen modellen 08000, 08002, 56020 en 56025) kan het geschatte vloeistofvolume in de tank direct van de meter worden afgelezen . De tank van de modellen 08005, 56030 en 56035 is uitgerust met een Watchman Sonic Plus-niveaumeter.

Bij tanks die zijn uitgerust met de Watchman® Sonic Plus ultrasone geluidsniveaumeter (alleen modellen 08005, 08006, 56030 en 56035) kan het geschatte vloeistofvolume in de tank worden afgelezen van de aangesloten ontvanger . naar het stopcontact. Raadpleeg voor meer informatie de gebruikershandleiding van de geïntegreerde geluidsniveaumeter . naar de apparatuur .

WAARSCHUWING!



De afmetingen van de tank kunnen variëren afhankelijk van de weersomstandigheden en het gebruik, met name de duur van de vloeistofopslag. Daarom zijn de in dergelijke gevallen afgelezen vloeistofniveaus bij benadering en kunnen ze niet als basis voor claims worden gebruikt.

8. Vervang het filter.

Standaard brandstoftanks zijn voorzien van een brandstoffilter bij de pompuitlaat. Dit filter moet worden vervangen wanneer u merkt dat de pompsnelheid van het doseersysteem afneemt.



AANDACHT !

Koppel het apparaat los van de stroombron voordat u het filter vervangt. De dieselbrandstof in het doseersysteem kan onder druk staan. Open daarom het inspectieluik van de binnentank, steek het mondstuk erin en haal de trekker over.

Plaats in de volgende stap een container met een minimale inhoud van 2 liter onder het filter om te voorkomen dat brandstof uit het doseersysteem in de apparatuur terecht komt. Draai het filter langzaam met de klok mee en wacht tot alle resterende brandstof in het systeem in de container is geleegd. Houd het filter rechtop om te voorkomen dat er dieselbrandstof uitloopt. Neem het nieuwe filter en installeer het in plaats van het oude. Zorg ervoor dat de ring correct is geplaatst. Veeg eventuele resterende dieselbrandstof weg met een doek. Zorg ervoor dat het filter goed vastzit en sluit de apparatuur weer aan op de stroombron.



WAARSCHUWING!

Gooi het gebruikte filter en de vuile doeken weg op een stortplaats voor met brandstof verontreinigd afval. Gooi ze NIET bij het overige afval.

De apparatuur wordt ook geleverd met een stop die in bepaalde situaties, bijvoorbeeld wanneer er geen nieuw filter beschikbaar is, in plaats van het filter kan worden gebruikt. Houd er echter rekening mee dat vervuild materiaal dat zich op de bodem van de tank heeft afgezet, in de brandstoftank van het voertuig terecht kan komen als het filter niet wordt gebruikt.

9. Debietmeter

De doseertank moet voorzien zijn van een debietmeter. Raadpleeg voor meer informatie over de debietmeter de handleiding die bij de tank is geleverd.

10. Onderhoud

De apparatuur en de onderdelen ervan moeten schoon zijn. Controleer vóór elk gebruik de staat van de apparatuur. Inspecteer met name de tank op eventuele schade, zorg ervoor dat alle aansluitingen goed vastzitten en controleer of de verdeelslang en elektrische kabels onbeschadigd zijn.

Bij een verminderde doorstroming vanuit het pompsysteem wordt aangeraden het brandstoffilter te vervangen en het pompfilter te reinigen (zie de *bijgevoegde pomphandleiding*).

Het wordt aanbevolen de volgende procedure uit te voeren na elke distributie van 50.000 liter brandstof, of ten minste eens in de zes maanden.

1. Reinig de ultrasone geluidsniveaumeter door deze te verwijderen en de geluidszender af te vegen.
2. Zorg ervoor dat de debietmeter nauwkeurig is; als de meting onjuist is, kalibreer deze dan indien nodig (zie de *bijgevoegde handleiding van de debietmeter*).
3. Controleer de toestand van de binnentank via het inspectieluik en neem indien nodig (bijvoorbeeld bij overmatig bezinksel, glycerine of water op de bodem) contact op met een gespecialiseerd reinigingsbedrijf.
4. Controleer de staat van het aardingssysteem van de tank en verifieer de werking ervan. Deze taak moet worden uitgevoerd door een erkende elektricien.



AANDACHT !

Het is verboden een beschadigde tank te gebruiken.

11. Pak de lekken aan

De tank bestaat uit een opvangbak (buitentank) die voorkomt dat dieselbrandstof lekt in geval van een lek in de binnentank. Dergelijke lekkages worden gesignaleerd door de lekdetector (met hoorbaar en/of visueel signaal), die standaard is inbegrepen.



WAARSCHUWING!

De buitentank is niet geschikt voor langdurige opslag en zal daarom binnen maximaal 15 dagen worden geleegd.



WAARSCHUWING!

In geval van lekkage of morsing van dieselbrandstof uit de apparatuur, dient u de instructies in het dieselbrandstofgegevensblad op te volgen.

Verhelp of beperk het lek allereerst zo snel en veilig mogelijk, bijvoorbeeld door de tank af te dichten. Als er tijdens het vullen van de tank een lek ontstaat, sluit dan de dieseltoevoer af. Afhankelijk van de grootte en locatie van het lek, pompt u de gemorste dieselbrandstof in een andere tank of bedekt u het met absorberend materiaal (zoals aarde of zand), verzamelt u het in een afsluitbare afvalcontainer en voert u het af volgens de geldende voorschriften.

Daarnaast moet de gebruiker van de tank onmiddellijk melding maken van eventuele schade die een gevaar voor de tank oplevert of van elk ongeval dat verband houdt met het gebruik ervan, bij de bevoegde afdeling van de technische toezichthoudende instantie.

12. Veelvoorkomende problemen en oplossingen

Problemen met de tankapparatuur , zoals de pomp of de debietmeter , worden beschreven in aparte handleidingen die bij de tank worden geleverd . Tijdens het **gebruik kunnen de volgende situaties zich voordoen** :

Problemen	Mogelijke oorzaken	Oplossingen
De wanden bollen een beetje uit wanneer de tank vol is.	Dit is typisch voor plastic tanks en heeft geen invloed op hun functionaliteit.	-
De wanden van de tank zakken in tijdens het tanken.	Verstopte of beschadigde ventilatie.	Stop met het bijtanken van het voertuig en verhelp de storing. Maak de ventilatieopening vrij.
De pomp werkt niet.	Er is geen stroomvoorziening of er is een ongeschikte stroomvoorziening op de pomp aangesloten. De pomp is beschadigd of verstopt.	Zorg ervoor dat de pomp is aangesloten op een geschikte stroombron. Repareer of sluit de pomp aan.
De brandstof circuleert niet, ook al draait de pomp.	Er zit geen vloeistof in de tank. De doseerslang of het mondstuk is verstopt. Er zit lucht vast in de pomp. Het filter is verstopt. De turbine van de debietmeter is geblokkeerd.	Zet de pomp uit en vul de tank. Reinig de zuigslang/het zuigkanaal (vooral de uiteinden bij het filter). Reinig de doseerslang en het spuitpistool. Wacht 2 minuten; als er niets gebeurt, activeer dan de sproeier en start de pomp opnieuw. Vervang de filtercartridge. Reinig de turbine
De sproeier sluit de brandstoftoevoer te vroeg af.	De tanksnelheid van het voertuig is te hoog. Het uiteinde van het pistool zit te dicht bij de wanden van de vulklep.	Verlaag de doorstroomsnelheid. Verander de positie van het wapen.
De debietmeter meet niet het aantal gepompte liters.	De turbine van de debietmeter is verkeerd geïnstalleerd. De debietmeter is verkeerd geïnstalleerd.	Installeer de debietmeterturbine op de juiste manier. Neem contact op met de distributeur of fabrikant van de apparatuur.

13. Productgarantie en conformiteit

De garantie kan niet worden verleend in de volgende gevallen :

Abnormaal gebruik, onjuiste bediening, ongeoorloofde aanpassingen, gebrekkig transport, behandeling of onderhoud, het gebruik van niet-originele onderdelen of accessoires, werkzaamheden uitgevoerd door onbevoegd personeel, het ontbreken van beschermings- of veiligheidsvoorzieningen voor de gebruiker en het niet naleven van de bovengenoemde instructies maken de garantie op uw machine ongeldig. Goederen worden vervoerd onder de verantwoordelijkheid van de koper en het is de verantwoordelijkheid van de koper om binnen de wettelijk voorgeschreven termijnen en procedures juridische stappen te ondernemen tegen de vervoerder. Raadpleeg onze Algemene Verkoopvoorwaarden voor garantieclaims.

Milieubescherming:



Uw apparaat bevat veel recyclebare materialen.

Houd er rekening mee dat gebruikte apparaten niet bij het overige afval mogen worden gegooid. Elektrische apparaten mogen niet bij het huisvuil worden weggegooid. Lever ze in bij de daarvoor bestemde inzamelpunten. Neem voor advies over recycling contact op met uw gemeente of de winkel waar u ze heeft gekocht.

1. Instrukcje bezpieczeństwa

OSTRZEŻENIE! Podczas korzystania z elektronarzędzi należy zawsze przestrzegać podstawowych zasad bezpieczeństwa, aby zminimalizować ryzyko pożaru, porażenia prądem i obrażeń ciała, w tym poniższych środków ostrożności.

Przed użyciem produktu należy przeczytać wszystkie instrukcje i zachować te informacje.

1.1. Instrukcje ogólne

1. **Stosować w bezpiecznym środowisku:** podczas użytkowania w bezpośrednim otoczeniu nie może występować ryzyko wybuchu lub obecności substancji żrących.
2. **Należy wziąć pod uwagę warunki panujące w miejscu pracy :** nie wystawiać narzędzia na działanie deszczu. Nie używać narzędzia w miejscach wilgotnych, mokrych lub narażonych na zachlapanie. Utrzymywać miejsce pracy w dobrym oświetleniu. Nie używać narzędzia w obecności łatwopalnych cieczy lub gazów.
3. **Utrzymuj swoje miejsce pracy w czystości i porządku :** miejsce pracy musi być widoczne z Twojego stanowiska. Zagrożone miejsca i stoły robocze są podatne na wypadki.
4. **Trzymaj inne osoby z dala :** Nie pozwalaj osobom, zwłaszcza dzieciom, które nie biorą udziału w pracy, dotykać narzędzia ani przedłużki i trzymaj je z dala od miejsca pracy. Zachowaj szczególną ostrożność w przypadku dzieci i zwierząt.
5. **Przechowywanie nieużywanych narzędzi :** Nieużywane narzędzia należy przechowywać w suchym lub zamkniętym miejscu, poza zasięgiem dzieci.
6. **Nie używaj narzędzia na siłę :** narzędzie daje lepsze wyniki w sposób bardziej bezpieczny, przy prędkości i mocy, dla której zostało zaprojektowane.
7. **Używaj odpowiedniego narzędzia :** nie używaj małego narzędzia lub akcesorium na siłę do wykonywania pracy większego. Nie używaj narzędzia do celów, do których nie jest przeznaczone.
8. **Zachowaj czujność :** skup się na pracy. Kieruj się zdrowym rozsądkiem. Nie używaj narzędzia, gdy jesteś zmęczony.
9. **Sprawdź, czy części nie są uszkodzone :** Przed użyciem narzędzia należy dokładnie sprawdzić stan części, aby upewnić się, że działają prawidłowo i spełniają swoje przeznaczenie. Sprawdź wyrównanie i swobodę ruchu części ruchomych, stan i montaż części oraz wszelkie inne czynniki, które mogą negatywnie wpłynąć na działanie urządzenia. Każda część, która okaże się w złym stanie, musi zostać naprawiona lub wymieniona w autoryzowanym serwisie, chyba że niniejsza instrukcja obsługi stanowi inaczej.
10. **Nie należy modyfikować urządzenia :** nie należy dokonywać żadnych modyfikacji ani przeróbek. Używanie akcesoriów lub elementów mocujących innych niż zalecane w niniejszej instrukcji obsługi może spowodować obrażenia ciała.
11. Utrzymuj uchwyty suche, czyste i wolne od smarów i tłuszczów.
12. **Zachowaj czujność :** zwracaj uwagę na to, co robisz, kieruj się zdrowym rozsądkiem i nie używaj narzędzia, gdy jesteś zmęczony.
13. **Sprawdź, czy nie ma uszkodzonych części :** Przed użyciem narzędzia do jakiegokolwiek innego celu należy je dokładnie sprawdzić, aby upewnić się, że będzie działać prawidłowo i spełniać swoje przeznaczenie. Sprawdź ustawienie i zablokowanie ruchomych części oraz ewentualne uszkodzenia, stan mocowania lub inne problemy, które mogłyby wpłynąć na działanie narzędzia. Osłonę lub inną uszkodzoną część należy naprawić lub wymienić w autoryzowanym serwisie, chyba że w niniejszej instrukcji obsługi określono inaczej. Wymianę uszkodzonych przełączników należy zlecić autoryzowanemu serwisowi. Nie używaj narzędzia, jeśli przełącznik nie da się przestawić z pozycji włączonej na wyłączonej.
14. **Ostrzeżenie :** Użycie jakichkolwiek akcesoriów lub elementów dodatkowych innych niż zalecane w niniejszej instrukcji obsługi może wiązać się z ryzykiem obrażeń ciała.

2. Prezentacja

Zbiornik dystrybucyjny przeznaczony jest do magazynowania i dystrybucji oleju napędowego. Urządzenie może być używane wyłącznie do magazynowania oleju napędowego lub biodiesla zawierającego maksymalnie 7% estrów metylowych lub etylowych (B7). Dopuszczalna lepkość paliwa wynosi od 2 do 5,35 cSt (w temperaturze 37,8°C).



UWAGA !

Zbiornika nie wolno używać do przechowywania benzyny lub innych płynów, które mogą spowodować wybuch i uszkodzenie sprzętu.



OSTRZEŻENIE !

Producent nie ponosi żadnej odpowiedzialności za szkody i straty spowodowane niewłaściwym użytkowaniem produktu oraz nieprzestrzeganiem obowiązujących przepisów dotyczących tego typu produktów.

Zbiorniki składają się ze zbiornika polietylenowego (HDPE) o podwójnych ściankach (DP) i systemu dystrybucyjnego służącego do dystrybucji paliwa.

Poniżej podano wymiary i ogólne parametry sprzętu:

	NR REF. 56019	NR REF. 56026	NR REF. 56028	NR REF. 56044	NR REF. 56046
Pojemność nominalna	2500 litrów	5000 litrów	5000 litrów	5000 litrów	5000 litrów
Długość	2,31 m	-			
Szerokość	1,55 m	-			
Średnica	-	2,46 m			
Wysokość	1,95 m	2,05 m			
Napięcie	220 – 240 V~				
Prędkość	50 l/min	60 l/min	100 l/min		
długość rury wylotowej	6 metrów				
Typ pompy	NR REF. 56130		NR REF. 08599	NR REF. 56145	
	Więcej szczegółów znajdziesz w instrukcji danej pompy.				
Typ broni	Automatyczne wyłączenie				
Rolka	-	NR REF. 56330	-	NR REF. 56338	
Informacje dodatkowe	Z wbudowanym licznikiem i szafką				
Okres gwarancji	Pompa	2 lata	3 lata		
	Zbiornik	5 lat			
Dozwolone składowanie paliwa	Diesel, olej opałowy, olej napędowy do pojazdów niedrogowych				

Modele 56019:

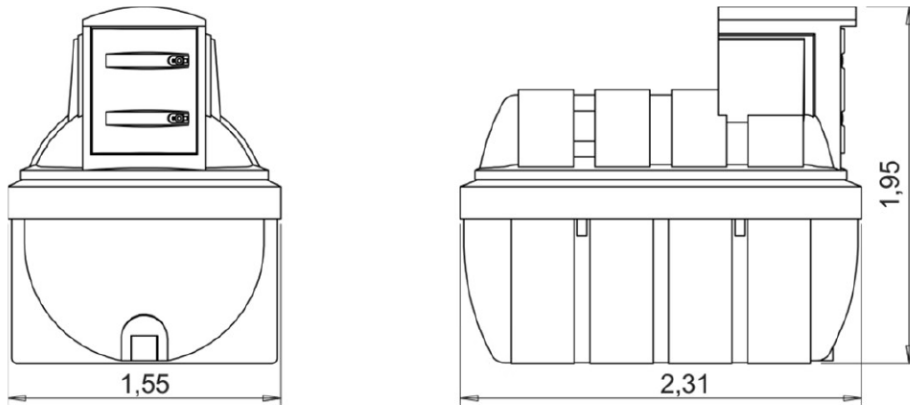

Modele 56026, 56028, 56044, 56046:

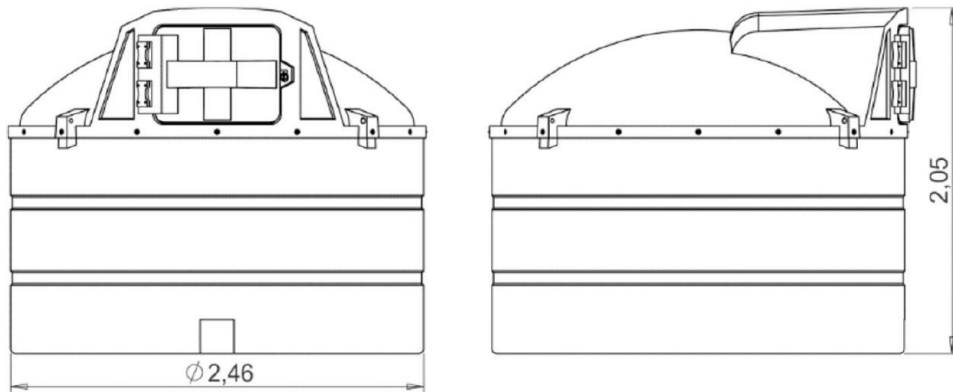

System dystrybucji jest standardowym wyposażeniem zbiorników .

Typowy system pokazano poniżej :

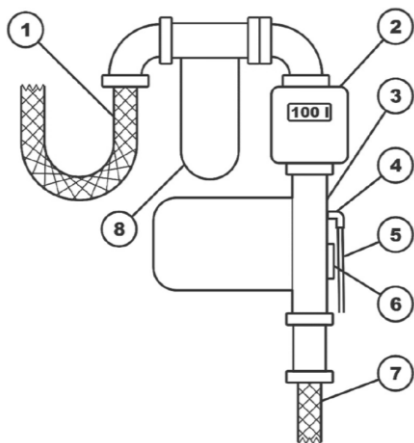

1	Rura dystrybucyjna
2	Przepływomierz
3	Pompa
4	Złącze ogranicznika ciśnienia pompy
5	Działanie zaworu bezpieczeństwa
6	Filtr siatkowy pompy
7	Rura ssąca
8	Filtr paliwa

UWAGA: Konfiguracja komponentów może się różnić w zależności od specyfikacji i pojemności zbiornika .

Różne możliwe specyfikacje wyposażenia standardowego :

1. Zbiornik dwuścienny (zbiornik w zbiorniku) o pojemności wewnętrznej 2500 l i 5000 l , wykonany z MDPE odpornego na promieniowanie UV
2. Jednostka dystrybucyjna składa się z następujących elementów :
 - Elastyczny wąż ssący, którego koniec wyposażony jest w zawór zwrotny i filtr siatkowy .
 - Licznik przepływu pokazujący ilość paliwa (w litrach) wydane od ostatniego użycia oraz ilość całkowitą .
 - Zawór odcinający umieszczony przed pompą.
 - Pompa 230V o nominalnej wydajności 60 l/min.
 - Automatyczny pistolet dozujący.
 - Rura rozdzielcza 3/4 "
3. Czujnik poziomy jest wyposażony w zintegrowany detektor nieszczelności umieszczony pomiędzy zbiornikiem wewnętrznym a wiązką przewodów. Zespół składa się z :
 - Z nadajnika czujnika ultradźwiękowego .
 - Odbiornik bezprzewodowy wyposażony w ekran .
4. Napowietrzanie wyrównuje ciśnienie podczas napełniania .
5. Właz inspekcyjny umieszczony na zbiorniku wewnętrznym
6. Wymienny filtr cząstek stałych i wody o wielkości 30 µm
7. Zamykana obudowa urządzenia
8. System uziemienia zainstalowany na zewnątrz obudowy
9. Czujnik maksymalnego poziomu

UWAGA : Producent zastrzega sobie prawo do zmiany specyfikacji sprzętu bez wcześniejszego powiadomienia.

3. Przygotuj sprzęt do użycia

Przed pierwszym użyciem urządzenia należy upewnić się, że nie nosi ono śladów uszkodzeń mechanicznych, które mogły powstać podczas transportu lub przechowywania. W szczególności należy upewnić się, że zbiorniki wewnętrzne i zewnętrzne nie są uszkodzone.

Urządzenie należy ustawić na płaskiej, równej i twardej powierzchni, bez żadnych wystających elementów, o szerokości co najmniej 30 cm i długości większej od urządzenia. Napełnione urządzenie waży około 2,5 tony. NIE WOLNO ustawiać urządzenia bezpośrednio na miękkiej powierzchni, takiej jak trawnik. W razie potrzeby należy wzmocnić teren pod zbiornikiem betonem lub płytami betonowymi.



OSTRZEŻENIE !

Użytkownik ma obowiązek sprawdzić, czy w odniesieniu do sprzętu obowiązują inne wymagania wynikające z lokalnych przepisów lub lokalnych okoliczności.

Zbiorniki dystrybucyjne są zazwyczaj zasilane prądem przemiennym 230 V. Urządzenie jest zazwyczaj wyposażone w kabel zasilający pompę z wtyczką, który można podłączyć do źródła zasilania za pomocą odpowiedniego przedłużacza. W razie potrzeby kabel zasilający może zostać podłączony bezpośrednio do skrzynki przyłączeniowej pompy przez wykwalifikowanego elektryka.

Dopływ prądu do zbiornika zabezpieczony będzie wyłącznikiem różnicowoprądowym C16A / 30 mA.

Zbiorniki dozujące są wyposażone w kabel uziemiający umieszczony na obudowie urządzenia. Kabel ten należy podłączyć do listwy przeciwprzepięciowej lub uziemienia.

Urządzenie musi zostać podłączone do listwy przeciwprzepięciowej/systemu ochrony przeciwporażeniowej przez wykwalifikowanego i licencjonowanego elektryka. Producent urządzenia nie ponosi odpowiedzialności za szkody lub straty wynikające z niewłaściwego użytkowania.



4. Transport i magazynowanie

Zbiorniki dozujące można przechowywać na zewnątrz. W przypadku długotrwałego przechowywania, nieużywany sprzęt należy opróżnić i odłączyć od źródła zasilania.

Zbiorniki dystrybucyjne można transportować przy użyciu wózka widłowego wyposażonego w odpowiednie widły (najlepiej o długości co najmniej 20 cm większej niż połowa długości zbiornika) lub przy użyciu pasów, zamocowanych w punktach oznaczonych na zbiornikach.

Ważne jest, aby podnosić sprzęt za pomocą wszystkich punktów podnoszenia, co pozwoli równomiernie rozłożyć ciężar.



OSTRZEŻENIE !

NIE przesuwaj zbiornika po podłodze.

W punktach podnoszenia zbiornika zostaną zamontowane odpowiednie pętle i przymocowane do pasów (jeden pas na pętlę). Podnoszenie będzie wykonywane ostrożnie, aby zminimalizować naprężenia dynamiczne.



UWAGA !

Zbiorniki dystrybucyjne mogą być transportowane wyłącznie całkowicie puste. Sprzęt zamontowany na pojeździe musi być zabezpieczony podczas transportu pasami lub innymi systemami mocującymi, aby zapobiec jego przemieszczaniu się.

5. Napelnij zbiornik

Zbiorniki dystrybucyjne można napełniać przez drzwiczki inspekcyjne znajdujące się w wewnętrznej komorze zbiornika.

Zbiorniki dystrybucyjne wyposażone są w mechaniczny system zabezpieczający przed przepełnieniem.

6. Tankowanie pojazdów

Przed zatankowaniem pojazdu upewnij się, że urządzenie jest podłączone do źródła zasilania. Otwórz korek wlewu paliwa pojazdu i włącz dystrybutor.

Po uruchomieniu dystrybutora należy umieścić dyszę w zbiorniku paliwa pojazdu i nacisnąć spust. Nalewanie paliwa zostanie automatycznie zatrzymane po napełnieniu zbiornika dzięki automatycznemu zaworowi bezpieczeństwa.

Po zakończeniu tankowania należy umieścić dyszę w uchwycie urządzenia, wyłączyć dystrybutor i zamknąć zbiornik paliwa pojazdu.

**UWAGA !**

NIGDY nie włączaj pompy, gdy urządzenie jest puste.

NIGDY nie zapomnij wyłączyć pompy, gdy tylko urządzenie zostanie opróżnione, w przeciwnym razie istnieje ryzyko jego uszkodzenia.

7. Sprawdź poziom cieczy w zbiorniku

Istnieje kilka sposobów sprawdzenia poziomu cieczy w zbiorniku. Metody te zależą od specyfikacji technicznej zbiornika.

Najprostszym sposobem sprawdzenia poziomu cieczy w urządzeniu jest włożenie prętowego wskaźnika poziomu (nie jest on dostarczany ze standardową konfiguracją urządzenia) przez drzwiczki inspekcyjne i odczytanie wyświetlanego poziomu cieczy. Przybliżone objętości cieczy w zbiorniku, odpowiadające poziomom wskazanym w poniższych tabelach pobierania próbek, wynoszą:

Modèles 08000, 08002, 56020 & 56025	Modèles 08005, 08006, 56030 & 56035
Litre* Niveau [cm]	Litre* Niveau [cm]
0 ----- 0	0 ----- 0
95 ----- 70	234 ----- 70
214 ----- 140	514 ----- 140
348 ----- 210	794 ----- 210
493 ----- 280	1074 ----- 280
647 ----- 350	1354 ----- 350
806 ----- 420	1633 ----- 420
971 ----- 490	1913 ----- 490
1140 ----- 560	2193 ----- 560
1311 ----- 630	2473 ----- 630
1485 ----- 700	2753 ----- 700
1658 ----- 770	3032 ----- 770
1827 ----- 840	3312 ----- 840
1990 ----- 910	3592 ----- 910
2144 ----- 980	3872 ----- 980
2286 ----- 1050	4152 ----- 1050
2413 ----- 1120	4432 ----- 1120
2520 ----- 1190	4711 ----- 1190
2590 ----- 1260	4990 ----- 1260
	5153 ----- 1303
	5258 ----- 1330
	5424 ----- 1382

W przypadku urządzeń wyposażonych we wskaźnik poziomu cieczy z zegarem (tylko modele 08000, 08002, 56020 i 56025), przybliżoną objętość cieczy w zbiorniku można odczytać bezpośrednio z poziomu wskaźnika. Zbiorniki modeli 08005, 56030 i 56035 są wyposażone w system pomiaru poziomu Watchman Sonic Plus.

W przypadku zbiorników wyposażonych w ultradźwiękowy miernik poziomu dźwięku Watchman® Sonic Plus (tylko modele 08005, 08006, 56030 i 56035) przybliżoną objętość cieczy wewnątrz zbiornika można odczytać z podłączonego odbiornika do gniazdka elektrycznego. Więcej informacji można znaleźć w instrukcji obsługi zintegrowanego miernika poziomu dźwięku do sprzętu.

OSTRZEŻENIE !

Wymiary zbiornika mogą się różnić w zależności od warunków atmosferycznych i sposobu użytkowania, a w szczególności od czasu przechowywania cieczy. Dlatego też odczyty poziomu cieczy w takich przypadkach są przybliżone i nie mogą stanowić podstawy do rozszczeń.

8. Wymień filtr

Standardowe zbiorniki dozujące są wyposażone w filtr paliwa umieszczony na wylocie pompy. Filtr należy wymienić w przypadku zauważenia spadku wydajności systemu dozującego.

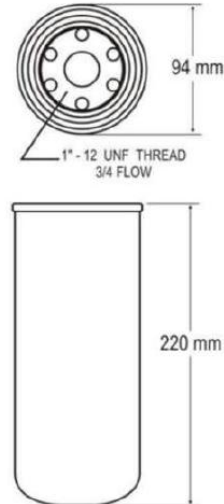

UWAGA !

Przed wymianą filtra należy odłączyć urządzenie od źródła zasilania. Paliwo diesel w systemie dozującym może być pod ciśnieniem. W związku z tym należy otworzyć drzwiczki inspekcyjne zbiornika wewnętrznego, włożyć dyszę i nacisnąć spust.

W kolejnym kroku umieść pod filtrem pojemnik o minimalnej pojemności 2 litrów, aby zapobiec rozlaniu się paliwa z systemu dozującego do urządzenia. Powoli obróć filtr zgodnie z ruchem wskazówek zegara i poczekaj, aż całe pozostałe paliwo z systemu zostanie opróżnione do pojemnika. Trzymaj filtr w pozycji pionowej, aby zapobiec rozlaniu się oleju napędowego. Wyjmij nowy filtr i zamontuj go w miejscu starego. Upewnij się, że podkładka jest prawidłowo umieszczona. Wytrzyj resztki oleju napędowego szmatką. Upewnij się, że filtr jest dobrze dokręcony i podłącz urządzenie do źródła zasilania.



OSTRZEŻENIE !

Zużyty filtr i zabrudzone szmaty należy wyrzucić na składowisko odpadów zanieczyszczonych paliwem. NIE wyrzucać razem z innymi odpadami.

Urządzenie jest również wyposażone w korek, który można zastosować zamiast filtra w pewnych sytuacjach, na przykład gdy nie ma dostępnego nowego filtra. Należy jednak pamiętać, że zanieczyszczone substancje, które osiadły na dnie zbiornika, mogą przedostać się do zbiornika paliwa pojazdu, jeśli filtr nie jest używany.

9. Przepływomierz

Zbiornik dozujący musi być wyposażony w przepływomierz. Więcej informacji na temat przepływomierza można znaleźć w instrukcji dołączonej do zbiornika.

10. Konserwacja

Urządzenie i jego podzespoły muszą być czyste. Przed każdym użyciem należy sprawdzić stan urządzenia. W szczególności należy sprawdzić zbiornik pod kątem ewentualnych uszkodzeń, upewnić

się, że wszystkie połączenia są szczelne oraz upewnić się, że wąż dystrybucyjny i kable elektryczne nie są uszkodzone.

W przypadku zmniejszonego przepływu z układu pompowego zaleca się wymianę filtra paliwa i oczyszczenie filtra pompy (*patrz załączona instrukcja pompy*).

Zaleca się przeprowadzenie poniższej procedury po każdym rozdysponowaniu 50 000 litrów paliwa lub co najmniej raz na pół roku.

1. Wyczyść miernik poziomu dźwięku ultradźwiękowego poprzez jego wyjęcie i wytarcie emitera fali.
2. Upewnij się, że przepływomierz jest dokładny. Jeśli odczyt jest nieprawidłowy, w razie konieczności przeprowadź kalibrację (*patrz załączona instrukcja obsługi przepływomierza*).
3. Sprawdź stan wewnętrznego zbiornika przez drzwiczki inspekcyjne i w razie konieczności (np. obecności nadmiaru osadu, gliceryny lub wody na dnie) skontaktuj się ze specjalistyczną firmą czyszczącą.
4. Sprawdź stan uziemienia zbiornika i jego skuteczność. To zadanie musi zostać wykonane przez uprawnionego elektryka.



UWAGA !

Zabrania się używania uszkodzonego zbiornika.

11. Zajmij się wyciekami

Zbiornik paliwa składa się z urządzenia zabezpieczającego (zbiornika zewnętrznego), które zapobiega wyciekowi oleju napędowego w przypadku wycieku w zbiorniku wewnętrznym. Zdarzenia te będą sygnalizowane przez czujnik wycieku (sygnał dźwiękowy i/lub wizualny), który jest standardem.



OSTRZEŻENIE !

Zbiornik zewnętrzny nie nadaje się do długotrwałego przechowywania, dlatego należy go opróżnić maksymalnie w ciągu 15 dni.



OSTRZEŻENIE !

W przypadku wycieku lub rozlania oleju napędowego z urządzenia należy postępować zgodnie z instrukcjami podanymi w karcie charakterystyki oleju napędowego.

Najpierw należy jak najszybciej i najbezpieczniej wyeliminować lub ograniczyć wyciek, na przykład poprzez uszczelnienie zbiornika. Jeśli wyciek wystąpi podczas napełniania zbiornika, należy zamknąć dopływ oleju napędowego. W zależności od rozmiaru i miejsca wycieku, przepompować rozlany olej napędowy do innego zbiornika lub przykryć go materiałem chłonnym (takim jak ziemia lub piasek), zebrać do zamykanego pojemnika na odpady i zutylizować zgodnie z obowiązującymi przepisami.

Ponadto osoba użytkująca zbiornik jest zobowiązana niezwłocznie zgłosić wszelkie uszkodzenia stanowiące zagrożenie dla zbiornika lub wypadki związane z jego użytkowaniem właściwemu organowi nadzoru technicznego.

12. Typowe problemy i rozwiązania

Problemy związane z wyposażeniem zbiornika , takim jak pompa czy przepływomierz , są omówione w oddzielnych instrukcjach dołączonych do zbiornika. Podczas eksploatacji **mogą wystąpić** następujące sytuacje :

Problemy	Prawdopodobne przyczyny	Rozwiązania
Gdy zbiornik jest pełny, jego ściany są lekko wybrzuszone.	Jest to zjawisko typowe dla zbiorników plastikowych i nie ma wpływu na ich funkcjonalność.	-
Podczas tankowania ściany zbiornika zapadają się.	Zablokowana lub uszkodzona wentylacja.	Zatrzymaj tankowanie pojazdu i usuń awarię Odblokuj wentylację.
Pompa nie działa.	Brak zasilania lub niewłaściwe podłączenie zasilania do pompy. Pompa jest uszkodzona lub zablokowana.	Upewnij się, że pompa jest podłączona do odpowiedniego źródła zasilania. Napraw lub podłącz pompę.
Paliwo nie krąży, nawet gdy pompa pracuje.	Brak płynu w zbiorniku. Wąż dozujący lub dysza są zablokowane. W pompie uwięzione jest powietrze. Filtr jest zatkany. Turbina przepływomierza jest zablokowana.	Wyłącz pompę i napełnij zbiornik. Wyczyść wąż/przewód ssący (szczególnie końcówki filtra). Wyczyść wąż dozujący i pistolet natryskowy. Odczekaj 2 minuty; jeśli nic się nie dzieje, aktywuj dyszę i ponownie uruchom pompę Wymień wkład filtra Wyczyść turbinę
Dysza zbyt wcześnie odcina dopływ paliwa.	Prędkość tankowania pojazdu jest zbyt wysoka. Koniec pistoletu znajduje się zbyt blisko ścianek otworu wlewowego.	Zmniejsz szybkość przepływu. Zmień położenie pistoletu.
Licznik przepływu nie zlicza przepompowanych litrów.	Turbina przepływomierza jest nieprawidłowo zamontowana. Przepływomierz jest nieprawidłowo zainstalowany.	Prawidłowo zamontuj turbinę przepływomierza. Skontaktuj się z dystrybutorem lub producentem sprzętu.

13. Gwarancja i zgodność produktu

Gwarancja nie może zostać udzielona w następujących przypadkach :

Nieprawidłowe użytkowanie, niewłaściwa obsługa, nieautoryzowana modyfikacja, wadliwy transport, obsługa lub konserwacja, użycie nieoryginalnych części lub akcesoriów, prace wykonywane przez osoby nieupoważnione, brak ochrony operatora lub urządzeń zabezpieczających oraz nieprzestrzeganie powyższych instrukcji powodują unieważnienie gwarancji na urządzenie. Towary są przewożone na odpowiedzialność kupującego, który jest zobowiązany do dochodzenia roszczeń od przewoźnika w terminach i zgodnie z obowiązującymi przepisami. W przypadku roszczeń gwarancyjnych prosimy o zapoznanie się z naszymi Ogólnymi Warunkami Sprzedaży.

Ochrona środowiska:



Twoje urządzenie zawiera wiele materiałów nadających się do recyklingu. Pamiętaj, że zużytego sprzętu AGD nie należy wyrzucać z innymi odpadami. Produktów elektrycznych nie należy wyrzucać razem z odpadami domowymi. Oddawaj je do recyklingu w wyznaczonych punktach zbiórki. Skontaktuj się z lokalnymi władzami lub sprzedawcą, aby uzyskać porady dotyczące recyklingu.

1. Instruções de segurança

ATENÇÃO! Ao utilizar ferramentas elétricas, precauções básicas de segurança devem sempre ser observadas para reduzir o risco de incêndio, choque elétrico e ferimentos, incluindo as seguintes precauções.

Leia todas estas instruções antes de usar este produto e guarde estas informações.

1.1. Instruções Gerais

1. **Utilizar em ambiente seguro:** não deve haver risco de explosões ou produtos corrosivos nas imediações durante a utilização.
2. **Considere o ambiente da área de trabalho :** não exponha a ferramenta à chuva. Não utilize a ferramenta em locais úmidos, molhados ou sujeitos a respingos. Mantenha a área de trabalho bem iluminada. Não utilize as ferramentas na presença de líquidos ou gases inflamáveis.
3. **Mantenha sua área de trabalho limpa e organizada :** a área de trabalho deve ser visível da sua posição de trabalho. Áreas e bancadas desorganizadas são propensas a acidentes.
4. **Mantenha outras pessoas afastadas :** Não permita que pessoas, especialmente crianças, que não estejam envolvidas no trabalho em andamento, toquem na ferramenta ou na extensão, e mantenha-as afastadas da área de trabalho. Tenha atenção redobrada com crianças e animais.
5. **Armazenamento de ferramentas não utilizadas :** As ferramentas não utilizadas devem ser armazenadas em local seco ou trancado, fora do alcance de crianças.
6. **Não force a ferramenta :** uma ferramenta oferece melhores resultados com mais segurança na velocidade e potência para as quais foi projetada.
7. **Use a ferramenta correta :** não force uma ferramenta ou acessório pequeno a realizar o trabalho de uma ferramenta maior. Não utilize a ferramenta para uma finalidade para a qual ela não foi projetada.
8. **Mantenha-se alerta :** concentre-se no trabalho. Use o bom senso. Não utilize a ferramenta quando estiver cansado.
9. **Verifique se há peças danificadas :** Antes de usar a ferramenta, inspecione cuidadosamente o estado das peças para garantir que estejam funcionando corretamente e desempenhando sua função adequadamente. Verifique o alinhamento e a livre movimentação das peças móveis, o estado e a montagem das peças e quaisquer outras condições que possam afetar negativamente o funcionamento. Qualquer peça que apresente defeito deve ser reparada ou substituída por uma assistência técnica autorizada, a menos que especificado de outra forma neste manual de instruções.
10. **Não modifique a máquina :** não devem ser feitas modificações ou conversões. O uso de acessórios ou componentes diferentes dos recomendados neste manual de instruções pode resultar em ferimentos pessoais.
11. Mantenha as alças secas, limpas e isentas de qualquer lubrificante ou graxa.
12. **Mantenha-se vigilante :** preste atenção ao que está fazendo, use o bom senso e não utilize a ferramenta quando estiver cansado.
13. **Verifique se há peças danificadas :** Antes de usar a ferramenta para qualquer outra finalidade, inspecione-a cuidadosamente para garantir que funcione corretamente e execute a função pretendida. Verifique o alinhamento ou travamento das peças móveis e se há peças quebradas, condições de fixação incorretas ou outros problemas que possam afetar o funcionamento da ferramenta. Uma proteção ou outra peça danificada deve ser reparada ou substituída por uma assistência técnica autorizada, a menos que especificado de outra forma neste manual de instruções. Solicite a substituição de interruptores defeituosos por uma assistência técnica autorizada. Não use a ferramenta se o interruptor não mudar da posição "ligado" para "desligado".
14. **Aviso :** A utilização de qualquer acessório ou componente que não seja o recomendado neste manual de instruções pode apresentar risco de ferimentos pessoais.

2. Apresentação

O tanque de abastecimento foi projetado para o armazenamento e distribuição de combustível diesel. O equipamento só pode ser usado para armazenar diesel ou biodiesel com teor máximo de 7% de ésteres metílicos ou etílicos (B7). A viscosidade aceitável do combustível está entre 2 e 5,35 cSt (a uma temperatura de 37,8 °C).



ATENÇÃO!

O tanque não deve ser usado para armazenar gasolina ou outros fluidos que possam causar uma explosão e danificar o equipamento.



AVISO !

O fabricante declina toda a responsabilidade por danos e perdas causados pelo uso incorreto do produto e pelo descumprimento das normas aplicáveis a tais produtos.

Os tanques consistem em um tanque de polietileno de parede dupla (HDPE) (DP) e um sistema de distribuição usado para a distribuição de combustível.

As dimensões e características gerais do equipamento são indicadas abaixo:

	REF. 56019	REF. 56026	REF. 56028	REF. 56044	REF. 56046
Capacidade nominal	2500 L	5000 L	5000 L	5000 L	5000 L
Comprimento	2,31 m	-			
Largura	1,55 m	-			
Diâmetro	-	2,46 m			
Altura	1,95 m	2,05 m			
Tensão	220 – 240 V~				
Velocidade	50 L/min		60 L/min	100 L/min	
comprimento do tubo de descarga	6 m				
Tipo de bomba	<i>REF. 56130</i>		<i>REF. 08599</i>	<i>REF. 56145</i>	
	<i>Consulte as instruções da bomba correspondente para obter mais detalhes.</i>				
Tipo de arma	Desligamento automático				
Carretel	-	<i>REF. 56330</i>		-	<i>REF. 56338</i>
Informações adicionais	Com medidor e gabinete integrados.				
Período de garantia	Bombear	2 anos		3 anos	
	Tanque	5 anos			
Armazenamento de combustível permitido	Diesel, óleo combustível, diesel não rodoviário				

Modelos 56019:

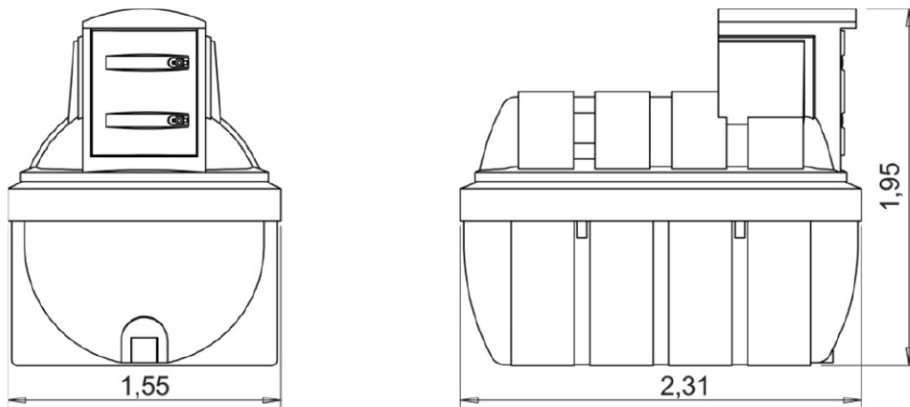

Modelos 56026, 56028, 56044, 56046:

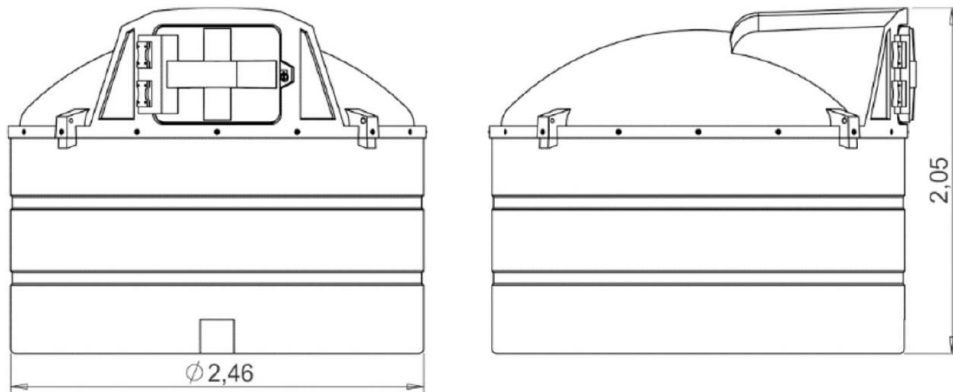

O sistema de distribuição é uma característica padrão dos tanques .

O sistema típico é mostrado abaixo :

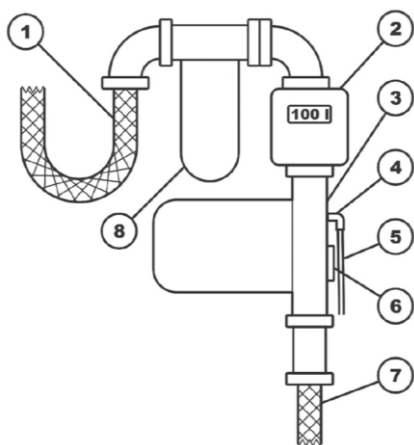

1	Tubo de distribuição
2	Medidor de vazão
3	Bombear
4	Conector limitador de pressão da bomba
5	Operação da válvula de alívio de pressão
6	Filtro de malha da bomba
7	Tubo de sucção
8	Filtro de combustível

NOTA: A configuração dos componentes pode variar dependendo das especificações e da capacidade do tanque .

As diferentes especificações possíveis do equipamento padrão :

1. Tanque de parede dupla (tanque dentro de tanque) com capacidade interna de 2.500 L e 5.000 L , fabricado em MDPE estabilizado contra raios UV.
2. A unidade de distribuição é composta pelos seguintes elementos :
 - Uma mangueira de sucção flexível cuja extremidade está equipada com uma válvula antirretorno e um filtro de malha .
 - Um medidor de vazão que exibe a quantidade de combustível dispensada (em litros) desde o último uso e a quantidade total .
 - válvula de corte localizada a montante da bomba.
 - Uma bomba de 230V com uma vazão nominal de 60 l/min.
 - Uma pistola dispensadora automática.
 - tubo de distribuição de 3/4 "
3. O sensor de nível está equipado com um detector de vazamentos integrado , localizado entre o tanque interno e o chicote de fios. O conjunto é composto por:
 - Do emissor do sensor ultrassônico .
 - Um receptor sem fio equipado com uma tela .
4. A aeração equaliza a pressão durante o enchimento .
5. A escotilha de inspeção está localizada no tanque interno .
6. Filtro de água e partículas substituível de 30 µm
7. A caixa com fechadura do equipamento
8. O sistema de aterramento foi instalado fora da caixa.
9. Sensor de nível máximo

NOTA : O fabricante reserva-se o direito de alterar as especificações do equipamento sem aviso prévio.

3. Prepare o equipamento para uso.

Antes de utilizar o equipamento pela primeira vez, certifique-se de que não apresenta sinais de danos mecânicos que possam ter ocorrido durante o transporte ou armazenamento. Especificamente, verifique se os tanques internos e externos estão intactos.

Coloque o equipamento sobre uma superfície plana, nivelada e rígida, livre de quaisquer saliências, com pelo menos 30 cm a mais de largura e comprimento do que o próprio equipamento. O equipamento cheio pesa aproximadamente 2,5 toneladas. **NÃO** coloque a unidade diretamente sobre uma superfície macia, como um gramado. Se necessário, reforce a área sob o tanque com concreto ou placas de concreto.



AVISO !

É da responsabilidade do utilizador verificar se existem outros requisitos aplicáveis ao equipamento, de acordo com a legislação local ou dependendo das circunstâncias locais.

Os tanques de distribuição são normalmente alimentados por 230 V CA. O equipamento geralmente vem com um cabo de alimentação com plugue, que pode ser conectado a uma fonte de energia usando uma extensão adequada. Se necessário, o cabo de alimentação pode ser conectado diretamente à caixa de junção da bomba por um electricista qualificado.

A alimentação elétrica do tanque será assegurada por meio de um disjuntor diferencial residual C16A / 30 mA.

Os tanques de distribuição são equipados com um cabo de aterramento localizado na carcaça do equipamento. Este cabo será conectado a um protetor contra surtos ou sistema de aterramento.

O equipamento deve ser conectado ao sistema de proteção contra surtos/choques elétricos por um eletricitista profissional qualificado e licenciado. O fabricante do equipamento não se responsabiliza por danos ou perdas resultantes do uso indevido.



4. Transporte e armazenamento

Os reservatórios de distribuição podem ser armazenados ao ar livre. Em caso de armazenamento prolongado, os equipamentos não utilizados devem ser esvaziados e desconectados da fonte de energia.

Os tanques de distribuição podem ser transportados utilizando uma empilhadeira equipada com garfos apropriados (de preferência com um comprimento pelo menos 20 cm maior que a metade do comprimento do tanque) ou utilizando cintas, fixadas nos pontos indicados nos tanques.

É importante utilizar todos os pontos de elevação para levantar o equipamento, de forma a distribuir a carga uniformemente.



AVISO !
NÃO arraste o tanque pelo chão.

Serão instaladas alças apropriadas nos pontos de içamento do tanque e fixadas às cintas (uma cinta por alça). O içamento será realizado com cuidado para minimizar o estresse dinâmico.



ATENÇÃO!
Os tanques de distribuição só podem ser transportados quando estiverem completamente vazios. Os equipamentos montados em um veículo devem ser fixados durante o transporte utilizando cintas ou outros sistemas de fixação para evitar movimentação.

5. Encha o tanque

Os reservatórios de abastecimento podem ser enchidos através da porta de inspeção localizada no compartimento interno do reservatório.

Os tanques de distribuição estão equipados com um sistema mecânico anti-transbordamento.

6. Reabasteça os veículos

Antes de abastecer o veículo, certifique-se de que o equipamento esteja conectado a uma fonte de energia. Abra a tampa do tanque de combustível do veículo e ligue a bomba.

Após ligar a bomba, coloque o bico no tanque de combustível do veículo e acione o gatilho. O abastecimento de combustível é interrompido automaticamente quando o tanque está cheio, graças à válvula de segurança automática.

Após o reabastecimento, recoloca o bico no suporte do equipamento, desligue a bomba e feche o tanque de combustível do veículo.



ATENÇÃO!

NUNCA ligue a bomba quando o equipamento estiver vazio.
 NUNCA se esqueça de desligar a bomba assim que o equipamento estiver vazio, ou você corre o risco de danificá-lo.

7. Verifique o nível do líquido dentro do tanque.

Existem diversas maneiras de verificar o nível de líquido no tanque. Esses métodos dependem das especificações técnicas do tanque.

A maneira mais simples de verificar o nível do líquido dentro do equipamento é inserir uma vareta de medição (não fornecida com o equipamento em sua configuração padrão) pela porta de inspeção e ler o nível de líquido indicado. Os volumes aproximados de líquido no tanque correspondentes aos níveis indicados nas tabelas de amostragem abaixo são:

Modèles 08000, 08002, 56020 & 56025	Modèles 08005, 08006, 56030 & 56035
Litre* Niveau [cm]	Litre* Niveau [cm]
0 ----- 0	0 ----- 0
95 ----- 70	234 ----- 70
214 ----- 140	514 ----- 140
348 ----- 210	794 ----- 210
493 ----- 280	1074 ----- 280
647 ----- 350	1354 ----- 350
806 ----- 420	1633 ----- 420
971 ----- 490	1913 ----- 490
1140 ----- 560	2193 ----- 560
1311 ----- 630	2473 ----- 630
1485 ----- 700	2753 ----- 700
1658 ----- 770	3032 ----- 770
1827 ----- 840	3312 ----- 840
1990 ----- 910	3592 ----- 910
2144 ----- 980	3872 ----- 980
2286 ----- 1050	4152 ----- 1050
2413 ----- 1120	4432 ----- 1120
2520 ----- 1190	4711 ----- 1190
2590 ----- 1260	4990 ----- 1260
	5153 ----- 1303
	5258 ----- 1330
	5424 ----- 1382

Nos dispositivos equipados com indicador de nível com relógio (apenas nos modelos 08000, 08002, 56020 e 56025), o volume aproximado de líquido no reservatório pode ser lido diretamente no indicador . O reservatório dos modelos 08005, 56030 e 56035 está equipado com o sistema de medição Watchman Sonic Plus.

No caso de tanques equipados com o medidor de nível ultrassônico Watchman® Sonic Plus (somente modelos 08005, 08006, 56030 e 56035), o volume aproximado de líquido dentro do tanque pode ser lido no receptor conectado . à tomada elétrica. Para obter mais informações, consulte o guia do usuário do medidor de nível de som integrado . ao equipamento .

AVISO !



As dimensões do tanque podem variar dependendo das condições climáticas e do uso, principalmente da duração do armazenamento do líquido. Portanto, os níveis de líquido lidos nesses casos são aproximados e não podem ser usados como base para reclamações.

8. Substitua o filtro

Os tanques de abastecimento padrão são equipados com um filtro de combustível localizado na saída da bomba. O filtro deve ser substituído quando você notar uma diminuição na vazão do sistema de abastecimento.



ATENÇÃO!

Desligue a unidade da fonte de alimentação antes de substituir o filtro. O combustível diesel dentro do sistema de abastecimento pode estar sob pressão. Portanto, abra a porta de inspeção do tanque interno, insira o bico e acione o gatilho.

Na próxima etapa, coloque um recipiente com capacidade mínima de 2 litros sob o filtro para evitar que o combustível do sistema de abastecimento derrame no equipamento. Gire o filtro lentamente no sentido horário e aguarde até que todo o combustível restante no sistema tenha sido drenado para o recipiente. Mantenha o filtro na posição vertical para evitar derramamento de diesel. Pegue o filtro novo e instale-o no lugar do antigo. Certifique-se de que a arruela esteja posicionada corretamente. Limpe qualquer resíduo de diesel com um pano. Certifique-se de que o filtro esteja bem apertado e reconecte o equipamento à fonte de energia.



AVISO !

Descarte o filtro usado e os panos sujos em um local apropriado para resíduos contaminados por combustível. NÃO descarte junto com outros resíduos.

O equipamento também inclui um plugue, que pode ser usado no lugar do filtro em determinadas situações, por exemplo, quando não houver um filtro novo disponível. No entanto, lembre-se de que o material contaminado que se depositou no fundo do tanque pode ser transportado para o tanque de combustível do veículo se o filtro não estiver em uso.

9. Medidor de vazão

O reservatório de distribuição deve estar equipado com um medidor de vazão. Para obter mais informações sobre o medidor de vazão, consulte o manual fornecido com o reservatório.

10. Manutenção

O equipamento e seus componentes devem estar limpos. Antes de cada utilização, verifique o estado do equipamento. Em particular, inspecione o tanque para identificar quaisquer danos, certifique-se de

que todas as conexões estejam firmes e verifique se não há danos na mangueira de distribuição e nos cabos elétricos.

Em caso de redução do fluxo do sistema de bombeamento, recomenda-se a substituição do filtro de combustível e a limpeza do filtro da bomba (*consulte o manual da bomba em anexo*).

Recomenda-se a implementação do seguinte procedimento após cada distribuição de 50.000 litros de combustível ou, pelo menos, uma vez a cada seis meses.

1. Limpe o medidor de nível sonoro ultrassônico removendo-o e limpando o emissor de ondas.
2. Verifique se o medidor de vazão está correto; se houver uma leitura incorreta, calibre-o, se necessário (*consulte o manual do medidor de vazão em anexo*).
3. Verifique o estado do tanque interno através da porta de inspeção e, se necessário (por exemplo, excesso de sedimentos, glicerina ou água no fundo), entre em contato com uma empresa especializada em limpeza.
4. Verifique o estado do sistema de aterramento do tanque e confirme sua eficácia. Esta tarefa deve ser realizada por um electricista qualificado.



ATENÇÃO!

É proibido usar um tanque danificado.

11. Corrija os vazamentos

O tanque de abastecimento consiste em um dispositivo de contenção (tanque externo) que impede o derramamento de diesel em caso de vazamento no tanque interno. Esses vazamentos serão indicados pelo sensor de vazamento (sinal sonoro e/ou visual), que é fornecido como item de série.



AVISO !

O tanque externo não é adequado para armazenamento prolongado e, portanto, será esvaziado em um prazo máximo de 15 dias.



AVISO !

Em caso de vazamento ou derramamento de combustível diesel do equipamento, siga as instruções contidas na ficha técnica do combustível diesel.

Primeiramente, elimine ou reduza o vazamento o mais rápido e seguramente possível, por exemplo, vedando o tanque. Se ocorrer um vazamento durante o abastecimento do tanque, interrompa o fornecimento de diesel. Dependendo do tamanho e da localização do vazamento, bombeie o diesel derramado para outro tanque ou cubra-o com material absorvente (como terra ou areia), recolha-o em um recipiente de resíduos com trava e descarte-o de acordo com as normas vigentes.

Além disso, a pessoa que utiliza o tanque deve comunicar imediatamente qualquer dano que represente um perigo para o tanque ou qualquer acidente relacionado com a sua utilização ao departamento competente da autoridade de supervisão técnica.

12. Problemas e soluções comuns

Problemas relacionados aos equipamentos do tanque , como a bomba ou o medidor de vazão , são abordados em manuais separados que acompanham o tanque. As **seguintes situações podem ocorrer** durante a **operação** :

Problemas	Causas prováveis	Soluções
As paredes ficam ligeiramente abauladas quando o tanque está cheio.	Isso é típico de tanques de plástico e não afeta sua funcionalidade.	-
As paredes do tanque afundam durante o reabastecimento.	Ventilação bloqueada ou danificada.	Pare de abastecer o veículo e elimine a avaria. Desobstrua a ventilação.
A bomba não está funcionando.	Não há fonte de alimentação ou a fonte de alimentação conectada à bomba é inadequada. A bomba está danificada ou bloqueada.	Certifique-se de que a bomba esteja conectada a uma fonte de energia adequada. Repare ou conecte a bomba.
O combustível não está circulando, mesmo com a bomba funcionando.	Não há líquido no tanque. A mangueira ou o bico de distribuição está obstruído. Há ar preso na bomba. O filtro está entupido. A turbina do medidor de vazão está bloqueada.	Desligue a bomba e encha o tanque. Limpe a mangueira/duto de sucção (especialmente as extremidades do filtro). Limpe a mangueira de distribuição e a pistola de pulverização. Aguarde 2 minutos; se nada acontecer, acione o bico e reinicie a bomba. Substitua o cartucho do filtro. Limpe a turbina
O bico corta o fornecimento de combustível muito cedo.	A velocidade de reabastecimento do veículo está muito alta. A ponta da pistola está muito perto das paredes da porta de enchimento.	Reduza a vazão. Mude a posição da arma.
O medidor de vazão não contabiliza os litros bombeados.	A turbina do medidor de vazão está instalada incorretamente. O medidor de vazão está instalado incorretamente.	Instale corretamente a turbina do medidor de vazão. Contate o distribuidor ou fabricante do equipamento.

13. Garantia e Conformidade do Produto

A garantia não poderá ser concedida nos seguintes casos :

Uso anormal, operação inadequada, modificação não autorizada, transporte, manuseio ou manutenção incorretos, uso de peças ou acessórios não originais, trabalho realizado por pessoal não autorizado, ausência de proteção ao operador ou dispositivos de segurança e o não cumprimento das instruções acima mencionadas anularão a garantia da sua máquina. A responsabilidade pelo transporte da mercadoria é do comprador, que também é responsável por buscar quaisquer medidas legais contra a transportadora dentro dos prazos e procedimentos legalmente previstos. Consulte nossos Termos e Condições Gerais de Venda para quaisquer reclamações de garantia.

Proteção ambiental:



Seu dispositivo contém muitos materiais recicláveis. Lembre-se de que eletrodomésticos usados não devem ser misturados com outros resíduos. Produtos elétricos não devem ser descartados com o lixo doméstico. Recicle-os em pontos de coleta específicos. Entre em contato com as autoridades locais ou com o revendedor para obter orientações sobre reciclagem.

1. Οδηγίες ασφαλείας

ΠΡΟΕΙΔΟΠΟΙΗΣΗ! Κατά τη χρήση ηλεκτρικών εργαλείων, θα πρέπει πάντα να τηρούνται οι βασικές προφυλάξεις ασφαλείας για τη μείωση του κινδύνου πυρκαγιάς, ηλεκτροπληξίας και τραυματισμού, συμπεριλαμβανομένων των ακόλουθων προφυλάξεων.

Διαβάστε όλες αυτές τις οδηγίες πριν χρησιμοποιήσετε αυτό το προϊόν και φυλάξτε αυτές τις πληροφορίες.

1.1. Γενικές οδηγίες

1. **Χρήση σε ασφαλές περιβάλλον:** Δεν πρέπει να υπάρχει κίνδυνος εκρήξεων ή διαβρωτικών προϊόντων στο άμεσο περιβάλλον κατά τη χρήση.
2. **Λάβετε υπόψη το περιβάλλον του χώρου εργασίας :** μην εκθέτετε το εργαλείο σε βροχή. Μην χρησιμοποιείτε το εργαλείο σε υγρά, βρεγμένα ή σε σημεία με πισίλισμα. Διατηρείτε τον χώρο εργασίας καλά φωτισμένο. Μην χρησιμοποιείτε τα εργαλεία παρουσία εύφλεκτων υγρών ή αερίων.
3. **Διατηρήστε τον χώρο εργασίας σας καθαρό και τακτοποιημένο :** ο χώρος εργασίας πρέπει να είναι ορατός από τη θέση εργασίας σας. Οι ακατάστατοι χώροι και οι πάγκοι εργασίας είναι επιρρεπείς σε ατυχήματα.
4. **Κρατήστε άλλα άτομα μακριά :** Μην επιτρέπετε σε άτομα, ειδικά σε παιδιά, που δεν εμπλέκονται στην εργασία που βρίσκεται σε εξέλιξη, να αγγίζουν το εργαλείο ή την επέκταση και κρατήστε τα μακριά από την περιοχή εργασίας. **ΝΑ ΕΙΣΤΕ** ιδιαίτερα προσεκτικοί με παιδιά και ζώα.
5. **Αποθήκευση αχρησιμοποίητων εργαλείων :** Τα αχρησιμοποιήτα εργαλεία πρέπει να φυλάσσονται σε ξηρό ή κλειδωμένο μέρος, μακριά από παιδιά.
6. **Μην πιέζετε το εργαλείο :** ένα εργαλείο δίνει καλύτερα αποτελέσματα με μεγαλύτερη ασφάλεια στην ταχύτητα και την ισχύ για τις οποίες έχει σχεδιαστεί.
7. **Χρησιμοποιήστε το σωστό εργαλείο :** μην πιέζετε ένα μικρό εργαλείο ή εξάρτημα για να κάνει την εργασία ενός μεγαλύτερου. Μην χρησιμοποιείτε το εργαλείο για σκοπό για τον οποίο δεν έχει σχεδιαστεί.
8. **Μείνετε σε εγρήγορση :** επικεντρωθείτε στην εργασία. Χρησιμοποιήστε καλή κρίση. Μην χρησιμοποιείτε το εργαλείο όταν είστε κουρασμένοι.
9. **Έλεγχος για κατεστραμμένα εξαρτήματα :** Πριν χρησιμοποιήσετε το εργαλείο, ελέγξτε προσεκτικά την κατάσταση των εξαρτημάτων για να βεβαιωθείτε ότι λειτουργούν σωστά και εκτελούν τον προβλεπόμενο σκοπό τους. Ελέγξτε την ευθυγράμμιση και την ελεύθερη κίνηση των κινούμενων εξαρτημάτων, την κατάσταση και τη συναρμολόγηση των εξαρτημάτων, καθώς και οποιεσδήποτε άλλες συνθήκες που θα μπορούσαν να επηρεάσουν αρνητικά τη λειτουργία. Οποιοδήποτε εξάρτημα βρεθεί σε κακή κατάσταση πρέπει να επισκευαστεί ή να αντικατασταθεί από εξουσιοδοτημένο κέντρο σέρβις, εκτός εάν ορίζεται διαφορετικά σε αυτό το εγχειρίδιο οδηγιών.
10. **Μην τροποποιείτε το μηχάνημα :** δεν πρέπει να γίνονται τροποποιήσεις ή μετατροπές. Η χρήση αξεσουάρ ή εξαρτημάτων διαφορετικών από αυτά που συνιστώνται σε αυτό το εγχειρίδιο οδηγιών μπορεί να προκαλέσει τραυματισμό.
11. Διατηρείτε τις λαβές στεγνές, καθαρές και απαλλαγμένες από λιπαντικά ή γράσα.
12. **Να είστε σε εγρήγορση :** προσέχετε τι κάνετε, χρησιμοποιήστε την κοινή λογική και μην χρησιμοποιείτε το εργαλείο όταν είστε κουρασμένοι.
13. **Έλεγχος για κατεστραμμένα εξαρτήματα :** Πριν χρησιμοποιήσετε το εργαλείο για οποιονδήποτε άλλο σκοπό, επιθεωρήστε το προσεκτικά για να βεβαιωθείτε ότι λειτουργεί σωστά και ότι εκτελεί την προβλεπόμενη λειτουργία του. Ελέγξτε την ευθυγράμμιση ή την ασφάλιση των κινούμενων εξαρτημάτων και για τυχόν σπασμένα εξαρτήματα, προβλήματα στερέωσης ή άλλα προβλήματα που θα μπορούσαν να επηρεάσουν τη λειτουργία του εργαλείου. Ένα προστατευτικό ή άλλο κατεστραμμένο εξάρτημα πρέπει να επισκευαστεί ή να αντικατασταθεί σωστά από εξουσιοδοτημένο κέντρο σέρβις, εκτός εάν ορίζεται διαφορετικά σε αυτό το εγχειρίδιο οδηγιών. Αναθέστε την αντικατάσταση των ελαττωματικών διακοπών σε εξουσιοδοτημένο κέντρο σέρβις. Μην χρησιμοποιείτε το εργαλείο εάν ο διακόπτης δεν αλλάζει από τη θέση ενεργοποίησης στη θέση απενεργοποίησης.
14. **Προειδοποίηση :** Η χρήση οποιουδήποτε αξεσουάρ ή εξαρτήματος διαφορετικού από αυτά που συνιστώνται σε αυτό το εγχειρίδιο

οδηγιών ενδέχεται να ενέχει κίνδυνο τραυματισμού.

2. Παρουσίαση

Η δεξαμενή διανομής έχει σχεδιαστεί για την αποθήκευση και διανομή καυσίμου ντίζελ. Ο εξοπλισμός μπορεί να χρησιμοποιηθεί μόνο για την αποθήκευση καυσίμου ντίζελ ή βιοντίζελ που περιέχει μέγιστο 7% μεθυλεστέρες ή αιθυλεστέρες (B7). Το αποδεκτό ιξώδες καυσίμου είναι μεταξύ 2 και 5,35 cSt (σε θερμοκρασία 37,8°C).



ΠΡΟΣΟΧΗ!

Η δεξαμενή δεν πρέπει να χρησιμοποιείται για την αποθήκευση βενζίνης ή άλλων υγρών που θα μπορούσαν να προκαλέσουν έκρηξη και να προκαλέσουν ζημιά στον εξοπλισμό.



ΠΡΟΕΙΔΟΠΟΙΗΣΗ!

Ο κατασκευαστής αποποιείται κάθε ευθύνης για ζημιές και απώλειες που προκαλούνται από εσφαλμένη χρήση του προϊόντος και από μη συμμόρφωση με τους ισχύοντες κανονισμούς για τέτοια προϊόντα.

Οι δεξαμενές αποτελούνται από μια δεξαμενή πολυαιθυλενίου (HDPE) (DP) διπλού τοιχώματος και ένα σύστημα διανομής που χρησιμοποιείται για τη διανομή καυσίμου.

Οι διαστάσεις και τα γενικά χαρακτηριστικά του εξοπλισμού αναφέρονται παρακάτω:

	ΑΝΑΦ. 56019	ΑΝΑΦ. 56026	ΑΝΑΦ. 56028	ΑΝΑΦ. 56044	ΑΝΑΦ. 56046
Όνομαστική χωρητικότητα	2500 λίτρα	5000 λίτρα	5000 λίτρα	5000 λίτρα	5000 λίτρα
Μήκος	2,31 μ.	-			
Πλάτος	1,55 μ.	-			
Διάμετρος	-	2,46 μ.			
Υψος	1,95 μ.	2,05 μ.			
Ενταση	220 – 240 V~				
Ταχύτητα	50 λίτρα/λεπτό	60 λίτρα/λεπτό	100 λίτρα/λεπτό		
μήκος σωλήνα εκκένωσης	6 μ.				
Τύπος αντλίας	ΑΝΑΦ. 56130		ΑΝΑΦ. 08599	ΑΝΑΦ. 56145	
	Ανατρέξτε στις οδηγίες της αντίστοιχης αντλίας για περισσότερες λεπτομέρειες.				
Τύπος όπλου	Αυτόματη απενεργοποίηση				
Καρούλι	-	ΑΝΑΦ. 56330	-	ΑΝΑΦ. 56338	
Πρόσθετες πληροφορίες	Με ενσωματωμένο μετρητή και ντουλάπι				
Περίοδος εγγύησης	Αντλία	2 χρόνια		3 χρόνια	
	Δεξαμενή	5 χρόνια			
Επιτρέπεται η αποθήκευση καυσίμων	Ντίζελ, μαζούτ, ντίζελ μη οδικών οχημάτων				

Μοντέλα 56019:

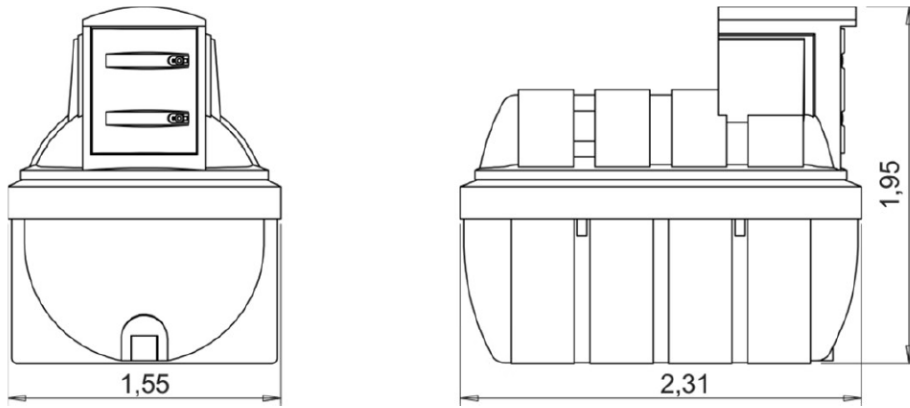

Μοντέλα 56026, 56028, 56044, 56046:

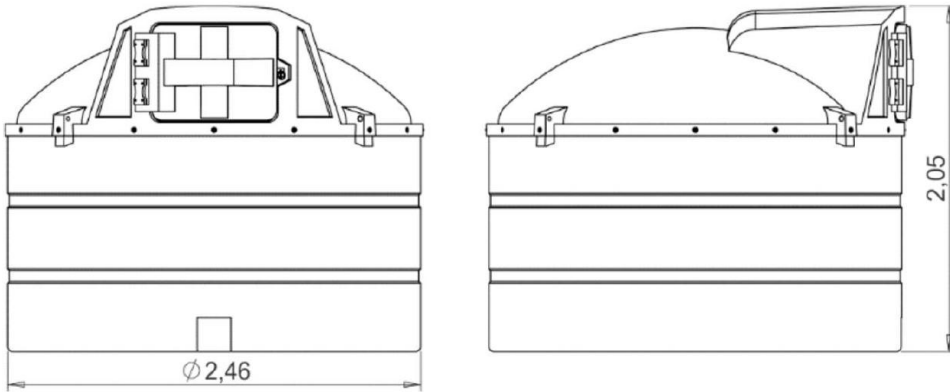

Το σύστημα διανομής είναι ένα τυπικό χαρακτηριστικό των δεξαμενών .

Το τυπικό σύστημα παρουσιάζεται παρακάτω :

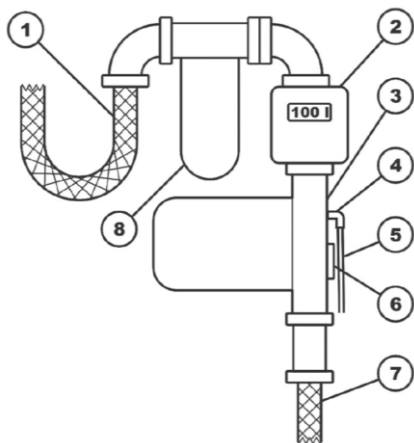

1	Αγωγός διανομής
2	Μετρητής ροής
3	Αντλία
4	Σύνδεσμος περιοριστή πίεσης αντλίας
5	Λειτουργία βαλβίδας εκτόνωσης πίεσης
6	Φίλτρο πλέγματος αντλίας
7	Σωλήνας αναρρόφησης
8	Φίλτρο καυσίμου

ΣΗΜΕΙΩΣΗ: Η διαμόρφωση των εξαρτημάτων είναι πιθανό να διαφέρει ανάλογα με τις προδιαγραφές και τη χωρητικότητα της δεξαμενής .

Οι διαφορετικές πιθανές προδιαγραφές του βασικού εξοπλισμού :

1. Δεξαμενή διπλού τοιχώματος (δεξαμενή μέσα σε δεξαμενή) με εσωτερική χωρητικότητα 2.500 L και 5.000 L , κατασκευασμένη από MDPE σταθεροποιημένο στην υπεριώδη ακτινοβολία
2. Η μονάδα διανομής αποτελείται από τα ακόλουθα στοιχεία :
 - Ένας εύκαμπτος σωλήνας αναρρόφησης του οποίου το άκρο είναι εξοπλισμένο με βαλβίδα αντεπιστροφής και φίλτρο πλέγματος .
 - Ένα ροόμετρο που εμφανίζει την ποσότητα καυσίμου που διανεμήθηκε (σε λίτρα) από την τελευταία χρήση και τη συνολική ποσότητα .
 - βαλβίδα διακοπής που βρίσκεται ανάντη της αντλίας.
 - Μια αντλία 230V με ονομαστική παροχή 60 l/min.
 - Ένα αυτόματο πιστόλι δοσομέτρησης.
 - σωλήνας διανομής 3/4 "
3. Ο αισθητήρας στάθμης είναι εξοπλισμένος με ενσωματωμένο ανιχνευτή διαρροών που βρίσκεται ανάμεσα στην εσωτερική δεξαμενή και την καλωδίωση. Το συγκρότημα αποτελείται από:
 - Από τον πομπό του υπερηχητικού αισθητήρα .
 - Ένας ασύρματος δέκτης εξοπλισμένος με οθόνη .
4. Ο αερισμός εξισορροπεί την πίεση κατά την πλήρωση .
5. Η θυρίδα επιθεώρησης που βρίσκεται στην εσωτερική δεξαμενή
6. Το αντικαταστάσιμο φίλτρο σωματιδίων και νερού 30 μm
7. Το κλειδώσιμο περίβλημα του εξοπλισμού
8. Το σύστημα γείωσης που είναι εγκατεστημένο έξω από το περίβλημα
9. Ο αισθητήρας μέγιστης στάθμης

ΣΗΜΕΙΩΣΗ : Ο κατασκευαστής διατηρεί το δικαίωμα να αλλάξει τις προδιαγραφές του εξοπλισμού χωρίς προηγούμενη ειδοποίηση.

3. Προετοιμάστε τον εξοπλισμό για χρήση

Πριν χρησιμοποιήσετε τον εξοπλισμό για πρώτη φορά, βεβαιωθείτε ότι δεν παρουσιάζει σημάδια μηχανικής ζημιάς που μπορεί να έχουν προκληθεί κατά τη μεταφορά ή την αποθήκευση. Συγκεκριμένα, βεβαιωθείτε ότι οι εσωτερικές και εξωτερικές δεξαμενές είναι άθικτες.

Τοποθετήστε τον εξοπλισμό σε μια επίπεδη, σκληρή επιφάνεια χωρίς προεξοχές, τουλάχιστον 30 cm φαρδύτερη και μακρύτερη από τον εξοπλισμό. Ο γεμάτος εξοπλισμός ζυγίζει περίπου 2,5 τόνους. ΜΗΝ τοποθετείτε τη μονάδα απευθείας σε μαλακή επιφάνεια, όπως γκαζόν. Εάν είναι απαραίτητο, ενισχύστε την περιοχή κάτω από τη δεξαμενή με σκυρόδεμα ή πλάκες από σκυρόδεμα.



ΠΡΟΕΙΔΟΠΟΙΗΣΗ!

Είναι ευθύνη του χρήστη να ελέγξει εάν ισχύουν άλλες απαιτήσεις για τον εξοπλισμό σύμφωνα με τους τοπικούς κανονισμούς ή ανάλογα με τις τοπικές συνθήκες.

Οι δεξαμενές διανομής συνήθως τροφοδοτούνται με 230 V AC. Ο εξοπλισμός είναι γενικά εξοπλισμένος με καλώδιο αντλίας με βύσμα, το οποίο μπορεί να συνδεθεί σε μια πηγή ρεύματος χρησιμοποιώντας ένα κατάλληλο καλώδιο επέκτασης. Εάν είναι απαραίτητο, το καλώδιο τροφοδοσίας μπορεί να συνδεθεί απευθείας στο κουτί διακλάδωσης της αντλίας από έναν εξειδικευμένο ηλεκτρολόγο.

Η τροφοδοσία της δεξαμενής θα εξασφαλίζεται μέσω ενός διακόπτη διαρροής ρεύματος C16A / 30 mA.

Οι δεξαμενές διανομής είναι εξοπλισμένες με καλώδιο γείωσης που βρίσκεται στο περίβλημα του εξοπλισμού. Αυτό το καλώδιο θα συνδέεται σε ένα προστατευτικό υπερτάσεων ή σε σύστημα γείωσης.

Ο εξοπλισμός πρέπει να συνδεθεί στο σύστημα προστασίας από υπερτάσεις/ηλεκτροπληξία από έναν εξειδικευμένο και αδειούχο επαγγελματία ηλεκτρολόγο. Ο κατασκευαστής του εξοπλισμού δεν φέρει καμία ευθύνη για ζημιές ή απώλειες που προκύπτουν από ακατάλληλη χρήση.



4. Μεταφορά και αποθήκευση

Οι δεξαμενές διανομής μπορούν να αποθηκευτούν σε εξωτερικό χώρο. Σε περίπτωση παρατεταμένης αποθήκευσης, ο αχρησιμοποίητος εξοπλισμός θα πρέπει να αδειάζεται και να αποσυνδέεται από την πηγή τροφοδοσίας του.

Οι δεξαμενές διανομής μπορούν να μεταφερθούν χρησιμοποιώντας περονοφόρο ανυψωτικό μηχάνημα εξοπλισμένο με κατάλληλες περόνες (κατά προτίμηση με μήκος τουλάχιστον 20 cm μεγαλύτερο από το μισό μήκος της δεξαμενής) ή χρησιμοποιώντας ιμάντες, προσαρτημένους στα σημεία που υποδεικνύονται στις δεξαμενές.

Είναι σημαντικό να χρησιμοποιείτε όλα τα σημεία ανύψωσης για την ανύψωση του εξοπλισμού, ώστε να κατανέμεται ομοιόμορφα το φορτίο.



ΠΡΟΕΙΔΟΠΟΙΗΣΗ!

ΜΗΝ σύρετε τη δεξαμενή στο πάτωμα.

Θα εγκατασταθούν κατάλληλοι βρόχοι στα σημεία ανύψωσης της δεξαμενής και θα προσαρτηθούν στους ιμάντες (ένας ιμάντας ανά βρόχο). Η ανύψωση θα πραγματοποιηθεί προσεκτικά για την ελαχιστοποίηση της δυναμικής καταπόνησης.



ΠΡΟΣΟΧΗ!

Οι δεξαμενές διανομής μπορούν να μεταφέρονται μόνο όταν είναι εντελώς άδειες. Ο εξοπλισμός που είναι τοποθετημένος σε όχημα πρέπει να ασφαρίζεται κατά τη μεταφορά με ιμάντες ή άλλα συστήματα στερέωσης για να αποτρέπεται η μετακίνησή του.

5. Γεμίστε τη δεξαμενή

Οι δεξαμενές διανομής μπορούν να γεμιστούν μέσω της θύρας επιθεώρησης που βρίσκεται στο εσωτερικό διαμέρισμα της δεξαμενής.

Οι δεξαμενές διανομής είναι εξοπλισμένες με μηχανικό σύστημα κατά της υπερχειλίσης.

6. Ανεφοδιάστε τα οχήματα με καύσιμα

Πριν από τον ανεφοδιασμό του οχήματος με καύσιμο, βεβαιωθείτε ότι ο εξοπλισμός είναι συνδεδεμένος σε μια πηγή ρεύματος. Ανοίξτε το καπάκι πλήρωσης του ρεζερβουάρ καυσίμου του οχήματος και ενεργοποιήστε την αντλία.

Αφού ξεκινήσετε την αντλία, τοποθετήστε το ακροφύσιο στη δεξαμενή καυσίμου του οχήματος και πατήστε τη σκανδάλη. Η παροχή καυσίμου διακόπτεται αυτόματα όταν η δεξαμενή γεμίσει, χάρη στην αυτόματη βαλβίδα ασφαλείας.

Μόλις ολοκληρωθεί ο ανεφοδιασμός, επανατοποθετήστε το ακροφύσιο στη βάση του εξοπλισμού, απενεργοποιήστε την αντλία και κλείστε τη δεξαμενή καυσίμου του οχήματος.



ΠΡΟΣΟΧΗ!

ΠΟΤΕ μην ενεργοποιείτε την αντλία όταν ο εξοπλισμός είναι άδειος.

ΠΟΤΕ μην ξεχνάτε να απενεργοποιείτε την αντλία μόλις αδειάσει ο εξοπλισμός, διαφορετικά υπάρχει κίνδυνος να τον καταστρέψετε.

7. Ελέγξτε τη στάθμη υγρού μέσα στη δεξαμενή

Υπάρχουν διάφοροι τρόποι για να ελέγξετε τη στάθμη του υγρού στη δεξαμενή. Αυτές οι μέθοδοι εξαρτώνται από τις τεχνικές προδιαγραφές της δεξαμενής.

Ο απλούστερος τρόπος για να ελέγξετε τη στάθμη υγρού στο εσωτερικό του εξοπλισμού είναι να εισάγετε μια ράβδο μέτρησης στάθμης (δεν παρέχεται με τον εξοπλισμό στην τυπική του διαμόρφωση) μέσα από την πόρτα επιθεώρησης και να διαβάσετε τη στάθμη υγρού που εμφανίζει. Οι κατά προσέγγιση όγκοι υγρού στη δεξαμενή που αντιστοιχούν στα επίπεδα που αναφέρονται στους παρακάτω πίνακες δειγματοληψίας είναι:

Modèles 08000, 08002, 56020 & 56025	Modèles 08005, 08006, 56030 & 56035
Litre* Niveau [cm]	Litre* Niveau [cm]
0 ----- 0	0 ----- 0
95 ----- 70	234 ----- 70
214 ----- 140	514 ----- 140
348 ----- 210	794 ----- 210
493 ----- 280	1074 ----- 280
647 ----- 350	1354 ----- 350
806 ----- 420	1633 ----- 420
971 ----- 490	1913 ----- 490
1140 ----- 560	2193 ----- 560
1311 ----- 630	2473 ----- 630
1485 ----- 700	2753 ----- 700
1658 ----- 770	3032 ----- 770
1827 ----- 840	3312 ----- 840
1990 ----- 910	3592 ----- 910
2144 ----- 980	3872 ----- 980
2286 ----- 1050	4152 ----- 1050
2413 ----- 1120	4432 ----- 1120
2520 ----- 1190	4711 ----- 1190
2590 ----- 1260	4990 ----- 1260
	5153 ----- 1303
	5258 ----- 1330
	5424 ----- 1382

Στην περίπτωση συσκευών που είναι εξοπλισμένες με μετρητή στάθμης με ρολόι (μόνο μοντέλα 08000, 08002, 56020 και 56025), ο κατά προσέγγιση όγκος υγρού μέσα στη δεξαμενή μπορεί να διαβαστεί απευθείας από τον μετρητή. Η δεξαμενή των μοντέλων 08005, 56030 και 56035 είναι εξοπλισμένη με σύστημα μέτρησης Watchman Sonic Plus.

Στην περίπτωση δεξαμενών που είναι εξοπλισμένες με το υπερηχητικό ηχομετρητή Watchman® Sonic Plus (μόνο μοντέλα 08005, 08006, 56030 και 56035), ο κατά προσέγγιση όγκος υγρού μέσα στη δεξαμενή μπορεί να διαβαστεί από τον συνδεδεμένο δέκτη στην πρίζα. Για περισσότερες πληροφορίες, συμβουλευτείτε τον οδηγό χρήσης του ενσωματωμένου μετρητή στάθμης ήχου προς τον εξοπλισμό.

ΠΡΟΕΙΔΟΠΟΙΗΣΗ!



Οι διαστάσεις της δεξαμενής ενδέχεται να διαφέρουν ανάλογα με τις καιρικές συνθήκες και τη χρήση, ιδίως τη διάρκεια αποθήκευσης υγρών. Συνεπώς, τα επίπεδα υγρών που αναγράφονται σε τέτοιες περιπτώσεις είναι κατά προσέγγιση και δεν μπορούν να χρησιμοποιηθούν ως βάση για ισχυρισμούς.

8. Αντικαταστήστε το φίλτρο

Οι τυπικές δεξαμενές διανομής είναι εξοπλισμένες με φίλτρο καυσίμου που βρίσκεται στην έξοδο της αντλίας. Το φίλτρο πρέπει να αντικαθίσταται όταν παρατηρήσετε μείωση στον ρυθμό άντλησης του συστήματος διανομής.

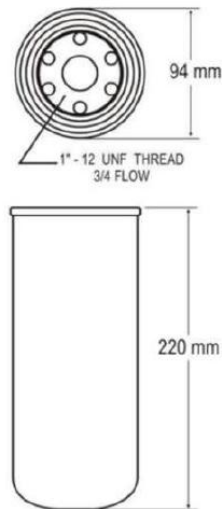

ΠΡΟΣΟΧΗ!



Αποσυνδέστε τη μονάδα από την πηγή τροφοδοσίας πριν αντικαταστήσετε το φίλτρο. Το καύσιμο ντίζελ στο εσωτερικό του συστήματος διανομής ενδέχεται να βρίσκεται υπό πίεση. Επομένως, ανοίξτε την πόρτα ελέγχου της εσωτερικής δεξαμενής, τοποθετήστε το ακροφύσιο και πατήστε τη σκανδάλη.

Στο επόμενο βήμα, τοποθετήστε ένα δοχείο με ελάχιστη χωρητικότητα 2 λίτρων κάτω από το φίλτρο για να αποτρέψετε την έκχυση καυσίμου από το σύστημα διανομής στον εξοπλισμό. Περιστρέψτε αργά το φίλτρο δεξιόστροφα και περιμένετε μέχρι να αδειάσει όλο το υπόλοιπο καύσιμο στο σύστημα στο δοχείο. Κρατήστε το φίλτρο σε όρθια θέση για να αποτρέψετε την έκχυση καυσίμου ντίζελ. Πάρτε το νέο φίλτρο και τοποθετήστε το στη θέση του παλιού. Βεβαιωθείτε ότι η ροδέλα είναι σωστά τοποθετημένη. Σκουπίστε τυχόν υπόλοιπο καυσίμου ντίζελ με ένα πανί. Βεβαιωθείτε ότι το φίλτρο είναι καλά σφιγμένο και επανασυνδέστε τον εξοπλισμό στην πηγή τροφοδοσίας.

**ΠΡΟΕΙΔΟΠΟΙΗΣΗ!**

Απορρίψτε το χρησιμοποιημένο φίλτρο και τα λερωμένα πανιά σε χώρο απόρριψης μολυσμένων με καύσιμα απορριμμάτων. ΜΗΝ το απορρίπτετε μαζί με άλλα απορρίμματα.

Ο εξοπλισμός διαθέτει επίσης ένα βύσμα, το οποίο μπορεί να χρησιμοποιηθεί στη θέση του φίλτρου σε ορισμένες περιπτώσεις, για παράδειγμα, όταν δεν υπάρχει διαθέσιμο νέο φίλτρο. Ωστόσο, λάβετε υπόψη ότι το μολυσμένο υλικό που έχει καθιζάνει στον πυθμένα της δεξαμενής μπορεί να μεταφερθεί στη δεξαμενή καυσίμου του οχήματος εάν το φίλτρο δεν χρησιμοποιείται.

9. Μετρητής ροής

Η δεξαμενή διανομής πρέπει να είναι εξοπλισμένη με μετρητή ροής. Για περισσότερες πληροφορίες σχετικά με τον μετρητή ροής, ανατρέξτε στον οδηγό που παρέχεται με τη δεξαμενή.

10. Συντήρηση

Ο εξοπλισμός και τα εξαρτήματά του πρέπει να είναι καθαρά. Πριν από κάθε χρήση, ελέγξτε την κατάσταση του εξοπλισμού. Συγκεκριμένα, πρέπει να ελέγξετε τη δεξαμενή για να εντοπίσετε τυχόν ζημιές, να βεβαιωθείτε ότι όλες οι συνδέσεις είναι σφιχτές και να επαληθεύσετε ότι δεν υπάρχει ζημιά στον εύκαμπτο σωλήνα διανομής και στα ηλεκτρικά καλώδια.

Σε περίπτωση μειωμένης ροής από το σύστημα άντλησης, συνιστάται η αντικατάσταση του φίλτρου καυσίμου και ο καθαρισμός του φίλτρου της αντλίας (βλ. το *συννημμένο εγχειρίδιο της αντλίας*).

Συνιστάται η εφαρμογή της ακόλουθης διαδικασίας μετά από κάθε διανομή 50.000 λίτρων καυσίμου ή τουλάχιστον μία φορά κάθε έξι μήνες.

1. Καθαρίστε το υπερηχητικό ηχόμετρο αφαιρώντας το και σκουπίζοντας τον εκπομπό κύματος.
2. Βεβαιωθείτε ότι ο μετρητής ροής είναι ακριβής. Εάν υπάρχει λανθασμένη ένδειξη, βαθμονομήστε τον, εάν είναι απαραίτητο (*ανατρέξτε στο συννημμένο εγχειρίδιο του μετρητή ροής*).
3. Ελέγξτε την κατάσταση της εσωτερικής δεξαμενής μέσω της θύρας επιθεώρησης και, εάν είναι απαραίτητο (π.χ. περίσσεια ιζήματος, γλυκερίνης ή νερού στον πυθμένα), επικοινωνήστε με μια εξειδικευμένη εταιρεία καθαρισμού.
4. Ελέγξτε την κατάσταση του συστήματος γείωσης της δεξαμενής και επαληθεύστε την αποτελεσματικότητά του. Αυτή η εργασία πρέπει να εκτελεστεί από αδειούχο ηλεκτρολόγο.

**ΠΡΟΣΟΧΗ!**

Απαγορεύεται η χρήση κατεστραμμένης δεξαμενής.

11. Αντιμετωπίστε τις διαρροές

Η δεξαμενή διανομής αποτελείται από μια συσκευή συγκράτησης (εξωτερική δεξαμενή) που εμποδίζει τη διαρροή καυσίμου ντίζελ σε περίπτωση διαρροής στην εσωτερική δεξαμενή. Αυτά τα συμβάντα θα υποδεικνύονται από τον αισθητήρα διαρροής (ηχητικό ή/και οπτικό σήμα) που περιλαμβάνεται στον βασικό εξοπλισμό.

**ΠΡΟΕΙΔΟΠΟΙΗΣΗ!**

Η εξωτερική δεξαμενή δεν είναι κατάλληλη για παρατεταμένη αποθήκευση και επομένως θα αδειάσει εντός το πολύ 15 ημερών.

**ΠΡΟΕΙΔΟΠΟΙΗΣΗ!**

Σε περίπτωση διαρροής ή έκχυσης καυσίμου ντίζελ από τον εξοπλισμό, ακολουθήστε τις οδηγίες που αναφέρονται στο φύλλο δεδομένων καυσίμου ντίζελ.

Καταρχάς, εξαλείψτε ή μειώστε τη διαρροή όσο το δυνατόν πιο γρήγορα και με ασφάλεια, για παράδειγμα σφραγίζοντας τη δεξαμενή. Εάν παρουσιαστεί διαρροή κατά την πλήρωση της δεξαμενής, διακόψτε την παροχή ντίζελ. Ανάλογα με το μέγεθος και τη θέση της διαρροής, αντλήστε το χυμένο καύσιμο ντίζελ σε μια άλλη δεξαμενή ή καλύψτε την με απορροφητικό υλικό (όπως χώμα ή άμμο), συλλέξτε το σε ένα κλειδούμενο δοχείο απορριμμάτων και απορρίψτε το σύμφωνα με τους ισχύοντες κανονισμούς.

Επιπλέον, το άτομο που χρησιμοποιεί τη δεξαμενή οφείλει να αναφέρει χωρίς καθυστέρηση οποιαδήποτε ζημιά που προκαλεί κίνδυνο στη δεξαμενή ή οποιοδήποτε ατύχημα που σχετίζεται με τη χρήση της στην αρμόδια υπηρεσία της τεχνικής εποπτείας.

12. Συνήθη προβλήματα και λύσεις

Προβλήματα που σχετίζονται με τον εξοπλισμό της δεξαμενής , όπως η αντλία ή ο μετρητής ροής , αναφέρονται σε ξεχωριστά εγχειρίδια που περιλαμβάνονται στη δεξαμενή . Κατά τη **λειτουργία ενδέχεται να προκύψουν οι ακόλουθες καταστάσεις :**

Προβλήματα	Πιθανές αιτίες	Λύσεις
Τα τοιχώματα είναι ελαφρώς διογκωμένα όταν η δεξαμενή είναι γεμάτη.	Αυτό είναι τυπικό για τις πλαστικές δεξαμενές και δεν έχει καμία επίδραση στη λειτουργικότητά τους.	-
Τα τοιχώματα της δεξαμενής βυθίζονται κατά τον ανεφοδιασμό.	Φραγμένος ή κατεστραμμένος αερισμός.	Διακόψτε τον ανεφοδιασμό του οχήματος και επιδιορθώστε τη βλάβη Ξεμπλοκάρετε τον εξαερισμό.
Η αντλία δεν λειτουργεί.	Δεν υπάρχει παροχή ρεύματος ή έχει συνδεθεί ακατάλληλη παροχή ρεύματος στην αντλία. Η αντλία έχει υποστεί ζημιά ή έχει μπλοκάρει.	Βεβαιωθείτε ότι η αντλία είναι συνδεδεμένη σε κατάλληλη πηγή ρεύματος. Επισκευάστε ή συνδέστε την αντλία.
Το καύσιμο δεν κυκλοφορεί, παρόλο που η αντλία λειτουργεί.	Δεν υπάρχει υγρό στη δεξαμενή. Ο σωλήνας διανομής ή το ακροφύσιο είναι φραγμένα. Ο αέρας έχει παγιδευτεί στην αντλία. Το φίλτρο είναι φραγμένο. Η τουρμπίνα του μετρητή ροής είναι μπλοκαρισμένη.	Απενεργοποιήστε την αντλία και γεμίστε τη δεξαμενή. Καθαρίστε τον εύκαμπτο σωλήνα/αγωγό αναρρόφησης (ειδικά τα άκρα του φίλτρου). Καθαρίστε τον εύκαμπτο σωλήνα διανομής και το πιστόλι ψεκασμού. Περιμένετε 2 λεπτά. Εάν δεν συμβεί τίποτα, ενεργοποιήστε το ακροφύσιο και επανεκκινήστε την αντλία. Αντικαταστήστε το φυσίγγιο φίλτρου Καθαρίστε την τουρμπίνα
Το ακροφύσιο διακόπτει την παροχή καυσίμου πολύ νωρίς.	Η ταχύτητα ανεφοδιασμού του οχήματος είναι πολύ υψηλή. Το άκρο του πιστολιού είναι πολύ κοντά στα τοιχώματα της θύρας πλήρωσης.	Μειώστε τον ρυθμό ροής. Αλλάξτε τη θέση του όπλου.
Το ροόμετρο δεν μετρά τα λίτρα που αντλούνται.	Η τουρμπίνα του μετρητή ροής δεν έχει εγκατασταθεί σωστά. Ο μετρητής ροής δεν έχει εγκατασταθεί σωστά.	Εγκαταστήστε σωστά τον στρόβιλο μετρητή ροής. Επικοινωνήστε με τον διανομέα ή τον κατασκευαστή του εξοπλισμού.

13. Εγγύηση και Συμμόρφωση Προϊόντος

Η εγγύηση δεν μπορεί να χορηγηθεί στις ακόλουθες περιπτώσεις :

Η μη φυσιολογική χρήση, η ακατάλληλη λειτουργία, η μη εξουσιοδοτημένη τροποποίηση, η ελαττωματική μεταφορά, χειρισμός ή συντήρηση, η χρήση μη γνήσιων ανταλλακτικών ή αξεσουάρ, η εργασία που εκτελείται από μη εξουσιοδοτημένο προσωπικό, η απουσία συσκευών προστασίας ή ασφαλείας χειριστή και η μη συμμόρφωση με τις προαναφερθείσες οδηγίες θα ακυρώσουν την εγγύηση του μηχανήματός σας. Τα εμπορεύματα ταξιδεύουν με ευθύνη του αγοραστή και είναι ευθύνη του αγοραστή να ασκήσει οποιαδήποτε νομική προσφυγή κατά του μεταφορέα εντός των νόμιμα προβλεπόμενων προθεσμιών και διαδικασιών. Ανατρέξτε στους Γενικούς Όρους και Προϋποθέσεις Πώλησης για τυχόν αξιώσεις εγγύησης.

Προστασία του περιβάλλοντος:



Η συσκευή σας περιέχει πολλά ανακυκλώσιμα υλικά. Λάβετε υπόψη ότι οι μεταχειρισμένες συσκευές δεν πρέπει να αναμειγνύονται με άλλα απορρίμματα. Τα ηλεκτρικά προϊόντα δεν πρέπει να απορρίπτονται με τα οικιακά απορρίμματα. Ανακυκλώστε τα σε καθορισμένα σημεία συλλογής. Επικοινωνήστε με τις τοπικές αρχές ή τον πωλητή λιανικής για συμβουλές ανακύκλωσης.